

COMP *A-I-R*™ basic

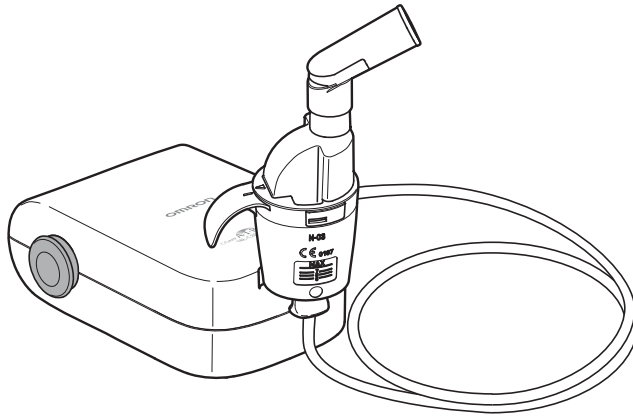

EN

Compressor Nebulizer
NE-C803 (NE-C803-E)
Instruction Manual

Contents

Before using the device

Introduction	2
Intended use	3
Important safety instructions	4
Know your unit	7
Optional Medical Accessories	8
Other Optional/Replacement Parts	8

Operating instructions

How to use	9
------------------	---

Care and maintenance

Cleaning and disinfecting	13
Removing condensation from the air tube	16
Changing the air filter	16
Troubleshooting	17
Technical data	18
Guarantee	21

Introduction

Thank you for purchasing the OMRON COMP AIR basic.

This product was developed in conjunction with respiratory therapists for the successful treatment of asthma, chronic bronchitis, allergies and other respiratory disorders.

This is a medical device. Operate the device only as instructed by your doctor and/or respiratory therapist.

How the nebulizer kit works

The medication that is pumped up through the medication channel is mixed with compressed air which is generated by a compressor pump.

The medication is turned into fine particles and sprayed when in contact with the compressed air.

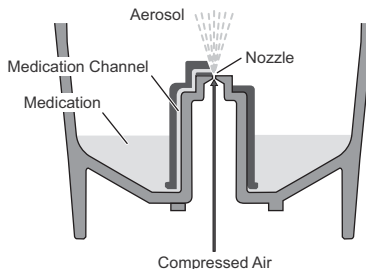

Intended use

Medical Purpose

This product is intended to be used for inhaling medication for respiratory disorders.

Intended User

- Legally certified medical experts, such as doctor, nurse and therapist.
- Caregiver or patient under the guidance of qualified medical experts for home treatment.
- The user should also be capable of understanding general operation of NE-C803 and the content of this instruction manual.

Intended Patients

This product should not be used on patients, who are unconscious or are not breathing spontaneously.

Environment

This product is intended for use in a medical facility, such as Hospital, clinic and doctor's office, and in a room of general household.

Durable period

Durable periods are as follows, provided the product is used to nebulize 2 ml of medication twice a day for 7.5 minutes each time at room temperature (23°C).

Durable period may vary depending on usage environment.

Frequent use of the product may shorten the durable period.

Compressor (Main unit)	5 years
Nebulizer Kit	1 year
Mouthpiece	1 year
Nosepiece	1 year
Air Tube (PVC, 100cm)	1 year
Air Filter	60 days
Mask (PVC) (SEBS)	1 year

Precautions for use

Warnings and cautions described in the instruction manual should be observed.

Important safety instructions

Read all the information in the instruction manual and any other literature included in the box before using the device.

 **Warning:** Indicates a potentially hazardous situation which, if not avoided, could result in serious injury.

(Usage)

- For type, dose, and regime of medication follow the instructions of your doctor or respiratory therapist.
- If you feel anything unusual during use, stop using the device immediately and consult your doctor.
- Do not use only water in the nebulizer for inhaling purposes.
- Keep the device out of reach of unsupervised infants and children. The device may contain small pieces that can be swallowed.
- Do not store the air tube while there is moisture or medication remaining inside.
- Do not use or store the device where it may be exposed to noxious fumes or volatile substances.
- Do not use the device where it may be exposed to flammable gas.
- Do not cover the compressor with a blanket, towel, or any other type of cover during use.
- Always dispose of any remaining medication after use, and use fresh medication each time.
- Do not use in anaesthetic or ventilator breathing circuits.
- Store the parts in a clean location to avoid infection.

(Risk of electrical shock)

- Never plug or unplug the AC adapter with wet hands.
- The compressor and the AC adapter are not waterproof. Do not spill water or other liquids on these parts. If liquid does spill on these parts, immediately unplug the AC adapter and wipe off the liquid with gauze or other absorbent material.
- Do not immerse the compressor in water or other liquid.
- Do not use or store the device in humid locations.
- Do not operate the device with a damaged power cord or plug.
- Keep the power cord away from heated surfaces.
- Use only original OMRON AC adapter. Use of unsupported AC adapter may damage the device.

(Cleaning and disinfecting)

Observe the rules below when cleaning or disinfecting parts. Failure to observe these rules may result in damage, inefficient nebulization or infection. For the instructions, refer to “Cleaning and disinfecting” section.

- Clean and disinfect the nebulizer kit, mask, mouthpiece or nosepiece before using them when as follows:
 - the first time after purchase.
 - if the device has not been used for a long period of time
 - if more than one person uses the same device
- Be sure to wash or wipe the parts after use, and ensure that they are thoroughly disinfected and dried, and stored in a clean location.
- Do not leave the cleaning solution in the parts.

⚠ Caution: Indicates a potentially hazardous situation which if not avoided, may result in minor or moderate injury, or physical damage.

(Usage)

- Provide close supervision when this device is used by, on, or near children or invalids.
- Make sure that the parts are attached correctly.
- Make sure that the air filter is correctly attached.
- Make sure that the air filter is clean. If the air filter has been used for more than 60 days, replace it with a new one.
- Do not tilt the nebulizer kit at an angle of greater than 45 degrees in all directions or shake it while in use.
- Do not use or store the device while the air tube is creased.
- Use only original nebulizing parts, air tube, air filter and air filter cover.
- Do not add more than 10 ml of medication to the medication tank.
- Do not carry or leave the nebulizer kit while the medication tank contains medication.
- Do not leave the device unattended with infants or persons who cannot express their consent.
- Do not subject the device to any strong shocks such as dropping on the floor.
- Do not jab the nozzle of the medication tank with a pin or any sharp object.
- Do not insert fingers or objects inside the compressor.
- Do not disassemble or attempt to repair the compressor or AC adapter.
- Do not leave the device in extreme hot or cold temperature, or under direct sunlight.
- Do not use the device while sleeping or if drowsy.
- Approved for human use only.
- The compressor may become hot during operation.
- Do not touch the compressor for other than necessary operation such as turning off the power while nebulizing.
- To avoid the medication residue on the face, be sure to wipe the face after removing the mask.
- To avoid injury to the nose mucosa, do not squeeze the nosepiece into the back of the nose.
- Do not use a damaged nebulizer kit, mouthpiece or nosepiece.

(Risk of electrical shock)

- Always unplug the AC adapter from the power outlet after use and before cleaning.
- Plug the device into the appropriate voltage outlet. Do not overload power outlets or use extension cords.
- Do not misuse the power cord of AC adapter.
- Do not wind the power cord around the compressor or AC adapter.
- Do not pull the power cord of AC adapter.
- Changes or modifications not approved by OMRON HEALTHCARE will void the user warranty.
- Always remove the AC adapter from the device after use and before cleaning.

(Cleaning and disinfecting)

Observe the rules below when cleaning or disinfecting parts. Failure to observe these rules may result in damage, inefficient nebulization or infection. For the instructions, refer to "Cleaning and disinfecting" section.

- Do not use a microwave oven, dish dryer or hair dryer to dry the device or the parts.
- Do not use an autoclave, EOG gas sterilizer or low temperature plasma sterilizer.
- When disinfecting parts by boiling, make sure that the container does not boil dry. Otherwise it may also result in fire.

General Safety Precautions:

- Inspect the device before using them each time, and check that there are no problems. In particular, be sure to check the following:
 - That the nozzle or air tube are not damaged.
 - That the nozzle is not blocked.
 - That the compressor operates normally.
- When using this device, there will be some noise and vibration caused by the pump in the compressor. There will also be some noise caused by the emission of compressed air from the nebulizer kit. This is normal and does not indicate a malfunction.
- Operate the device only as intended. Do not use the device for any other purpose.
- Do not use the device at temperatures greater than +40°C.
- Make sure that the air tube is securely attached to the compressor and nebulizer kit, and does not come loose.
- To completely isolate the device from the power source unplug the plug from the power source.

Keep these instructions for future reference.

Know your unit

Compressor (Main Unit) x 1

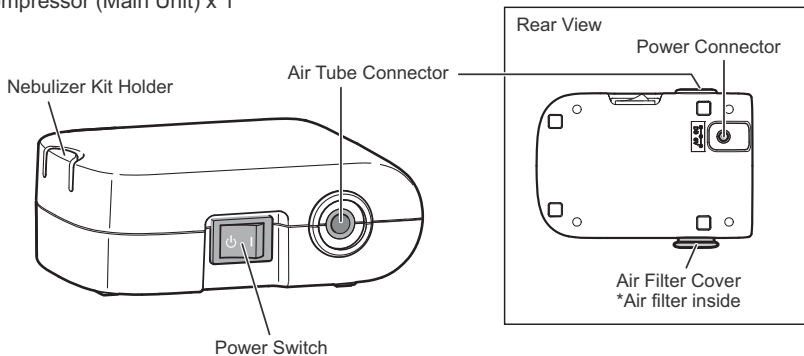

Nebulizer Kit x 1

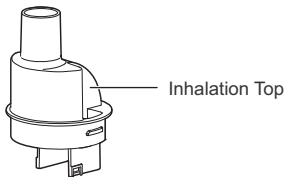

Mouthpiece x 1



Nosepiece x 1



Adult Mask (PVC) x 1



Child Mask (PVC) x 1



Air Tube
(PVC, 100cm) x 1



Spare Air Filters x 5

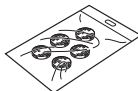

AC Adapter x 1
Storage Bag x 1
Instruction Manual

EN

Optional Medical Accessories

(within the scope of EC Medical Device Directive 93/42/EEC)

Product description	Model
Nebulizer Kit & Mouthpiece Set	NEB-NSET3-83E
Nebulizer Kit & Adult Mask (PVC) & Air Tube Set	NEB-NSET4-83AP
Nebulizer Kit & Child Mask (PVC) & Air Tube Set	NEB-NSET5-83AP
Adult Mask (PVC)	NEB-MSLP-E
Child Mask (PVC)	NEB-MSMP-E
Adult Mask (SEBS)	NEB-MSLS-E
Child Mask (SEBS) Set	NEB-MSSS-E
Mouthpiece	NEB-MP-E
Nosepiece	NEB-NP-E
Air Tube (PVC, 100cm)	NEB-TP-82E
AC Adapter	HHP-CF01

Other Optional/Replacement Parts

Product description	Model
Air Filters x 5	NEB-AFR-30E

How to use

Warning:

Clean and disinfect the nebulizer kit, mask, mouthpiece or nosepiece before using them when as follows:

- the first time after purchase.
- if the device has not been used for a long period of time
- if more than one person uses the same device

For the instructions, refer to “Cleaning and disinfecting” section.

1. Make sure that the power switch is in the off () position.
2. Connect the AC adapter to the compressor and plug the power plug into a power outlet.
3. Remove the inhalation top together with vaporizer head from the medication tank.

Note:

If the vaporizer head came off the inhalation top and fell into the medication tank, remove it out of the tank.

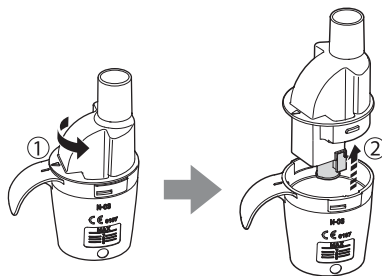

4. Add the correct amount of prescribed medication to the medication tank.



EN

5. Make sure that the vaporizer head is securely attached to the inhalation top.

Note:

The sizes of the left- and right-hand attached parts of the vaporizer head are not the same. If the vaporizer head is not attached in the correct orientation, it will not nebulize correctly.

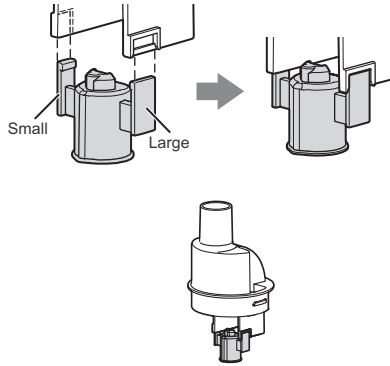

6. Put the inhalation top back inside the medication tank.

- 1) Align the protrusion on the inhalation top with the indent on the medication tank, as shown.
- 2) Rotate the inhalation top clockwise until the arrow mark on it and the alignment mark on the medication tank are aligned, and they click in place.

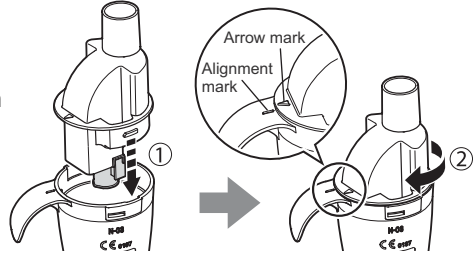

7. Attach the mask, mouthpiece or nosepiece to the nebulizer kit tightly.

Note:

Make sure that these attachments are fitted in such a way that the handle is positioned away from the patient. Otherwise, medication may be sprayed on patient's skin or clothes.

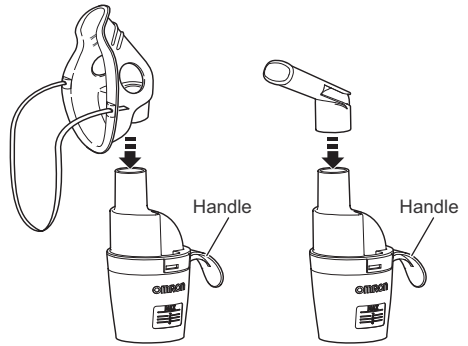

8. Attach the air tube.
Push the air tube plugs firmly into the air tube connectors.

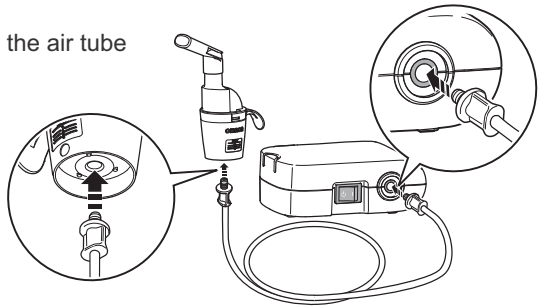

The nebulizer kit can be fixed on the compressor.

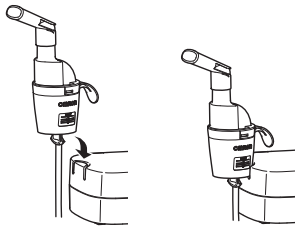

9. Hold the nebulizer kit as indicated on the right. Follow the instructions of your doctor or respiratory therapist. Exhale as normal through mouthpiece, mask or through the nose.

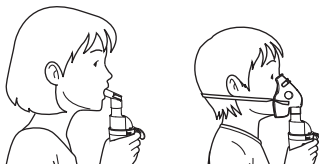

⚠ Caution:

Do not tilt the nebulizer kit at an angle of greater than 45 degrees in all directions. Medication may flow into the mouth or it may result in not nebulizing effectively.

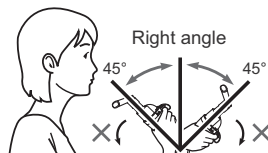

10. Press the power switch to the on (**I**) position. As the compressor starts, nebulization begins and aerosol is generated. Inhale the medication.

11. When treatment is complete, turn the power off. Unplug the AC adapter from the power outlet and disconnect it from the compressor.

Note:

Securely hold and press the power plug down to disconnect the AC adapter.

⚠ Caution:

Do not pull the power cord. Damage may be caused.

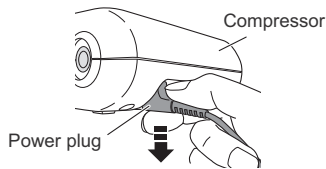

Cleaning and disinfecting

Caution: Handling the Vaporizer Head

- Always wash the vaporizer head after each use.
- Do not use a brush or pin to clean the vaporizer head.
- When disinfecting the parts by boiling, be sure to boil them in plenty of water.
- Do not boil vaporizer head together with objects other than applicable nebulizer accessories.

Cleaning

Clean the parts after each use to remove residual medication. This will avoid inefficient nebulization or infection.

■ Washable parts

• **Nebulizer Kit (Inhalation top, Medication tank), Mask (PVC)/(SEBS), Mouthpiece, Nosepiece**

Wash them in warm water and mild detergent (neutral detergent). Rinse them thoroughly with clean hot tap water and allow to air dry in a clean place.

• **Vaporizer Head**

Wash it with running water.

■ Non-washable parts

• **Compressor, Air Tube**

Firstly, make sure that the power plug is unplugged from the power outlet. Wipe clean with a soft cloth moistened with water or mild detergent (neutral detergent).

• **Air Filter**

Do not wash or clean the air filter. If the air filter becomes wet, replace it. Damp air filters can cause blockages.

Disinfecting

Disinfect the parts once a week. If the parts are heavily stained, replace them with new ones.

To select a method for disinfection, refer to the table on page 14.

O: applicable X: not applicable

Disinfecting method (See the next page)	Parts	Mouthpiece	Nosepiece	Nebulizer Kit	Adult Mask (SEBS) (optional) Child Mask (SEBS) (optional)	Adult Mask (PVC) Child Mask (PVC)	Air Tube (PVC, 100cm)	Air Filter	
	Materials	PP	PP	PP (Vaporizer Head: PC)	Mask: SEBS Band: Rubber (non-latex) Adapter: PP	Mask: PVC (Phthalate free) Band: Rubber (non-latex)	PVC (Phthalate free)	Polyester	
A	Alcohol ----- Disinfecting ethanol	O	O	O	O	O	X	X	
	Sodium hypochlorite ----- Milton* (0.1%, 15min.)	O	O	O	O	O	X	X	
	Quaternary ammonium ----- Osvan* (0.1%, 10min.)	O	O	O	O	O	X	X	
	Chlorhexidine ----- Hibitane* (0.5%, 30min.)	O	O	O	O	O	X	X	
	Amphoteric Surfactant ----- Tego 51* (0.2%, 15min.)	O	O	O	O	O	X	X	
B	Boiling	O	O	O	O	X	X	X	

A. Use a commercially available disinfectant. Follow the instructions provided by the disinfectant manufacturer.

Note: Never clean with benzene or thinner.

B. Parts may be boiled between 15 to 20 minutes.
After boiling, carefully remove the parts, shake off excess water and allow to air dry in a clean environment.

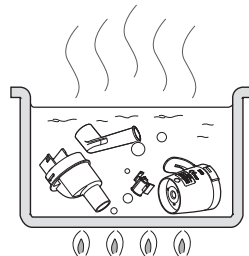

* an example of commercially available disinfectant. (The concentration and residence time specified in the table are under the conditions where the service life of the parts is tested with each disinfectant used as described in its instruction manual. Please note that the testing was not performed for the purpose of ensuring the effectiveness of the disinfectants. There is no intention of suggesting that such disinfectants be used. Conditions of use and ingredients of disinfectant vary for manufacturers. Please read the instruction manuals carefully before use and apply disinfectant to each part in an appropriate way. Please notice that service life of the parts may be shorter depending on conditions, environments and frequency of use.)

Removing condensation from the air tube

If there is moisture or liquid remaining in the air tube, be sure to follow the procedure below to remove any moisture from within the air tube.

- 1) Make sure that the air tube is connected to the air connector on the compressor.
- 2) Remove the air tube from the nebulizer kit.
- 3) Turn on the compressor and pump air through the air tube to expel the moisture.

Changing the air filter

If the air filter has been used for more than 60 days, replace it with a new one.

1. Pull the air filter cover off the compressor.

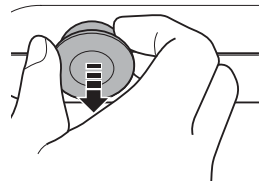

2. Change the air filter.

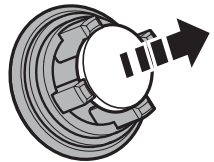

3. Put the air filter cover back in place.
Make sure it is attached properly.

Notes:

- Use only OMRON air filters designed for this device. Do not operate without air filter.
- Do not wash or clean the air filter. If the air filter becomes wet, replace it. Damp air filters can cause blockages.
- There is no front or back orientation for the air filters.
- Check that air filters are clean and free of dust before inserting them.

Troubleshooting

Check the following if the device should fail during operation.

Problem	Cause	Remedy
Nothing happens when the power switch is pressed.	Is the AC adapter connected correctly to a power outlet and the compressor?	Check that the AC adapter is connected to a power outlet and the compressor. Unplug then reinsert the plug if necessary.
No nebulization or low nebulization rate, when the power is on.	Is there medication in the medication tank?	Add the correct amount of medication to the medication tank.
	Is there too much/little medication in the medication tank?	
	Is the vaporizer head missing or not assembled correctly?	Attach the vaporizer head correctly.
	Is the nebulizer kit assembled correctly?	Assemble the nebulizer kit correctly.
	Is the nozzle blocked?	Make sure that the nozzle is free of blockages.
	Is the nebulizer kit tilted at a sharp angle?	Make sure that the nebulizer kit is not tilted at an angle of more than 45 degrees.
	Is the air tube connected correctly?	Make sure that the air tube is correctly connected to the compressor and nebulizer kit.
	Is the air tube folded?	Make sure that the air tube is not twisted or bended.
	Is the air tube blocked?	Make sure that the air tube is free of blockages.
	Is the air filter dirty?	Replace the air filter with a new one.
The compressor is abnormally loud.	Is the air filter cover attached correctly?	Attach the air filter cover correctly.
The compressor is very hot.	Is the compressor being covered?	Do not cover the compressor during operation.

Note: If the suggested remedy does not solve the problem, do not try to repair the device - the device are not user serviceable. Return the device to an authorized OMRON retail outlet or distributor.

Technical data

Product Description:	Compressor Nebulizer
Model (-Code):	NE-C803 (NE-C803-E)
Rating (AC adapter):	100 - 240V ~ 50/60Hz 0.12 - 0.065A
Rating (Compressor Nebulizer):	6V \approx 0.7A
Operating Temperature / Humidity:	+10°C to +40°C / 30% to 85%RH
Storage and Transport Temperature / Humidity / Air Pressure:	-20°C to +60°C / 10% to 95%RH / 700 - 1060hPa
Weight:	Approx. 180g (compressor only)
Dimensions:	Approx. 85 (W) \times 43 (H) \times 115 (D) mm (compressor only)
Contents:	Compressor, Nebulizer Kit, Air Tube (PVC, 100cm), Mouthpiece, Nosepiece, Adult Mask (PVC), Child Mask (PVC), 5 pcs Spare Air Filters, AC Adapter, Storage Bag, Instruction Manual.
Classifications:	Class II (Protection against electric shock), Type BF (Applied part) IP21 (Ingress Protection)



= Class II equipment



= Type BF applied part



Read the instruction manual carefully



= No operation



= Power on

CE 0197

Notes:

- Subject to technical modification without prior notice.
- This OMRON product is produced under the strict quality system of OMRON HEALTHCARE Co., Ltd., Japan.
- The device may not work if the temperature and voltage conditions are different to those defined in the specifications.
- The device fulfils the provisions of the EC directive 93/42/EEC (Medical Device Directive) and the European Standard EN13544-1:2007+A1:2009, Respiratory therapy equipment - Part1: Nebulizing systems and their components.
- See website of OMRON HEALTHCARE EUROPE to update technical information.
URL: www.omron-healthcare.com

Technical data for the OMRON NE-C803 Compressor with the Nebulizer kit:

Particle Size:	**MMAD Approx. 3 μ m MMAD = Mass Median Aerodynamic Diameter
Medication Tank Capacity:	10ml maximum
Appropriate Medication Quantities:	2ml minimum - 10ml maximum
Sound:	*Less than 45dB
Nebulization Rate:	*Approx. 0.30ml/min (by weight loss)
Aerosol Output:	** 0.37ml (2ml, 1%NaF)
Aerosol Output Rate:	** 0.05ml/min (2ml, 1%NaF)

Result of cascade impactor measurements for particle size**

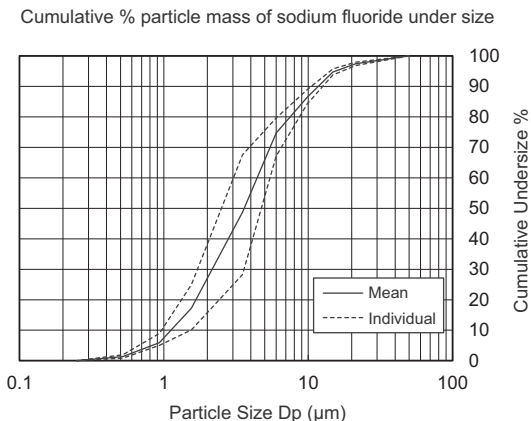

- * Measured by OMRON HEALTHCARE Co., Ltd. Measured with saline at ambient temperature of 23°C and humidity of 40%. It may vary with the type of medication.
- ** Independently measured by Prof. Dr. Hiroshi Takano, Therapeutic Systems Research Center, Doshisha University, Kyoto, Japan, according to EN13544-1:2007+A1:2009.

Note:

Performance may vary with medication such as suspensions or high viscosity. See medication supplier's data sheet for further details.

Important information regarding Electro Magnetic Compatibility (EMC)

With the increased number of electronic devices such as PC's and mobile (cellular) telephones, medical devices in use may be susceptible to electromagnetic interference from other devices. Electromagnetic interference may result in incorrect operation of the medical device and create a potentially unsafe situation.

Medical devices should also not interfere with other devices.

In order to regulate the requirements for EMC (Electro Magnetic Compatibility) with the aim to prevent unsafe product situations, the EN60601-1-2:2007 standard has been implemented. This standard defines the levels of immunity to electromagnetic interferences as well as maximum levels of electromagnetic emissions for medical devices.

This medical device manufactured by OMRON HEALTHCARE conforms to this EN60601-1-2:2007 standard for both immunity and emissions.

Nevertheless, special precautions need to be observed:

- Do not use mobile (cellular) telephones and other devices, which generate strong electrical or electromagnetic fields, near the medical device. This may result in incorrect operation of the unit and create a potentially unsafe situation.

Recommendation is to keep a minimum distance of 7 m. Verify correct operation of the device in case the distance is shorter.

Further documentation in accordance with EN60601-1-2:2007 is available at OMRON HEALTHCARE EUROPE at the address mentioned in this instruction manual.

Documentation is also available at www.omron-healthcare.com.



Correct Disposal of This Product (Waste Electrical & Electronic Equipment)

This marking shown on the product or its literature, indicates that it should not be disposed of, with other household wastes at the end of its working life. To prevent possible harm to the environment or human health from uncontrolled waste disposal, please separate this product from other types of wastes and recycle it responsibly to promote the sustainable reuse of material resources.

Household users should contact either the retailer where they purchased this product, or their local government office, for details of where and how they can return this item for environmentally safe recycling.

Business users should contact their supplier and check the terms and conditions of the purchase contract. This product should not be mixed with other commercial wastes for disposal.

Guarantee

Thank you for buying an OMRON product. This product is constructed of high quality materials and great care has been taken in its manufacturing. It is designed to give you a high level of comfort, provided that it is properly operated and maintained as described in the instruction manual.

This product is guaranteed by OMRON for a period of 3 years after the date of purchase. The proper construction, workmanship and materials of this product is guaranteed by OMRON. During this period of guarantee OMRON will, without charge for labour or parts, repair or replace the defect product or any defective parts.

The guarantee covers only products purchased in Europe, Russia and other CIS countries, Middle East and Africa.

The guarantee does not cover any of the following:

- a. Transport costs and risks of transport.
- b. Costs for repairs and / or defects resulting from repairs done by unauthorised persons.
- c. Periodic check-ups and maintenance.
- d. Failure or wear of accessories or other attachments other than the main device itself, unless explicitly guaranteed above.
- e. Costs arising due to non-acceptance of a claim (those will be charged for).
- f. Damages of any kind including personal caused accidentally or from misuse.

Should guarantee service be required please apply to the dealer whom the product was purchased from or an authorised OMRON distributor. For the address refer to the product packaging / literature or to your specialised retailer. If you have difficulties in finding OMRON customer services, visit our website (www.omron-healthcare.com) for contact information.

Repair or replacement under the guarantee does not give rise to any extension or renewal of the guarantee period.

The guarantee will be granted only if the complete product is returned together with the original invoice / cashticket issued to the consumer by the retailer. OMRON reserves the right to refuse the guarantee service if any unclear information has been given.

<p>Manufacturer</p> 	<p>OMRON HEALTHCARE Co., Ltd. 53, Kunotsubo, Terado-cho, Muko, KYOTO, 617-0002 JAPAN</p>		
<p>EU-representative</p> <table border="1" data-bbox="98 214 230 266"> <tr> <td data-bbox="98 214 165 266">EC</td> <td data-bbox="165 214 230 266">REP</td> </tr> </table>	EC	REP	<p>OMRON HEALTHCARE EUROPE B.V. Scorpius 33, 2132 LR Hoofddorp, THE NETHERLANDS www.omron-healthcare.com</p>
EC	REP		
<p>Production facility</p>	<p>OMRON HEALTHCARE MANUFACTURING VIETNAM CO., LTD. No.28 VSIP II, Street 2, Vietnam-Singapore Industrial Park II, Binh Duong Industry-Services-Urban Complex, Hoa Phu Ward, Thu Dau Mot City, Binh Duong Province, Vietnam</p>		
<p>Subsidiaries</p>	<p>OMRON HEALTHCARE UK LTD. Opal Drive, Fox Milne, Milton Keynes, MK15 0DG, UK www.omron-healthcare.co.uk</p>		
	<p>OMRON MEDIZINTECHNIK HANDELSGESELLSCHAFT mbH Gottlieb-Daimler-Strasse 10, 68165 Mannheim, GERMANY www.omron-healthcare.de</p>		
	<p>OMRON SANTÉ FRANCE SAS 14, rue de Lisbonne, 93561 Rosny-sous-Bois Cedex, FRANCE www.omron-healthcare.fr</p>		

Made in Vietnam

COMP *A-I-R*™ basic

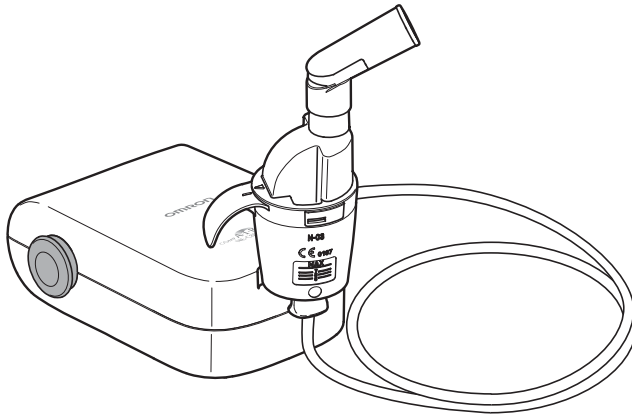

FR

Nébuliseur à compresseur
NE-C803 (NE-C803-E)

Mode d'emploi

Table des matières

Avant d'utiliser l'appareil

Introduction	24
Utilisation prévue	25
Instructions de sécurité importantes	26
Familiarisation avec l'appareil.....	29
Accessoires médicaux en option	30
Autres pièces en option/de rechange	30

Instructions de fonctionnement

Utilisation	31
-------------------	----

Entretien et maintenance

Nettoyage et désinfection	35
Élimination de la condensation du tube à air	38
Changement du filtre à air	38
Dépannage	39
Données techniques	40
Garantie	43

Introduction

Merci d'avoir acheté le système OMRON COMP AIR basic.

Ce produit a été développé en collaboration avec des spécialistes du traitement de l'asthme, de la bronchite chronique, des allergies et autres troubles respiratoires.

Ce produit est un appareil médical. Utilisez l'appareil selon les instructions de votre médecin et/ou du thérapeute.

Fonctionnement du kit de nébulisation

Le médicament, qui est pompé par le canal de médicament, est mélangé à l'air comprimé généré par une pompe du compresseur.

Le médicament est transformé en fines particules et vaporisé lorsqu'il entre en contact avec l'air comprimé.

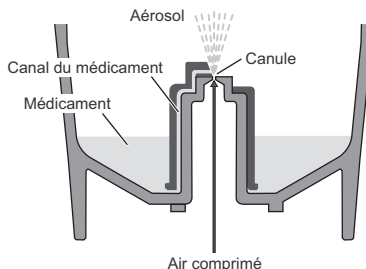

Utilisation prévue

Objectif médical

Ce produit est destiné à être utilisé pour inhaler le médicament prescrit pour le traitement des troubles respiratoires.

Utilisateur visé

- Personnel médical (médecin, infirmière ou thérapeute).
- Soignant ou patient sous la directive de personnel médical qualifié pour traitement à domicile.
- L'utilisateur doit également être en mesure de comprendre le fonctionnement général du NE-C803, ainsi que le contenu de ce mode d'emploi.

Patients visés

Ce produit ne doit pas être utilisé sur des patients non conscients ou ne respirant pas spontanément.

Environnement

Ce produit est destiné à être utilisé dans un établissement médical (hôpital, clinique et cabinet médical) ou dans une maison.

Durée de conservation

Les durées de conservation sont les suivantes, sous réserve que le produit soit utilisé pour nébuliser 2 ml de médicament deux fois par jour pendant 7,5 minutes à chaque utilisation à température ambiante (23 °C).

La durée de conservation peut varier selon l'environnement d'utilisation.

L'utilisation fréquente du produit peut réduire la durée de conservation.

Compresseur (unité principale)	5 ans
Kit de nébulisation	1 an
Embout buccal	1 an
Embout nasal	1 an
Tube à air (PVC, 100 cm)	1 an
Filtre à air	60 jours
Masque (PVC) (SEBS)	1 an

Précautions d'utilisation

Les avertissements et les mises en garde décrits dans le mode d'emploi doivent être respectés.

Instructions de sécurité importantes

Lisez attentivement toutes les informations contenues dans le mode d'emploi et dans la documentation incluse dans l'emballage avant d'utiliser l'appareil.

⚠ Avertissement : indique une situation potentiellement dangereuse qui, si elle n'est pas évitée, peut entraîner de graves lésions.

(Utilisation)

- Suivez les instructions de votre médecin ou du personnel soignant pour la nature du médicament, son dosage et sa posologie.
- En cas de sensations inhabituelles pendant l'utilisation, arrêtez immédiatement d'utiliser l'appareil et consultez votre médecin.
- N'utilisez pas de l'eau seule dans le nébuliseur pour l'inhalation.
- Gardez l'appareil hors de portée des nourrissons et des enfants laissés sans surveillance. L'appareil est susceptible de contenir de petites pièces pouvant être avalées.
- Ne rangez pas le tube à air si de l'humidité ou du médicament est resté à l'intérieur.
- N'utilisez ni ne conservez l'appareil dans des endroits où il risquerait d'être exposé à des émanations nocives ou à des substances volatiles.
- N'utilisez pas l'appareil dans des endroits où il risquerait d'être exposé à des gaz inflammables.
- Ne couvrez pas le compresseur avec une couverture, une serviette ou quoi que ce soit d'autre pendant l'utilisation.
- Mettez toujours au rebut tout reste de médicament après utilisation et utilisez une nouvelle dose de médicament à chaque fois.
- Ne l'utilisez pas dans les circuits anesthésiques ou dans les circuits de respiration du ventilateur.
- Conservez les composants dans un endroit propre pour éviter tout risque d'infection.

(Risque de choc électrique)

- Ne branchez ou ne débranchez jamais l'adaptateur secteur avec les mains mouillées.
- Le compresseur et l'adaptateur secteur ne sont pas étanches. Ne renversez pas de l'eau ou d'autres liquides sur ces composants. Si un liquide est renversé sur ces composants, débranchez immédiatement l'adaptateur secteur et essuyez le liquide avec une compresse de gaze ou un autre tissu absorbant.
- N'immergez pas le compresseur dans de l'eau ou dans un autre liquide.
- N'utilisez pas et ne rangez pas l'appareil dans un endroit humide.
- Ne faites pas fonctionner l'appareil lorsque le cordon ou la fiche d'alimentation est endommagé.
- Maintenez le cordon d'alimentation éloigné des surfaces chauffées.
- Utilisez uniquement l'adaptateur secteur OMRON d'origine. L'utilisation d'un adaptateur secteur non pris en charge risque d'endommager l'appareil.

(Nettoyage et désinfection)

Observez les règles ci-dessous lors du nettoyage ou de la désinfection des composants. Le non-respect de ces règles peut occasionner des dommages, rendre la nébulisation inefficace ou entraîner une infection. Pour prendre connaissance des instructions, consultez la section « Nettoyage et désinfection ».

- Nettoyez et désinfectez le kit de nébulisation, le masque, l'embout buccal ou l'embout nasal avant utilisation dans les cas suivants :
 - à la première utilisation après l'achat ;
 - si l'appareil n'a pas été utilisé pendant une longue période ;
 - si plusieurs personnes utilisent le même appareil.
- Veillez à laver ou à essuyer les composants après l'utilisation et assurez-vous qu'ils sont minutieusement désinfectés et séchés, et conservés dans un endroit propre.
- Ne laissez pas la solution de nettoyage dans les composants.

**Attention :**

Indique une situation potentiellement dangereuse qui, si elle n'est pas évitée, peut entraîner des blessures mineures ou modérées, ou des dommages physiques.

(Utilisation)

- Il faut être très vigilant lorsque cet appareil est utilisé par, sur ou à proximité d'enfants ou de personnes infirmes.
- Vérifiez que les composants sont correctement fixés.
- Vérifiez que le filtre à air est correctement fixé.
- Assurez-vous que le filtre à air est propre. Si le filtre à air a été utilisé pendant plus de 60 jours, remplacez-le par un filtre neuf.
- N'inclinez pas le kit de nébulisation à un angle supérieur à 45 degrés dans tous les sens et ne le secouez pas pendant qu'il est en fonctionnement.
- N'utilisez pas et ne rangez pas l'appareil alors que le tube à air est plié.
- Utilisez uniquement des composants de nébulisation, un tube à air, un filtre à air et un couvercle de filtre à air d'origine.
- N'ajoutez pas plus de 10 ml de médicament dans le réservoir de médicaments.
- Ne transportez pas et ne retirez pas le kit de nébulisation lorsque le réservoir de médicaments contient un médicament.
- Ne laissez pas l'appareil sans surveillance en présence de jeunes enfants ou de personnes ne pouvant pas exprimer leur consentement.
- Ne soumettez pas l'appareil à des chocs excessifs, par exemple en le faisant tomber sur le sol.
- Ne percez pas la canule du réservoir de médicaments avec une épingle ou un objet pointu.
- N'introduisez pas les doigts ou des objets à l'intérieur du compresseur.
- Ne démontez ni ne tentez de réparer le compresseur ou l'adaptateur secteur.
- Ne laissez pas l'appareil dans un endroit soumis à des températures chaudes ou froides extrêmes ou sous la lumière directe du soleil.
- N'utilisez jamais l'appareil pendant que vous dormez ou somnolez.
- Autorisé pour un usage humain uniquement.
- Le compresseur peut devenir chaud pendant son fonctionnement.
- Ne touchez pas le compresseur, excepté lorsque cela est nécessaire, par exemple pour éteindre l'appareil pendant la nébulisation.
- Pour éviter que du médicament ne reste sur le visage, essayez-vous le visage après avoir retiré le masque.
- Pour ne pas provoquer de lésions au niveau des muqueuses du nez, ne pressez pas l'embout nasal dans l'arrière-nez.
- N'utilisez pas un kit de nébulisation, un embout buccal ou un embout nasal endommagé.

(Risque de choc électrique)

- Débranchez toujours l'adaptateur secteur de la prise de courant après utilisation et avant nettoyage.
- Branchez l'appareil sur la prise de la tension appropriée. Ne surchargez pas les prises d'alimentation et n'utilisez pas de rallonges.
- N'utilisez pas le cordon d'alimentation de l'adaptateur secteur de manière incorrecte.
- N'enroulez pas le cordon d'alimentation autour du compresseur ou de l'adaptateur secteur.
- Ne tirez pas sur le cordon d'alimentation de l'adaptateur secteur.
- Tous les changements ou toutes les modifications n'ayant pas été approuvés par OMRON HEALTHCARE annuleront la garantie de l'utilisateur.
- Débranchez toujours l'adaptateur secteur de l'appareil après utilisation et avant le nettoyage.

(Nettoyage et désinfection)

Observez les règles ci-dessous lors du nettoyage ou de la désinfection des composants. Le non-respect de ces règles peut occasionner des dommages, rendre la nébulisation inefficace ou entraîner une infection. Pour prendre connaissance des instructions, consultez la section « Nettoyage et désinfection ».

- N'utilisez pas de four à micro-ondes, de séchoir à vaisselle ou de sèche-cheveux pour sécher l'appareil ou les composants.
- N'utilisez pas d'appareil de stérilisation par autoclave, par oxyde d'éthylène ou par plasma basse température.
- Lorsque vous désinfectez des composants par ébullition, assurez-vous que le conteneur ne soit pas chauffé à sec. Cela pourrait provoquer un incendie.

Précautions de sécurité générales :

- Examinez l'appareil avant chaque utilisation et assurez-vous qu'il ne présente aucune anomalie. Vérifiez tout particulièrement les points suivants :
 - La canule et le tuyau à air ne doivent pas être endommagés.
 - La canule ne doit pas être bouchée.
 - Le compresseur doit fonctionner normalement.
- La pompe du compresseur émet des bruits et des vibrations lorsque cet appareil est utilisé. L'émission d'air comprimé provenant du kit de nébulisation engendre également du bruit. Ceci est normal et n'est pas le signe d'un dysfonctionnement.
- Utilisez l'appareil uniquement aux fins attendues. Ne l'utilisez pas pour un usage différent.
- N'utilisez pas l'appareil à des températures supérieures à +40 °C.
- Vérifiez que le tube à air est bien fixé au compresseur et au kit de nébulisation et qu'il ne se détache pas.
- Afin d'isoler totalement l'appareil de la source d'alimentation, débranchez la fiche de la source d'alimentation.

Gardez soigneusement ces instructions pour vous y référer ultérieurement.

Familiarisation avec l'appareil

Compresseur (unité principale) x 1

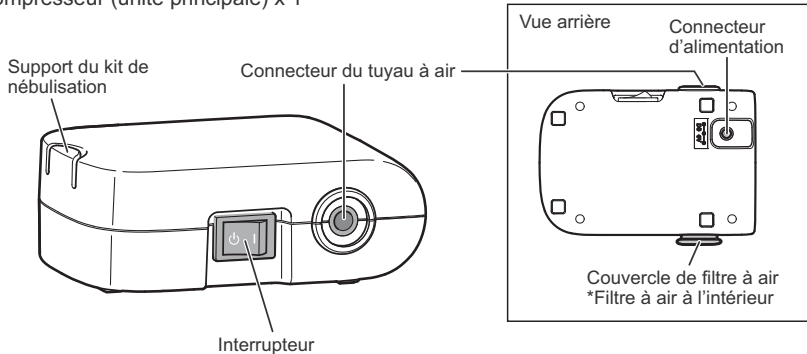

Kit de nébulisation x 1

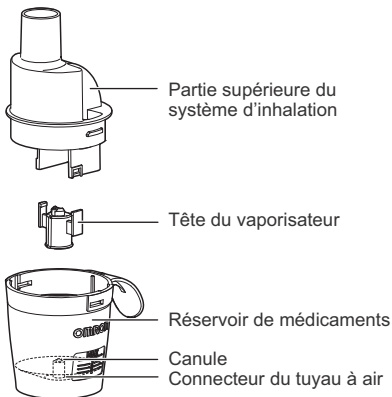

Tube à air
(PVC, 100 cm) x 1



Embout buccal x 1



Embout nasal x 1



Masque pour adulte
(PVC) x 1



Masque pour enfant
(PVC) x 1



Filtres à air de
rechange x 5

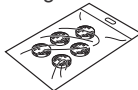

Adaptateur secteur x 1
Étui de rangement x 1
Mode d'emploi

FR

Accessoires médicaux en option

(dans le cadre de la Directive européenne 93/42/CEE relative aux dispositifs médicaux)

Description du produit	Modèle
Ensemble du kit de nébulisation et de l'embout buccal	NEB-NSET3-83E
Ensemble du kit de nébulisation, du masque pour adulte (PVC) et du tuyau à air	NEB-NSET4-83AP
Ensemble du kit de nébulisation, du masque pour enfant (PVC) et du tuyau à air	NEB-NSET5-83AP
Masque pour adulte (PVC)	NEB-MSLP-E
Masque pour enfant (PVC)	NEB-MSMP-E
Masque pour adulte (SEBS)	NEB-MSLS-E
Ensemble du masque pour enfant (SEBS)	NEB-MSSS-E
Embout buccal	NEB-MP-E
Embout nasal	NEB-NP-E
Tuyau à air (PVC, 100 cm)	NEB-TP-82E
Adaptateur secteur	HHP-CF01

Autres pièces en option/de rechange

Description du produit	Modèle
Filtres à air x 5	NEB-AFR-30E

Utilisation

⚠ Avertissement :

Nettoyez et désinfectez le kit de nébulisation, le masque, l'embout buccal ou l'embout nasal avant utilisation dans les cas suivants :

- à la première utilisation après l'achat ;
- si l'appareil n'a pas été utilisé pendant une longue période ;
- si plusieurs personnes utilisent le même appareil.

Pour prendre connaissance des instructions, consultez la section « Nettoyage et désinfection ».

1. Vérifiez que l'interrupteur est en position Arrêt ().
2. Connectez l'adaptateur secteur au compresseur et branchez la fiche d'alimentation sur une prise d'alimentation.
3. Retirez la partie supérieure du système d'inhalation avec la tête du vaporisateur du réservoir de médicaments.

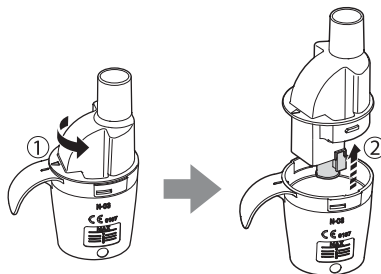

Remarque :

Si la tête du vaporisateur s'est détachée de la partie supérieure du système d'inhalation et est tombée dans le réservoir de médicaments, récupérez-la.

4. Ajoutez le volume approprié de médicament prescrit dans le réservoir de médicaments.



5. Vérifiez que la tête du vaporisateur est bien fixée à la partie supérieure du système d'inhalation.

Remarque :

Le composant fixé sur la partie droite de la tête du vaporisateur et celui situé sur sa partie gauche ne sont pas de même dimension. Si la tête du vaporisateur n'est pas fixée dans le bon sens, la nébulisation ne sera pas optimale.

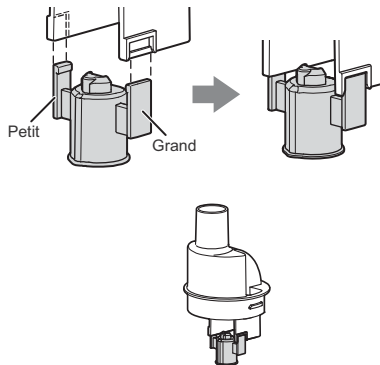

6. Remettez la partie supérieure du système d'inhalation à l'intérieur du réservoir de médicaments.

- 1) Alignez la saillie figurant sur la partie supérieure du système d'inhalation avec la dentelure du réservoir de médicaments, comme illustré.
- 2) Faites pivoter la partie supérieure du système d'inhalation dans le sens des aiguilles d'une montre jusqu'à ce que la flèche figurant sur celle-ci et le repère d'alignement figurant sur le réservoir de médicaments soient alignés. Lorsqu'ils sont bien alignés, un clic se fait entendre.

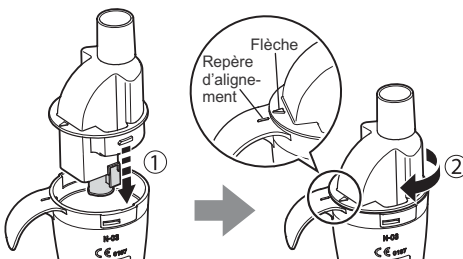

7. Fixez solidement le masque, l'embout buccal ou l'embout nasal au kit de nébulisation.

Remarque :

Assurez-vous que ces accessoires sont installés de façon à ce que la poignée soit positionnée à distance du patient. Dans le cas contraire, des particules de médicament risqueraient d'être projetées sur la peau et les vêtements du patient.

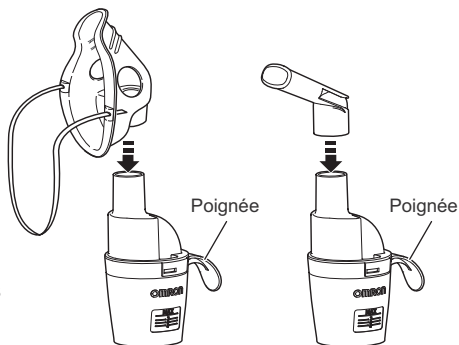

8. Fixez le tuyau à air.

Introduisez fermement les fiches du tuyau à air dans les connecteurs du tuyau à air.

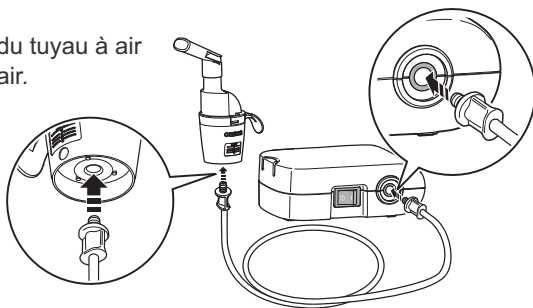

Le kit de nébulisation peut être fixé sur le compresseur.

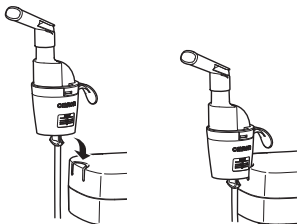

9. Tenez le kit de nébulisation comme indiqué à droite.
Suivez les instructions de votre médecin ou du thérapeute. Expirez normalement par l'embout buccal, le masque ou le nez.



⚠ Attention :

N'inclinez pas le kit de nébulisation à un angle supérieur à 45 degrés dans tous les sens. Le médicament risque de s'écouler dans la bouche ou la nébulisation pourrait ne pas être efficace.

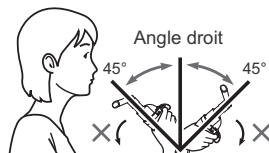

10. Placez l'interrupteur en position Marche (|). Lorsque le compresseur démarre, la nébulisation commence et l'aérosol est généré.
Inhalez le médicament.

11. Éteignez l'appareil à la fin du traitement. Débranchez l'adaptateur secteur de la prise d'alimentation et déconnectez-le du compresseur.

Remarque :

Tenez et tirez fermement la fiche d'alimentation vers le bas pour débrancher l'adaptateur secteur.

⚠ Attention :

Ne tirez pas sur le cordon d'alimentation.
Cela pourrait l'endommager.

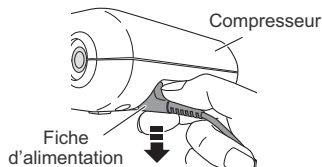

Nettoyage et désinfection

⚠ Attention : manipulation de la tête du vaporisateur

- Lavez systématiquement la tête du vaporisateur après chaque utilisation.
- N'utilisez pas de brosse ou d'épingle pour nettoyer la tête du vaporisateur.
- Si vous désinfectez les composants dans de l'eau bouillante, veillez à les faire bouillir dans de grandes quantités d'eau.
- Ne faites pas bouillir la tête du vaporisateur avec des objets autres que les accessoires correspondants du système de nébulisation.

Nettoyage

Nettoyez les composants après chaque utilisation pour éliminer les résidus de médicament. Ceci permettra d'éviter une nébulisation inefficace ou une infection.

■ Composants lavables

- **Kit de nébulisation (partie supérieure du système d'inhalation, réservoir de médicaments), masque (PVC)/(SEBS), embout buccal, embout nasal**
Lavez-les à l'eau chaude et avec un détergent doux (neutre). Rincez-les minutieusement à l'eau chaude et pure du robinet et laissez-les sécher à l'air dans un endroit propre.
- **Tête du vaporisateur**
Lavez-le à l'eau courante.

■ Composants non lavables

- **Compresseur, tube à air**
Vérifiez tout d'abord que la fiche d'alimentation est bien débranchée de la prise d'alimentation. Nettoyez avec un chiffon doux humecté avec de l'eau ou un détergent doux (neutre).
- **Filtre à air**
Ne lavez pas et ne nettoyez pas le filtre à air. Si le filtre à air est mouillé, remplacez-le. Les filtres à air humides peuvent provoquer des obstructions.

Désinfection

Désinfectez les composants une fois par semaine. Si les composants sont fort tachés, remplacez-les par des composants neufs.

Reportez-vous au tableau de la page 36 pour choisir une méthode de désinfection.

O : applicable X : non applicable

Méthode de désinfection (Voir la page suivante)	Composants	Embout buccal	Embout nasal	Kit de nébulisation	Masque pour adulte (SEBS) (facultatif) Masque pour enfant (SEBS) (facultatif)	Masque pour adulte (PVC) Masque pour enfant (PVC)	Tube à air (PVC, 100 cm)	Filtre à air
	Matériaux	PP	PP	PP (Tête du vaporisateur : PC)	Masque : SEBS Courroie : caoutchouc (sans latex) Adaptateur : PP	Masque : PVC (sans phthalates) Courroie : Caoutchouc (sans latex)	PVC (sans phthalates)	Polyester
A	Alcool	O	O	O	O	O	X	X
	----- Éthanol désinfectant	O	O	O	O	O	X	X
	Hypochlorite de sodium	O	O	O	O	O	X	X
	----- Milton* (0,1 %, 15 min)	O	O	O	O	O	X	X
	Ammonium quaternaire	O	O	O	O	O	X	X
	----- Osvan* (0,1 %, 10 min)	O	O	O	O	O	X	X
	Chlorhexidine	O	O	O	O	O	X	X
	----- Hibitane* (0,5 %, 30 min)	O	O	O	O	O	X	X
Tensioactif amphotère	O	O	O	O	O	X	X	
----- Tego 51* (0,2 %, 15 min)	O	O	O	O	O	X	X	
B	Ébullition	O	O	O	O	X	X	X

A. Utilisez un désinfectant disponible dans le commerce. Suivez les instructions fournies par le fabricant du désinfectant.

Remarque : ne nettoyez jamais avec du benzène ou un diluant.

B. Vous pouvez faire bouillir les composants entre 15 et 20 minutes.

Après ébullition, retirez prudemment les composants, ôtez l'excédent d'eau et laissez sécher à l'air dans un endroit propre.

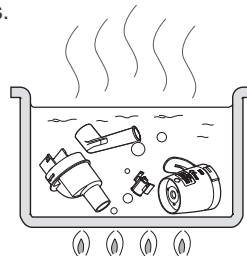

* exemple de désinfectant disponible dans le commerce. (La concentration et le temps de séjour indiqués dans le tableau s'entendent dans les conditions de test de la durée de vie des pièces avec chaque désinfectant utilisé conformément aux indications fournies dans son mode d'emploi. Veuillez noter que les tests n'ont pas été effectués en vue de garantir l'efficacité des désinfectants. Il n'y a aucune intention de suggérer l'utilisation de ces désinfectants. Les conditions d'utilisation et les ingrédients du désinfectant varient selon les fabricants. Veuillez lire attentivement les modes d'emploi avant utilisation et désinfectez chaque pièce de la manière adéquate. Veuillez noter que la durée de vie des pièces peut diminuer en fonction des conditions, des environnements et de la fréquence d'utilisation.)

Élimination de la condensation du tube à air

Si de l'humidité ou du liquide se trouve encore dans le tube à air, procédez comme suit pour l'en éliminer.

- 1) Vérifiez que le tube à air est relié à la prise d'air sur le compresseur.
- 2) Retirez le tube à air du kit de nébulisation.
- 3) Mettez le compresseur en route et pompez l'air par le tube à air afin d'expulser l'humidité.

Changement du filtre à air

Si le filtre à air a été utilisé pendant plus de 60 jours, remplacez-le par un filtre neuf.

1. Retirez le couvercle du filtre à air du compresseur.

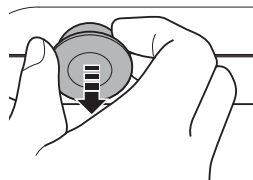

2. Changez le filtre à air.

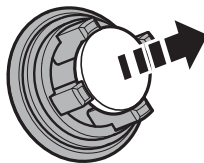

3. Remettez le couvercle du filtre à air en place.
Assurez-vous qu'il est correctement fixé.

Remarques :

- Utilisez uniquement les filtres à air d'OMRON conçus spécifiquement pour cet appareil. Ne faites pas fonctionner l'unité sans filtre à air.
- Ne lavez pas et ne nettoyez pas le filtre à air. Si le filtre à air est mouillé, remplacez-le. Les filtres à air humides peuvent provoquer des obstructions.
- Les filtres à air peuvent être insérés dans n'importe quel sens.
- Vérifiez que les filtres à air sont propres et exempts de poussière avant de les insérer.

Dépannage

Vérifiez les points suivants en cas de défaillance de l'appareil pendant son fonctionnement.

Problème	Cause	Solution
Rien ne se produit lorsque l'interrupteur est placé en position Marche.	L'adaptateur secteur est-il correctement connecté à une prise de courant et au compresseur ?	Vérifiez que l'adaptateur secteur est connecté à une prise de courant et au compresseur. Débranchez puis réinsérez la fiche si nécessaire.
Pas de nébulisation ou taux de nébulisation bas lorsque l'appareil est en marche.	Le réservoir de médicaments contient-il un médicament ?	Ajoutez le volume approprié de médicament dans le réservoir de médicaments.
	Le réservoir de médicaments contient-il trop ou pas assez de médicament ?	
	La tête du vaporisateur est-elle manquante ou non montée correctement ?	Fixez correctement la tête du vaporisateur.
	Le kit de nébulisation est-il monté correctement ?	Montez correctement le kit de nébulisation.
	La canule est-elle bouchée ?	Vérifiez que la canule ne comporte aucune obstruction.
	Le kit de nébulisation est-il incliné à un angle trop prononcé ?	Assurez-vous que le kit de nébulisation n'est pas incliné à un angle de plus de 45 degrés.
	Le tuyau à air est-il connecté correctement ?	Vérifiez que le tube à air est correctement fixé au compresseur et au kit de nébulisation.
	Le tuyau à air est-il déformé ?	Vérifiez que le tuyau à air n'est pas tordu ou plié.
	Le tuyau à air est-il bouché ?	Vérifiez que le tuyau à air ne comporte aucune obstruction.
	Le filtre à air est-il sale ?	Remplacez le filtre à air par un filtre neuf.
Le compresseur est anormalement bruyant.	Le couvercle du filtre à air est-il correctement fixé ?	Fixez correctement le couvercle du filtre à air.
Le compresseur est très chaud.	Le compresseur est-il couvert ?	Ne recouvrez pas la compresseur pendant l'utilisation.

FR

Remarque : Si la solution suggérée ne permet pas de résoudre le problème, n'essayez pas de réparer l'appareil, celui-ci n'étant pas réparable par l'utilisateur. Retournez l'appareil à un point de vente ou un distributeur OMRON agréé.

Données techniques

Description du produit :	Nébuliseur à compresseur
Modèle (-réf.) :	NE-C803 (NE-C803-E)
Valeur nominale (adaptateur secteur) :	100 - 240 V ~ 50/60 Hz 0,12 - 0,065 A
Valeur nominale (compresseur à nébuliseur) :	6 V \approx 0,7 A
Température/Humidité de fonctionnement :	+10 °C à +40 °C/30 % à 85 % HR
Température/Humidité/Pression atmosphérique de stockage et de transport :	-20 °C à +60 °C/10 % à 95 % HR/700 - 1 060 hPa
Poids :	Environ 180 g (compresseur uniquement)
Dimensions :	Environ 85 (L) × 43 (H) × 115 (P) mm (compresseur uniquement)
Contenu :	Compresseur, kit de nébulisation, tuyau à air (PVC, 100 cm), embout buccal, embout nasal, masque pour adulte (PVC), masque pour enfant (PVC), 5 filtres à air de recharge, adaptateur secteur, étui de rangement, mode d'emploi.
Classifications :	Classe II (protection contre les chocs électriques), Type BF (pièce appliquée) IP21 (protection d'entrée)



= Équipement de classe II



= Pièce appliquée de type BF



Lisez attentivement le mode d'emploi



= Hors tension



= Mise sous tension

CE 0197

Remarques :

- Soumis à des modifications techniques sans préavis.
- Ce produit OMRON a été fabriqué en respectant le système de qualité rigoureux d'OMRON HEALTHCARE Co., Ltd., Japon.
- L'appareil risque de ne pas fonctionner si les conditions de température et de tension diffèrent de celles définies dans les spécifications.
- L'appareil respecte les dispositions de la directive de la Communauté européenne 93/42/CEE (Directive relative aux appareils médicaux) et de la norme européenne EN13544-1:2007+A1:2009, Équipement d'inhalothérapie - Partie 1 : Systèmes de nébulisation et leurs composants.
- Visitez le site Web d'OMRON HEALTHCARE EUROPE pour mettre à jour les informations techniques.
Adresse Internet : www.omron-healthcare.com

Données techniques du compresseur OMRON NE-C803 avec kit de nébulisation :

Taille des particules : **MMAD Environ 3 μm
MMAD = Diamètre Aérodynamique Médian de Masse

Capacité du réservoir de médicaments : 10 ml maximum

Volume de médicament approprié : 2 ml minimum - 10 ml maximum

Acoustique : *Inférieure à 45 dB

Taux de nébulisation : *Environ 0,30 ml/min (selon la perte de poids)

Sortie d'aérosol : ** 0,37 ml/ (2 ml, 1 % NaF)

Débit d'aérosol : ** 0,05 ml/min (2 ml, 1 % NaF)

Résultats des mesures de la taille des particules effectuées avec l'impacteur en cascade**

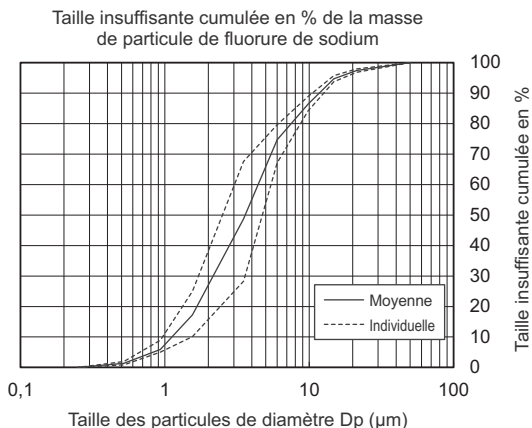

* Mesuré par OMRON HEALTHCARE Co., Ltd. Mesurée avec une solution saline à une température ambiante de 23 °C et un taux d'humidité de 40 %. Peut varier en fonction du type de médicament.

** Mesuré indépendamment par le professeur et docteur Hiroshi Takano du centre Therapeutic Systems Research Center, à l'université Doshisha de Kyoto au Japon, conformément à la norme EN13544-1:2007+A1:2009.

Remarque :

Les performances peuvent varier en fonction des médicaments, comme les suspensions ou les médicaments à viscosité élevée. Consultez la fiche des données du fournisseur du médicament pour de plus amples détails.

Informations importantes sur la compatibilité électromagnétique (CEM)

Avec l'accroissement du nombre d'appareils électroniques, tels que les PC et les téléphones mobiles (cellulaires), les dispositifs médicaux utilisés peuvent être soumis aux interférences électromagnétiques dégagées par d'autres appareils. Les interférences électromagnétiques peuvent perturber le fonctionnement de l'appareil médical et créer une situation potentiellement dangereuse. Les appareils médicaux ne doivent pas non plus interférer avec d'autres appareils.

Afin de réglementer les exigences relatives à la CEM (compatibilité électromagnétique) dans le but de prévenir toute situation dangereuse causée par le produit, la norme EN60601-1-2:2007 a été mise en œuvre. Cette norme définit les niveaux d'immunité aux interférences électromagnétiques ainsi que les niveaux maximum d'émissions électromagnétiques pour les appareils médicaux.

Cet appareil médical fabriqué par OMRON HEALTHCARE est conforme à cette norme EN60601-1-2:2007 tant pour l'immunité que pour les émissions.

Il importe toutefois d'observer des précautions spéciales :

- N'utilisez pas des téléphones mobiles (cellulaires) et autres appareils générant des champs électriques ou électromagnétiques puissants à proximité de l'appareil. Cela risquerait de perturber le fonctionnement de l'appareil et de créer une situation potentiellement dangereuse. Il est recommandé de maintenir une distance minimum de 7 m. Vérifiez le bon fonctionnement de l'appareil si la distance est inférieure.

Une documentation complémentaire conforme à la norme EN60601-1-2:2007 est disponible auprès d'OMRON HEALTHCARE EUROPE à l'adresse mentionnée dans le présent mode d'emploi.

Une documentation est également disponible sur le site www.omron-healthcare.com.



Comment éliminer ce produit (déchets d'équipements électriques et électroniques)

Ce symbole figurant sur le produit ou sa documentation indique qu'il ne doit pas être mis au rebut en fin de vie avec les autres déchets ménagers. L'élimination incontrôlée des déchets pouvant porter préjudice à l'environnement et à la santé humaine, veuillez séparer ce produit des autres types de déchets et le recycler de façon responsable afin de favoriser la réutilisation durable des ressources matérielles.

Les particuliers sont invités à contacter le distributeur leur ayant vendu ce produit ou leur mairie pour savoir où et comment ils peuvent le renvoyer afin qu'il soit recyclé en respectant l'environnement.

Les entreprises sont invitées à contacter leurs fournisseurs et à consulter les conditions de leur contrat de vente. Ce produit ne doit pas être éliminé avec les autres déchets commerciaux.

Garantie

Merci d'avoir acheté un produit OMRON. Ce produit a été élaboré avec des matériaux de haute qualité et un grand soin a été apporté à sa fabrication. Il a été conçu pour vous apporter un confort de haute qualité, à condition de l'utiliser et de l'entretenir correctement, conformément aux indications du mode d'emploi.

Ce produit est garanti par OMRON pour une période de 3 ans après sa date d'achat. La construction, la fabrication et les matériaux mêmes de ce produit sont garantis par OMRON. Pendant cette période de garantie, OMRON s'engage à réparer ou remplacer tout produit défectueux ou toute pièce défectueuse sans facturer la main d'œuvre ni les pièces.

Cette garantie ne s'applique qu'à des produits achetés dans les pays suivants : Europe, Russie et autres pays de la C.E.I., Moyen-Orient et Afrique.

La garantie ne couvre pas les points suivants :

- a. Frais et risques liés au transport.
- b. Coûts des réparations et/ou des défauts résultant de réparations effectuées par des personnes non agréées.
- c. Contrôles et maintenance périodiques.
- d. Panne ou usure des accessoires ou d'autres parties autres que l'unité principale même, sauf garantie expresse ci-dessus.
- e. Coûts résultant de la non-acceptation d'une réclamation (ces coûts seront facturés).
- f. Dommages quelconques, y compris dommages personnels d'origine accidentelle ou résultant d'une utilisation inappropriée.

Si le service de garantie s'avère nécessaire, veuillez contacter le distributeur chez qui le produit a été acheté ou un distributeur OMRON agréé. Pour obtenir l'adresse, reportez-vous à l'emballage/la documentation du produit ou à votre détaillant spécialisé. Si vous rencontrez des difficultés à trouver des services clientèles OMRON, rendez-vous sur notre site Web (www.omron-healthcare.com) pour obtenir des informations de contact.

Une réparation ou un remplacement sous garantie ne donne pas lieu à une prolongation ou au renouvellement de la période de garantie.

La garantie sera accordée uniquement si le produit complet est renvoyé avec la facture/ le ticket de caisse d'origine délivré(e) au client par le détaillant. OMRON se réserve le droit de refuser toute garantie si les informations données manquent de précision d'une façon quelconque.

Fabricant 	OMRON HEALTHCARE Co., Ltd. 53, Kunotsubo, Terado-cho, Muko, KYOTO, 617-0002 JAPON		
Mandataire dans l'UE <table border="1" data-bbox="98 232 232 286"> <tr> <td data-bbox="98 232 165 286">EC</td> <td data-bbox="165 232 232 286">REP</td> </tr> </table>	EC	REP	OMRON HEALTHCARE EUROPE B.V. Scorpius 33, 2132 LR Hoofddorp, PAYS-BAS www.omron-healthcare.com
EC	REP		
Site de production	OMRON HEALTHCARE MANUFACTURING VIETNAM CO., LTD. No.28 VSIP II, Street 2, Vietnam-Singapore Industrial Park II, Binh Duong Industry-Services-Urban Complex, Hoa Phu Ward, Thu Dau Mot City, Binh Duong Province, Vietnam		
Succursales	OMRON HEALTHCARE UK LTD. Opal Drive, Fox Milne, Milton Keynes, MK15 0DG, ROYAUME-UNI www.omron-healthcare.co.uk		
	OMRON MEDIZINTECHNIK HANDELSGESELLSCHAFT mbH Gottlieb-Daimler-Strasse 10, 68165 Mannheim, ALLEMAGNE www.omron-healthcare.de		
	OMRON SANTÉ FRANCE SAS 14, rue de Lisbonne, 93561 Rosny-sous-Bois Cedex, FRANCE Uniquement pour le marché français: OMRON Service Après Vente N° Vert 0 800 91 43 14 www.omron-healthcare.fr		

Fabriqué en Vietnam

COMP *A-I-R*[™] basic

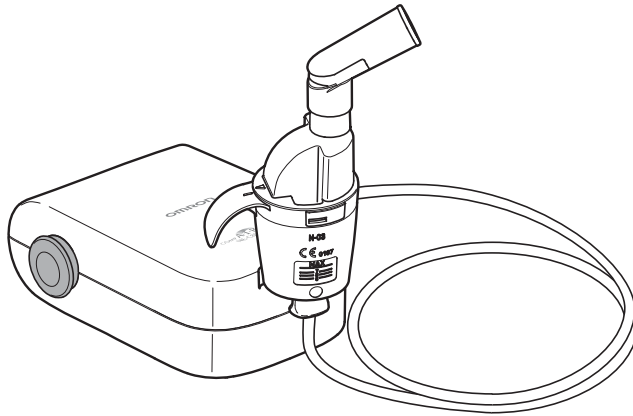

Kompressor-Vernebler
NE-C803 (NE-C803-E)
Gebrauchsanweisung

DE

Inhalt

Vor der Verwendung des Geräts

Einführung	46
Verwendungszweck	47
Wichtige Sicherheitsanweisungen	48
Übersicht über Ihr Gerät	51
Optionales medizinisches Zubehör	52
Andere optionale Teile/Ersatzteile	52

Gebrauchsanweisung

Verwendung	53
------------------	----

Pflege und Wartung

Reinigung und Desinfektion	57
Entfernen von Kondensat aus dem Luftschlauch	60
Auswechseln des Luftfilters	60
Fehlersuche und -behebung	61
Technische Daten	62
Garantie	65

Einführung

Vielen Dank, dass Sie sich für den OMRON COMP AIR entschieden haben. Dieses Produkt wurde in Zusammenarbeit mit Atemtherapeuten für die erfolgreiche Behandlung von Asthma, chronischer Bronchitis, Allergien und anderen Atemwegserkrankungen entwickelt.

Dies ist ein Medizinprodukt. Bedienen Sie das Gerät nur gemäß den Anweisungen des Arztes und/oder Atemtherapeuten.

Funktionsweise des Vernebler-Sets

Das Medikament, das durch den Medikamentenkanal nach oben gepumpt wird, wird mit Druckluft gemischt, die von einer Kompressorpumpe erzeugt wird.

Das Medikament wird durch die Druckluft in Form von feinen Partikeln versprüht.

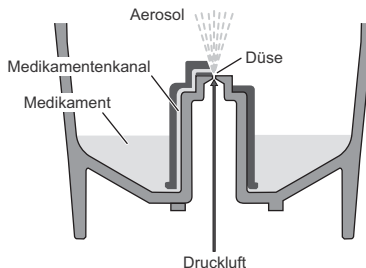

Verwendungszweck

Medizinischer Verwendungszweck

Dieses Produkt ist für das Inhalieren von Medikamenten bei Atemwegserkrankungen vorgesehen.

Vorgesehene Benutzer

- Gesetzlich zertifiziertes medizinisches Fachpersonal, wie z. B. Ärzte, Pflegepersonal und Therapeuten.
- Pflegepersonal bzw. der Patient selbst unter Anleitung durch qualifiziertes medizinisches Fachpersonal für Hauskrankenpflege.
- Der Benutzer sollte außerdem in der Lage sein, die allgemeine Betriebsweise des NE-C803 und den Inhalt der Gebrauchsanweisung zu verstehen.

Vorgesehene Patienten

Dieses Produkt darf nicht bei Patienten verwendet werden, die bewusstlos sind oder deren Spontanatmung ausgesetzt hat.

Umgebung

Dieses Produkt ist für die Verwendung in einer medizinischen Einrichtung, wie z. B. in einem Krankenhaus oder einer Arztpraxis bzw. in Privathaushalten vorgesehen.

Haltbarkeit

Die Haltbarkeit ist wie folgt, unter der Annahme, dass das Produkt für die Vernebelung von 2 ml eines Medikaments zwei Mal täglich für jeweils 7,5 Minuten bei Zimmertemperatur (23 °C) verwendet wird.

Die Haltbarkeit kann je nach Verwendungsumgebung variieren.

Häufige Verwendung des Produkts kann die Haltbarkeit verkürzen.

Kompressor (Hauptgerät)	5 Jahre
Vernebler-Set	1 Jahr
Mundstück	1 Jahr
Nasenstück	1 Jahr
Luftschlauch (PVC, 100 cm)	1 Jahr
Luftfilter	60 Tage
Maske (PVC) (SEBS)	1 Jahr

Vorsichtsmaßnahmen bei der Verwendung

Bitte beachten Sie die Warn- und Vorsichtshinweise in der Gebrauchsanweisung.

Wichtige Sicherheitsanweisungen

Lesen Sie alle Informationen in der Gebrauchsanweisung und alle sonstigen Hinweise in der Verpackung vor der Verwendung des Geräts genau durch.

⚠ Warnung: Zeigt eine möglicherweise gefährliche Situation an, die zu sehr schweren Verletzungen führen kann.

(Verwendung)

- Um Typ, Dosis und Verabreichung des Medikaments richtig vorzunehmen, befolgen Sie die Anweisungen Ihres Arztes oder Atemtherapeuten.
- Wenn Sie während der Verwendung etwas Ungewöhnliches bemerken, beenden Sie die Verwendung des Geräts sofort und wenden Sie sich an Ihren Arzt.
- Verwenden Sie nicht nur Wasser im Vernebler, um ein Aerosol zum Inhalieren zu erzeugen.
- Bewahren Sie das Gerät außerhalb der Reichweite von unbeaufsichtigten Säuglingen und Kindern auf. Das Gerät kann kleine Teile enthalten, die verschluckt werden könnten.
- Lagern Sie den Luftschlauch erst dann, wenn sich keine Feuchtigkeit bzw. kein Medikament mehr darin befindet.
- Verwenden und lagern Sie das Gerät nicht in einer Umgebung, in der es schädlichen Gasen oder flüchtigen Substanzen ausgesetzt ist.
- Verwenden Sie das Gerät nicht in einer Umgebung, in der es entflammaren Gasen ausgesetzt ist.
- Decken Sie den Kompressor während des Betriebs nicht mit einer Decke, einem Handtuch oder ähnlichem ab.
- Entsorgen Sie immer nach der Verwendung das verbleibende Medikament und verwenden Sie jedes Mal frisches Medikament.
- Nicht in Schlauchsystemen für Anästhesie- oder Beatmungsgeräte verwenden.
- Bewahren Sie die Teile an einem sauberen Ort auf, um Infektionen zu vermeiden.

(Stromschlagrisiko)

- Verbinden und trennen Sie das Netzteil nicht mit nassen Händen.
- Der Kompressor und das Netzteil sind nicht wasserfest. Spritzen Sie kein Wasser oder andere Flüssigkeiten auf diese Teile. Falls Flüssigkeit auf diese Teile gelangt, ziehen Sie unverzüglich das Netzteil ab und wischen Sie die Flüssigkeit mit Gaze oder einem anderen Flüssigkeit aufnehmenden Material ab.
- Tauchen Sie den Kompressor nicht in Wasser oder andere Flüssigkeiten.
- Verwenden oder lagern Sie das Gerät nicht an feuchten Orten.
- Verwenden Sie das Gerät nicht, wenn Netzkabel oder Stecker beschädigt sind.
- Achten Sie darauf, dass das Netzkabel weit genug von heißen Oberflächen entfernt ist.
- Verwenden Sie nur das Original-Netzteil von OMRON. Die Verwendung eines nicht unterstützten Netzteils kann das Gerät beschädigen.

(Reinigung und Desinfektion)

Beachten Sie die unten angeführten Regeln bei der Reinigung und Desinfektion von Teilen. Die Nichtbeachtung dieser Regeln kann zu Beschädigungen, ineffizienter Vernebelung oder zu Infektionen führen. Anweisungen dazu finden Sie im Abschnitt „Reinigung und Desinfektion“.

- Reinigen und desinfizieren Sie Vernebler-Set, Maske, Mundstück oder Nasenstück, bevor sie wie folgt verwendet werden:
 - bei Erstverwendung nach dem Kauf
 - wenn das Gerät lange Zeit nicht verwendet wurde
 - wenn das Gerät von mehreren Personen verwendet wird
- Achten Sie darauf, die Teile nach der Anwendung zu waschen oder abzuwischen, und vergewissern Sie sich, dass sie gründlich desinfiziert und getrocknet sind, und lagern Sie sie an einem sauberen Ort.
- Die Reinigungslösung nicht in den Teilen belassen.

⚠ Achtung: Gefahrensituation die, wenn Sie nicht vermieden wird, zu leichten oder mittelschweren Verletzungen oder Geräteschäden führen kann.

(Verwendung)

- Lassen Sie höchste Aufmerksamkeit walten, wenn dieses Gerät von Kindern oder Behinderten oder in deren Nähe verwendet wird.
- Vergewissern Sie sich, dass sämtliche Teile richtig angebracht sind.
- Stellen Sie sicher, dass der Luftfilter richtig angebracht ist.
- Stellen Sie sicher, dass der Luftfilter sauber ist. Wenn der Luftfilter länger als 60 Tage verwendet wurde, ersetzen Sie ihn durch einen neuen.
- Kippen Sie das Vernebler-Set nicht in einen Winkel über 45 Grad in alle Richtungen und schütteln Sie es nicht während der Anwendung.
- Verwenden oder lagern Sie das Gerät nicht, wenn der Luftschlauch geknickt ist.
- Verwenden Sie nur originale Teile für Vernebler-Set, Luftschlauch, Luftfilter und Luftfilterabdeckung.
- Geben Sie nicht mehr als 10 ml des Medikaments in den Medikamententank.
- Tragen Sie das Vernebler-Set nicht und lassen Sie es nicht unbeaufsichtigt stehen, wenn der Medikamententank Medikament enthält.
- Lassen Sie höchste Aufmerksamkeit walten, wenn dieses Gerät von Säuglingen und Menschen verwendet wird, die ihre Wünsche nicht ausdrücken können.
- Setzen Sie das Gerät keinen starken Schlägen aus (lassen Sie es zum Beispiel nicht auf den Boden fallen).
- Stechen Sie nicht mit einer Nadel oder einem anderen spitzen Gegenstand in die Düse des Medikamententanks.
- Stecken Sie weder Finger noch Gegenstände in den Kompressor.
- Zerlegen Sie weder den Kompressor noch das Netzteil und versuchen Sie nicht, diese zu reparieren.
- Setzen Sie das Gerät nicht extrem hohen oder niedrigen Temperaturen oder direktem Sonnenlicht aus.
- Das Gerät nicht verwenden, wenn Sie müde oder schläfrig sind.
- Nur zur Verwendung für Menschen zugelassen.
- Der Kompressor kann während des Betriebs heiß werden.
- Berühren Sie den Kompressor nur, wenn dies für bestimmte Bedienungshandlungen nötig ist, zum Beispiel zum Ausschalten des Geräts während des Vernebelns.
- Wischen Sie das Gesicht nach dem Abnehmen der Maske ab, es dürfen keine Medikamentreste auf dem Gesicht zurückbleiben.
- Führen Sie das Nasenstück vorsichtig und nicht zu weit ein, um eine Verletzung der Nasenschleimhaut zu vermeiden.
- Verwenden Sie kein beschädigtes Vernebler-Set, Mundstück oder Nasenstück.

(Stromschlagrisiko)

- Ziehen Sie nach der Verwendung und vor der Reinigung des Geräts stets das Netzteil aus der Steckdose.
- Stecken Sie das Gerät in eine Steckdose mit geeigneter Spannung. Überlasten Sie die Steckdose nicht. Verwenden Sie keine Verlängerungskabel.
- Achten Sie stets auf einen bestimmungsgemäßen Gebrauch des Netzteilkabels.
- Wickeln Sie das Netzkabel nicht um den Kompressor oder das Netzteil.
- Ziehen Sie nicht am Netzteilkabel.
- Veränderungen, die nicht von OMRON HEALTHCARE genehmigt sind, führen zu einem Erlöschen der Garantie.
- Ziehen Sie nach der Verwendung und vor der Reinigung des Geräts stets das Netzteil aus dem Gerät.

(Reinigung und Desinfektion)

Beachten Sie die unten angeführten Regeln bei der Reinigung und Desinfektion von Teilen. Die Nichtbeachtung dieser Regeln kann zu Beschädigungen, ineffizienter Vernebelung oder zu Infektionen führen. Anweisungen dazu finden Sie im Abschnitt „Reinigung und Desinfektion“.

- Zum Trocknen des Geräts oder der Teile weder einen Mikrowellenofen noch einen Geschirrtrockner oder einen Haartrockner verwenden.
- Verwenden Sie keinen Dampfsterilisator (Autoklav), EOG-Gassterilisator oder Niedertemperatur-Plasma-Sterilisator.
- Achten Sie beim Desinfizieren der Teile durch Abkochen darauf, dass nicht das gesamte Wasser verdampft. Andernfalls kann es zu einem Brand kommen.

Allgemeine Vorsichtsmaßnahmen:

- Überprüfen Sie das Gerät vor jedem Gebrauch und stellen Sie sicher, dass keine Mängel vorliegen. Überprüfen Sie vor allem folgende Punkte:
 - Düse und Luftschlauch sind nicht beschädigt.
 - Düse ist nicht blockiert.
 - Kompressor arbeitet normal.
- Bei der Verwendung des Geräts treten Geräusche und Vibrationen auf, die von der Pumpe im Kompressor erzeugt werden. Durch den Austritt der Druckluft aus dem Vernebler-Set treten ebenfalls Geräusche auf. Dies ist völlig normal und deutet nicht auf eine Störung hin.
- Setzen Sie das Gerät nur zu seinem bestimmungsgemäßen Gebrauch ein. Das Gerät nicht für andere Zwecke verwenden.
- Gerät nicht bei Temperaturen über +40 °C verwenden.
- Stellen Sie sicher, dass der Luftschlauch fest am Kompressor und am Vernebler-Set angeschlossen ist und sich nicht lösen kann.
- Zur vollständigen Isolierung von der Stromquelle den Stecker aus der Steckdose abziehen.

Bitte bewahren Sie diese Gebrauchsanweisung zum späteren Nachschlagen auf.

Übersicht über Ihr Gerät

Kompressor (Hauptgerät) x 1

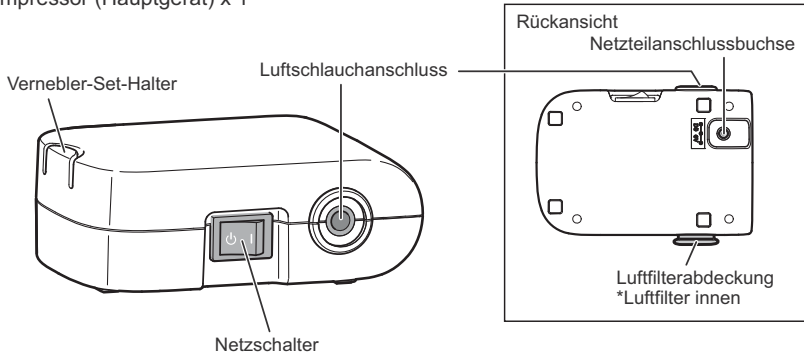

Vernebler-Set x 1

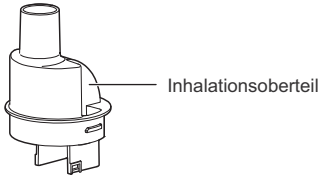

Zerstäuberkopf

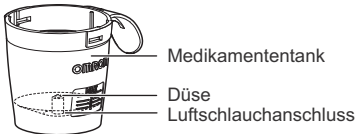

Luftschlauch
(PVC, 100 cm) x 1



Mundstück x 1



Erwachsenenmaske
(PVC) x 1



Nasenstück x 1



Kindermaske
(PVC) x 1



Ersatzluftfilter (5)

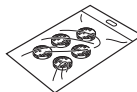

Netzteil x 1

Aufbewahrungstasche x 1

Gebrauchsanweisung

DE

Optionales medizinisches Zubehör

(im Rahmen der Richtlinie 93/42/EWG über Medizinprodukte)

Produktbeschreibung	Modell
Vernebler-Set und Mundstück-Set	NEB-NSET3-83E
Vernebler-Set, Erwachsenenmaske (PVC) und Luftschlauch-Set	NEB-NSET4-83AP
Vernebler-Set, Kindermaske (PVC) sowie Luftschlauch-Set	NEB-NSET5-83AP
Erwachsenenmaske (PVC)	NEB-MSLP-E
Kindermaske (PVC)	NEB-MSMP-E
Erwachsenenmaske (SEBS)	NEB-MSLS-E
Kindermaske (SEBS) Set	NEB-MSSS-E
Mundstück	NEB-MP-E
Nasenstück	NEB-NP-E
Luftschlauch (PVC, 100 cm)	NEB-TP-82E
Netzteil	HHP-CF01

Andere optionale Teile/Ersatzteile

Produktbeschreibung	Modell
Luftfilter x 5	NEB-AFR-30E

Verwendung

⚠ **Warnung:**

Reinigen und desinfizieren Sie Vernebler-Set, Maske, Mundstück oder Nasenstück, bevor sie wie folgt verwendet werden:

- bei Erstverwendung nach dem Kauf
- wenn das Gerät lange Zeit nicht verwendet wurde
- wenn das Gerät von mehreren Personen verwendet wird

Anweisungen dazu finden Sie im Abschnitt „Reinigung und Desinfektion“.

1. Stellen Sie sicher, dass der Netzschalter in der AUS-Stellung () steht.
2. Schließen Sie das Netzteil an den Kompressor an und stecken Sie den Netzstecker in eine Netzsteckdose.
3. Entfernen Sie das Inhalationsoberteil zusammen mit dem Zerstäuberkopf vom Medikamententank.

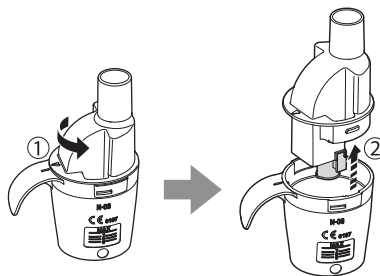

Hinweis:

Falls sich der Zerstäuberkopf vom Inhalationsoberteil löst und dabei in den Medikamententank fällt, dann entfernen Sie ihn aus dem Tank.

4. Geben Sie die richtige Menge des verschriebenen Medikaments in den Medikamententank.



5. Stellen Sie sicher, dass der Zerstäuberkopf richtig am Inhalationsoberteil befestigt wurde.

Hinweis:

Die Größe der an der linken und rechten Seite des Zerstäuberkopfs angebrachten Teile unterscheiden sich. Wenn der Zerstäuberkopf nicht in der richtigen Ausrichtung angebracht ist, funktioniert die Verneblung nicht ordnungsgemäß.

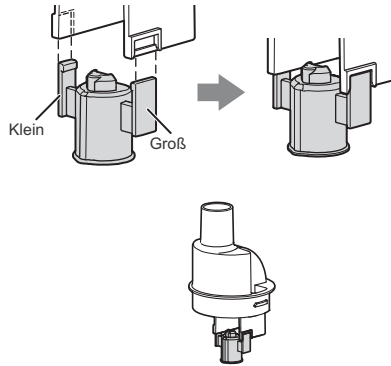

6. Bringen Sie das Vernebleroberteil wieder im Medikamententank an.
- 1) Richten Sie den überstehenden Teil am Inhalationsoberteil wie abgebildet mit der Kerbe am Medikamententank aus.

- 2) Drehen Sie dazu das Inhalationsoberteil im Uhrzeigersinn bis der Pfeil auf dem Inhalationsoberteil mit der Ausrichtungsmarkierung auf dem Medikamententank ausgerichtet ist und beide Teile einrasten.

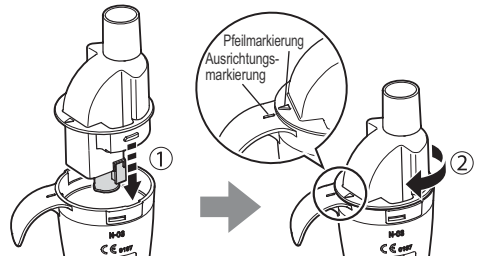

7. Befestigen Sie die Maske, das Mundstück oder das Nasenstück fest am Vernebler-Set.

Hinweis:

Stellen Sie sicher, dass die Teile so angebracht sind, dass der Griff vom Patienten weg positioniert ist. Andernfalls kann es sein, dass das Medikament auf die Haut oder die Bekleidung des Patienten sprüht.

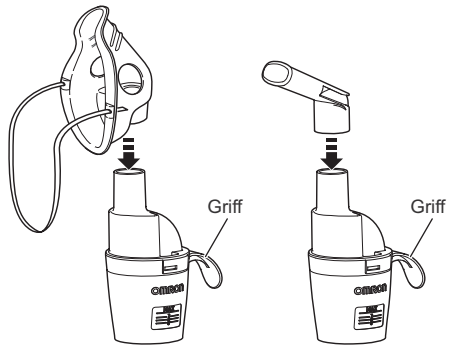

8. Bringen Sie den Luftschlauch an.
Drücken Sie die Luftschlauchstecker fest auf die Luftschlauchanschlüsse.

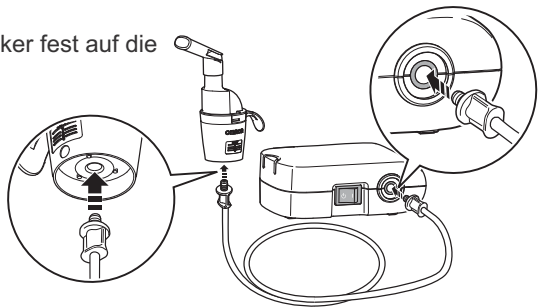

Das Vernebler-Set kann auf dem Kompressor befestigt werden.

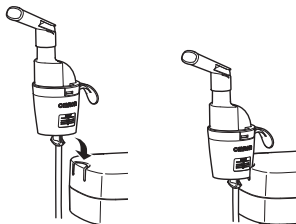

9. Halten Sie das Vernebler-Set wie rechts dargestellt. Befolgen Sie die Anweisungen Ihres Arztes oder Atemtherapeuten. Atmen Sie normal durch das Mundstück, die Maske oder die Nase aus.

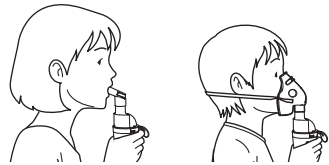

⚠ Achtung:

Kippen Sie das Vernebler-Set nicht in einen Winkel über 45 Grad in alle Richtungen. Das Medikament könnte in den Mund laufen oder es könnte zu einer schlechten Verneblung führen.

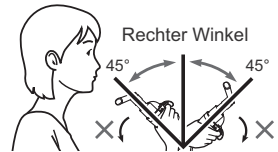

10. Drücken Sie den Netzschalter in die EIN-Stellung (**I**). Sobald der Kompressor startet, beginnt die Verneblung und Aerosol wird erzeugt. Inhalieren Sie das Medikament.

11. Schalten Sie das Gerät nach der Behandlung aus. Ziehen Sie das Netzteil aus der Steckdose und trennen Sie es vom Kompressor.

Hinweis:

Halten und drücken Sie dabei den Netzstecker nach unten, um das Netzteil sicher zu trennen.

⚠ Achtung:

Ziehen Sie nicht am Netzkabel. Dies kann zu Beschädigungen führen.

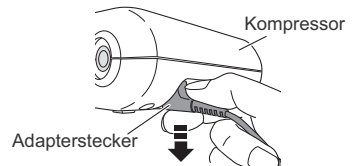

Reinigung und Desinfektion

⚠ Achtung: Handhabung des Zerstäuberkopfs

- Spülen Sie den Zerstäuberkopf nach jeder Anwendung.
- Zum Reinigen des Zerstäuberkopfs weder Bürste noch Stecknadeln verwenden.
- Bei der Desinfektion der Teile durch Abkochen stets reichlich Wasser verwenden.
- Kochen Sie den Zerstäuberkopf nicht mit anderen Gegenständen als für den Vernebler geeignet ab.

Reinigung

Reinigen Sie die Teile nach jedem Gebrauch, um Medikamentenrückstände zu entfernen. Dadurch wird eine schlechte Verneblung oder eine Infektion verhindert.

■ Abwaschbare Teile

• **Vernebler-Set (Vernebleroberteil, Medikamententank), Maske (PVC)/(SEBS), Mundstück, Nasenstück**

Waschen Sie die Teile in warmem Wasser mit einem milden Reinigungsmittel (neutrales Reinigungsmittel). Spülen Sie sie gründlich mit sauberem, heißem Leitungswasser ab und lassen Sie sie in sauberer Umgebung an der Luft trocknen.

• **Zerstäuberkopf**

Mit fließendem Wasser spülen.

■ Nicht abwaschbare Teile

• **Kompressor, Luftschlauch**

Stellen Sie zunächst sicher, dass der Netzstecker aus der Steckdose gezogen ist. Wischen Sie die Teile mit einem weichen Tuch ab, das mit Wasser oder einem milden Reinigungsmittel (neutrales Reinigungsmittel) angefeuchtet ist.

• **Luftfilter**

Waschen oder reinigen Sie nicht den Luftfilter. Wenn der Luftfilter feucht wird, wechseln Sie ihn aus. Feuchte Luftfilter können zur Blockade führen.

Desinfektion

Desinfizieren Sie die Teile einmal in der Woche. Wenn die Teile stark verschmutzt sind, tauschen Sie sie durch neue aus.

Wählen Sie aus der Tabelle auf Seite 58 eine Desinfektionsmethode aus.

O: geeignet X: nicht geeignet

Desinfektions- methode (Siehe nächste Seite)	Teile	Mundstück	Nasenstück	Vernebler-Set	Erwachsenenmaske (SEBS) (optional) Kindermaske (SEBS) (optional)	Erwachsenenmaske (PVC) Kindermaske (PVC)	Luftschlauch (PVC, 100 cm)	Luffilter
	Material	PP	PP	PP (Zerstäuberkopf: PC)	Maske: SEBS Band: Gummi (latexfrei) Adapter: PP	Maske: PVC (phthalatfrei) Band: Gummi (latex-frei)	PVC (phthalatfrei)	Polyester
A	Alkohol							
	Desinfizierendes Ethanol	O	O	O	O	O	X	X
	Natriumhypochlorit							
	Milton* (0,1 %, 15 min)	O	O	O	O	O	X	X
	Quaternäres Ammonium							
	Osvan* (0,1 %, 10 min)	O	O	O	O	O	X	X
	Chlorhexidin							
	Hibitane* (0,5 %, 30 min)	O	O	O	O	O	X	X
Amphoterer Tensid								
Tego 51* (0,2 %, 15 min)	O	O	O	O	O	O	X	X
B	Kochen	O	O	O	O	X	X	X

A. Verwenden Sie ein handelsübliches Desinfektionsmittel. Befolgen Sie die Anweisungen des Herstellers des Desinfektionsmittels.

Hinweis: Verwenden Sie niemals Benzol oder Verdüner zum Reinigen.

B. Die Teile können 15 bis 20 Minuten abgekocht werden.
Entfernen Sie nach dem Kochen vorsichtig die Teile, schütteln Sie überschüssiges Wasser ab und lassen Sie sie in sauberer Umgebung an der Luft trocknen.

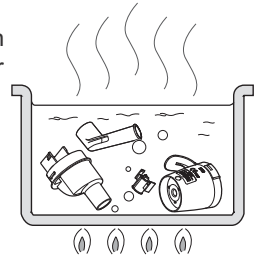

* Beispiel für im Handel erhältliches Desinfektionsmittel. (Die in der Tabelle angegebene Konzentration und Verweildauer gelten für die Bedingungen, unter denen die Lebensdauer der Teile getestet wurde, wobei jedes Desinfektionsmittel gemäß der Beschreibung in seiner jeweiligen Gebrauchsanweisung verwendet wurde. Beachten Sie, dass die Tests nicht durchgeführt wurden, um die Wirksamkeit der Desinfektionsmittel nachzuweisen. Es ist nicht beabsichtigt, diese Desinfektionsmittel zu empfehlen. Die Gebrauchsbedingungen und Inhaltsstoffe der Desinfektionsmittel sind je nach Hersteller unterschiedlich. Lesen Sie die Gebrauchsanweisung vor der Verwendung aufmerksam durch und wenden Sie das Desinfektionsmittel entsprechend auf die Teile an. Beachten Sie, dass die Lebensdauer der Teile abhängig von den Bedingungen, der Umgebung und der Gebrauchshäufigkeit kürzer sein kann.)

Entfernen von Kondensat aus dem Luftschlauch

Falls Feuchtigkeit oder Flüssigkeit im Luftschlauch verbleibt, achten Sie darauf, wie unten beschrieben vorzugehen, um die Feuchtigkeit aus dem Luftschlauch zu entfernen.

- 1) Stellen Sie sicher, dass der Luftschlauch an der Luftschlauchbuchse des Kompressors eingesteckt ist.
- 2) Ziehen Sie den Luftschlauch vom Vernebler-Set ab.
- 3) Schalten Sie den Kompressor ein und pumpen Sie Luft durch den Luftschlauch, um die Feuchtigkeit herauszublasen.

Auswechseln des Luftfilters

Wenn der Luftfilter länger als 60 Tage verwendet wurde, ersetzen Sie ihn durch einen neuen.

1. Ziehen Sie die Luftfilterabdeckung vom Kompressor.

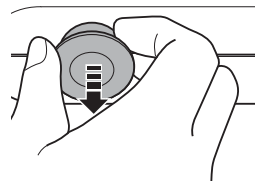

2. Auswechseln des Luftfilters.

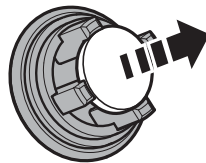

3. Bringen Sie die Luftfilterabdeckung wieder an.
Stellen Sie sicher, dass er richtig befestigt ist.

Hinweise:

- Verwenden Sie nur OMRON-Luftfilter, die für dieses Gerät bestimmt sind. Nicht ohne Luftfilter verwenden.
- Waschen oder reinigen Sie nicht den Luftfilter. Wenn der Luftfilter feucht wird, wechseln Sie ihn aus. Feuchte Luftfilter können zur Blockade führen.
- Die Luftfilter haben keine bestimmte Vorder- oder Rückseite.
- Überprüfen Sie, ob die Luftfilter sauber und frei von Staub sind, bevor Sie sie einsetzen.

Fehlersuche und -behebung

Überprüfen Sie folgende Punkte, falls das Gerät während des Betriebs ausfällt.

Problem	Ursache	Abhilfe
Es passiert nichts, wenn der Ein-/Ausschalter gedrückt wird.	Ist das Netzteil richtig in die Steckdose und in den Kompressor eingesteckt?	Stellen Sie sicher, dass das Netzteil in eine Steckdose und in den Kompressor eingesteckt ist. Bei Bedarf den Stecker abziehen und dann erneut einstecken.
Keine Verneblung oder geringe Verneblungsrate, wenn die Stromversorgung eingeschaltet ist.	Befindet sich das Medikament im Medikamententank?	Geben Sie die richtige Menge des Medikaments in den Medikamententank.
	Befindet sich zu viel/ zu wenig Medikament im Medikamententank?	
	Fehlt der Zerstäuberkopf oder ist er nicht richtig eingesetzt?	Bringen Sie den Zerstäuberkopf richtig an.
	Ist das Vernebler-Set richtig zusammengebaut?	Bauen Sie das Vernebler-Set richtig zusammen.
	Ist die Düse blockiert?	Stellen Sie sicher, dass die Düse frei von Blockaden ist.
	Ist das Vernebler-Set stark gekippt?	Achten Sie darauf, dass das Vernebler-Set um nicht mehr als 45 Grad gekippt ist.
	Ist der Luftschlauch richtig angeschlossen?	Stellen Sie sicher, dass der Luftschlauch richtig am Kompressor und Vernebler-Set angeschlossen ist.
	Ist der Luftschlauch gefaltet?	Stellen Sie sicher, dass der Luftschlauch nicht verdreht oder geknickt ist.
	Ist der Luftschlauch blockiert?	Stellen Sie sicher, dass der Luftschlauch frei von Blockaden ist.
	Ist der Luftfilter verschmutzt?	Den Luftfilter durch einen neuen ersetzen.
Der Kompressor ist übermäßig laut.	Ist die Luftfilterabdeckung richtig angebracht?	Bringen Sie die Luftfilterabdeckung richtig an.
Der Kompressor ist sehr heiß.	Ist der Kompressor abgedeckt?	Decken Sie den Kompressor während des Betriebs nicht ab.

DE

Hinweis: Falls die vorgeschlagene Abhilfe das Problem nicht behebt, versuchen Sie nicht, das Gerät zu reparieren – das Gerät enthält keine vom Benutzer reparierbaren Teile. Geben Sie das Gerät an einen autorisierten OMRON-Händler oder -Vertreter zurück.

Technische Daten

Produktbeschreibung:	Kompressor-Vernebler
Modell (-Artikelnummer):	NE-C803 (NE-C803-E)
Bewertung (Netzteil):	100 - 240 V ~ 50/60 Hz 0,12 - 0,065 A
Bewertung (Kompressor-Vernebler):	6V \approx 0,7 A
Betriebstemperatur / Luftfeuchtigkeit:	+10 °C bis +40 °C / 30 % bis 85 % relative Luftfeuchtigkeit
Lagerungs- und Transporttemperatur, Luftfeuchtigkeit, Luftdruck:	-20 °C bis +60 °C / 10 % bis 95 % relative Luftfeuchtigkeit / 700 – 1060 hPa
Gewicht:	Ca. 180 g (nur Kompressor)
Abmessungen:	Ca. 85 (B) × 43 (H) × 115 (T) mm (nur Kompressor)
Inhalt:	Kompressor, Vernebler-Set, Luftschlauch (PVC, 100 cm), Mundstück, Nasenstück, Erwachsenenmaske (PVC), Kindermaske (PVC), 5 Ersatzluftfilter, Netzteil, Aufbewahrungstasche, Gebrauchsanweisung.
Klassifikationen:	Klasse II (Schutz gegen elektrischen Schlag), Typ BF (Anwendungsteil) IP21 (Eindringenschutz)



= Gerät der Klasse II



= Typ BF Anwendungsteil



Lesen Sie die Gebrauchsanweisung sorgfältig durch



= Kein Betrieb



= Eingeschaltet

CE 0197

Hinweise:

- Technische Änderungen ohne Vorankündigung vorbehalten.
- Die Herstellung dieses OMRON-Produkts unterliegt dem strengen Qualitätssystem von OMRON HEALTHCARE Co., Ltd., Japan.
- Wird das Gerät bei Temperaturen oder bei einer Spannung betrieben, die von den Angaben in den technischen Daten abweichen, funktioniert es möglicherweise nicht.
- Das Gerät entspricht den Vorschriften der EG-Richtlinie 93/42/EWG über Medizinprodukte und der europäischen Norm EN13544-1:2007+A1:2009, Atemtherapiegeräte - Teil 1: Verneblersysteme und deren Bauteile.
- Aktuelle technische Informationen finden Sie auf der Website von OMRON HEALTHCARE EUROPE.
URL: www.omron-healthcare.com

Technische Daten für den OMRON NE-C803 Kompressor mit Vernebler-Set:

Teilchengröße:	**MMAD ca. 3 μm MMAD = Massenbezogener medianer aerodynamischer Durchmesser
Medikamententankkapazität:	Max. 10 ml
Geeignete Medikamentenmenge:	Min. 2 ml - max. 10 ml
Lautstärke:	*Weniger als 45 dB
Verneblerrate:	*Ca. 0,30 ml/min (durch Gewichtsverlust)
Aerosolausgabe:	**0,37 ml (2 ml, 1 % NaF)
Aerosolausgaberate:	**0,05 ml/min (2 ml, 1 % NaF)

Ergebnis der Messungen der Teilchengröße mit einem Kaskadenimpinger**

Kumulative % Teilchenmasse von Natriumfluorid in Untergröße

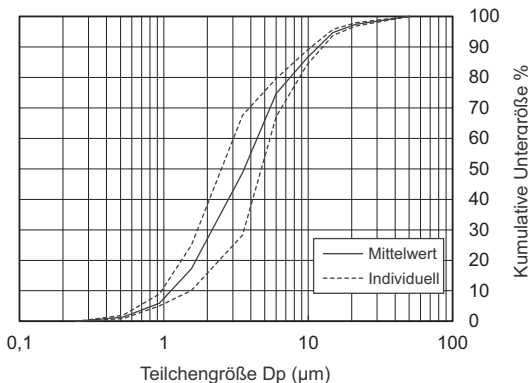

- * Messwerte erstellt von OMRON HEALTHCARE Co., Ltd. Gemessen mit einer Salzlösung bei 23 °C Umgebungstemperatur und einer Luftfeuchtigkeit von 40 %. Es kann je nach Medikament variieren.
- ** Messwerte unabhängig erstellt von Prof. Dr. Hiroshi Takano, Therapeutic Systems Research Center, Doshisha University, Kyoto, Japan, gemäß EN13544-1:2007+A1:2009.

Hinweis:

Die Leistung kann abhängig von den verwendeten Medikamenten, wie zum Beispiel bei Suspensionen oder Medikamenten mit hoher Viskosität, variieren. Weitere Informationen finden Sie im Datenblatt des Medikamentenlieferanten.

Wichtige Informationen zur elektromagnetischen Verträglichkeit (EMV)

Die wachsende Anzahl von elektronischen Geräten wie PCs und Mobiltelefonen kann dazu führen, dass medizinische Geräte beim Einsatz elektromagnetischen Störungen von anderen Geräten ausgesetzt sind. Elektromagnetische Störungen können zu Fehlfunktion des medizinischen Geräts führen und eine potentiell unsichere Situation erzeugen. Medizinische Geräte sollten auch keine anderen Geräte stören.

Die Norm EN60601-1-2:2007 wurde eingeführt, um die Anforderungen für EMV (elektromagnetische Verträglichkeit) mit dem Ziel zu regeln, unsichere Produktsituationen zu vermeiden. Diese Norm definiert die Stufen der Immunität gegenüber elektromagnetischen Störungen und die maximalen elektromagnetischen Emissionswerte für medizinische Geräte.

Dieses von OMRON HEALTHCARE hergestellte medizinische Gerät erfüllt die Norm EN60601-1-2:2007 sowohl in Bezug auf die Immunität als auch in Bezug auf Emissionen.

Trotzdem sollten besondere Vorsichtsmaßnahmen beachtet werden:

- Verwenden Sie in der Nähe des medizinischen Geräts keine Mobiltelefone und sonstige Geräte, die starke elektrische oder elektromagnetische Felder erzeugen. Dies könnte zu Fehlfunktion des medizinischen Geräts führen und eine potentiell unsichere Situation erzeugen.

Es wird ein Mindestabstand von 7 m empfohlen. Überprüfen Sie im Falle eines kürzeren Abstands, ob das Gerät ordnungsgemäß funktioniert.

Weitere Dokumentationen gemäß EN60601-1-2:2007 können bei OMRON HEALTHCARE EUROPE (Adresse in der Gebrauchsanweisung) angefordert werden.

Dokumentation steht auch unter www.omron-healthcare.com zur Verfügung.



Korrekte Entsorgung dieses Produkts (Elektromüll)

Die Kennzeichnung auf dem Produkt bzw. auf der dazugehörigen Literatur gibt an, dass es nach seiner Lebensdauer nicht zusammen mit dem normalen Haushaltsmüll entsorgt werden darf. Entsorgen Sie dieses Gerät bitte getrennt von anderen Abfällen, um der Umwelt bzw. der menschlichen Gesundheit nicht durch unkontrollierte Müllbeseitigung zu schaden. Recyceln Sie das Gerät, um die nachhaltige Wiederverwertung von stofflichen Ressourcen zu fördern.

Private Nutzer sollten den Händler, bei dem das Produkt gekauft wurde, oder die zuständigen Behörden kontaktieren, um in Erfahrung zu bringen, wie sie das Gerät auf umweltfreundliche Weise recyceln können.

Gewerbliche Nutzer sollten sich an ihren Lieferanten wenden und die Bedingungen des Kaufvertrags konsultieren. Dieses Produkt darf nicht zusammen mit anderem Gewerbemüll entsorgt werden.

Garantie

Vielen Dank, dass Sie sich für ein OMRON Produkt entschieden haben. Dieses Produkt wurde aus hochwertigen Materialien mit großer Sorgfalt gefertigt. Es wurde entwickelt für optimalen Gebrauchscomfort, vorausgesetzt es wird ordnungsgemäß verwendet und gepflegt wie in der Gebrauchsanweisung beschrieben.

OMRON gewährt für dieses Produkt eine Garantie von 3 Jahren ab dem Kaufdatum. OMRON gibt auf geeignete Konstruktion, Fertigung und Materialien für dieses Produkt Garantie. Während der Garantiezeit werden das defekte Produkt und defekte Teile durch OMRON ohne Kosten für Arbeiten oder Teile repariert oder ersetzt.

Die Garantie gilt nur für Produkte, die gekauft wurden in Europa, Russland und anderen GUS-Ländern, dem Nahen Osten und Afrika.

Von der Garantie ausgeschlossen sind:

- a. Transportkosten und -risiken.
- b. Kosten für Reparaturen und/oder Defekte, die durch Reparaturen von unautorisierten Personen entstanden sind.
- c. Periodische Überprüfungen und Wartung
- d. Fehler oder Verschleiß von Zubehör oder Teilen, die nicht zum Hauptgerät gehören, sofern nicht ausdrücklich oben garantiert.
- e. Durch Abweisung einer Forderung entstandene Kosten (diese werden berechnet).
- f. Schäden jeglicher Art, einschließlich Personenschäden, die versehentlich oder durch unsachgemäßen Gebrauch entstanden sind.

Sollten Garantieleistungen erforderlich sein, wenden Sie sich an den Händler, bei dem Sie das Produkt gekauft haben, oder an einen autorisierten OMRON-Händler. Die Adresse finden Sie auf der Produktverpackung/in den Produktunterlagen oder bei Ihrem Fachhändler. Auf unsere Website (www.omron-healthcare.com) finden Sie Kontaktinformationen für den OMRON Kundendienst.

Reparaturen oder der Austausch von Ersatzteilen innerhalb der Garantie verlängert nicht die Garantiezeit.

Die Garantie wird nur gewährt, wenn das komplette Produkt zusammen mit der Originalrechnung oder dem Kaufbeleg, die bzw. den der Händler dem Kunden ausgestellt hat, eingereicht wird. OMRON behält sich das Recht vor, die Garantieleistung zu verweigern, wenn die angegebenen Informationen in irgendeiner Weise unklar sind.

Hersteller 	OMRON HEALTHCARE Co., Ltd. 53, Kunotsubo, Terado-cho, Muko, KYOTO, 617-0002 JAPAN		
EU-Repräsentant <table border="1" data-bbox="98 205 232 260"> <tr> <td data-bbox="98 205 165 260">EC</td> <td data-bbox="165 205 232 260">REP</td> </tr> </table>	EC	REP	OMRON HEALTHCARE EUROPE B.V. Scorpius 33, 2132 LR Hoofddorp, NIEDERLANDE www.omron-healthcare.com
EC	REP		
Produktionsstätte	OMRON HEALTHCARE MANUFACTURING VIETNAM CO., LTD. No.28 VSIP II, Street 2, Vietnam-Singapore Industrial Park II, Binh Duong Industry-Services-Urban Complex, Hoa Phu Ward, Thu Dau Mot City, Binh Duong Province, Vietnam		
Niederlassungen	OMRON HEALTHCARE UK LTD. Opal Drive, Fox Milne, Milton Keynes, MK15 0DG, UK www.omron-healthcare.co.uk		
	OMRON MEDIZINTECHNIK HANDELSGESELLSCHAFT mbH Gottlieb-Daimler-Strasse 10, 68165 Mannheim, DEUTSCHLAND www.omron-healthcare.de		
	OMRON SANTÉ FRANCE SAS 14, rue de Lisbonne, 93561 Rosny-sous-Bois Cedex, FRANKREICH www.omron-healthcare.fr		

Hergestellt in Vietnam

COMP *A-I-R*™ basic

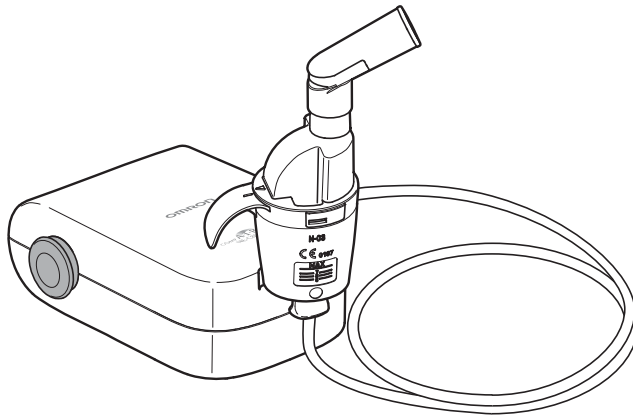

Nebulizzatore a compressore
NE-C803 (NE-C803-E)

Manuale di istruzioni

IT

Indice

Prima di usare il dispositivo

Introduzione	68
Destinazione d'uso	69
Istruzioni importanti relative alla sicurezza	70
Componenti dell'unità	73
Accessori medici opzionali.....	74
Altre parti opzionali/di ricambio.....	74

Istruzioni operative

Modalità di utilizzo	75
----------------------------	----

Cura e manutenzione

Pulizia e disinfezione	79
Rimozione della condensa dal tubo dell'aria	82
Sostituzione del filtro dell'aria	82
Risoluzione dei problemi.....	83
Dati tecnici	84
Garanzia	87

Introduzione

Grazie per aver acquistato l'unità OMRON COMP AIR base.

Questo prodotto è stato sviluppato in collaborazione con esperti del trattamento dei problemi respiratori, per la cura di asma, bronchite cronica, allergie e altri disturbi respiratori.

Questo apparecchio è un dispositivo medico. Usare questo dispositivo solo nel modo indicato dal proprio medico e/o terapeuta della riabilitazione respiratoria.

Funzionamento dell'ampolla nebulizzatrice

Il farmaco, che viene spinto verso l'alto attraverso il canale per il farmaco, viene miscelato con l'aria compressa generata dalla pompa del compressore.

Il farmaco viene trasformato in particelle microscopiche e vaporizzato mentre è a contatto con l'aria compressa.

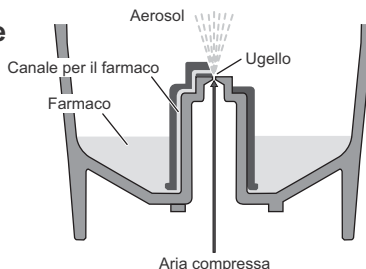

Destinazione d'uso

Finalità mediche

Questo prodotto è destinato ad essere utilizzato per l'inalazione di farmaci per la cura dei disturbi respiratori.

Utilizzatori ai quali è destinato il prodotto

- Personale medico legalmente abilitato (medici, infermieri e terapeuti).
- Per il trattamento in casa, l'assistenza domiciliare o il paziente sotto la guida di personale medico qualificato.
- L'utilizzatore deve inoltre essere in grado di comprendere in linea generale il funzionamento del dispositivo NE-C803 e il contenuto del manuale di istruzioni.

Pazienti ai quali è destinato il prodotto

Questo prodotto non deve essere utilizzato su pazienti in stato di incoscienza o che non respirino spontaneamente.

Ambiente

Questo prodotto è destinato all'utilizzo in una struttura medica (per es. ospedale, clinica o studio medico) e nei comuni ambienti domestici.

Durata prevista

I periodi di durata sono riportati di seguito e partono dal presupposto che il prodotto venga utilizzato per nebulizzare 2 ml di farmaco per due volte al giorno, 7,5 minuti per volta, a una temperatura ambiente di 23 °C.

Il periodo di durata può variare in base all'ambiente di utilizzo.

L'utilizzo frequente del prodotto può ridurre il periodo di durata.

Compressore (Unità principale)	5 anni
Ampolla nebulizzatrice	1 anno
Boccaglio	1 anno
Forcella nasale	1 anno
Tubo dell'aria (PVC, 100 cm)	1 anno
Filtro dell'aria	60 giorni
Maschera (PVC) (SEBS)	1 anno

Precauzioni d'uso

È necessario seguire le avvertenze e le precauzioni riportate nel manuale di istruzioni.

Istruzioni importanti relative alla sicurezza

Prima di usare il dispositivo, leggere attentamente le informazioni contenute nel manuale di istruzioni e nella documentazione presente nella confezione.

⚠ Avvertenza: Indica una situazione potenzialmente pericolosa che, se non viene evitata, può provocare lesioni gravi.

(Utilizzo)

- Attenersi alle indicazioni del proprio medico o terapeuta della riabilitazione respiratoria per quanto riguarda il tipo di medicinale, la posologia e le indicazioni di cura.
- Se si dovesse rilevare qualcosa di insolito mentre si usa il dispositivo, interromperne immediatamente l'utilizzo e consultare il medico curante.
- Non usare esclusivamente l'unità come nebulizzatore d'acqua per inalazioni.
- Conservare il dispositivo al di fuori della portata dei bambini quando non è presente un adulto. Il dispositivo potrebbe contenere parti di piccole dimensioni che possono essere ingoiate facilmente.
- Non riporre il tubo dell'aria se risulta umido o presenta residui di farmaco al suo interno.
- Non usare né conservare il dispositivo in luoghi in cui potrebbe essere esposto a esalazioni nocive o a sostanze volatili.
- Non usare il dispositivo in luoghi in cui potrebbe essere esposto a gas infiammabili.
- Non coprire il compressore con coperte, asciugamani o altri oggetti durante l'uso.
- Gettare sempre il farmaco residuo dopo l'uso; usare ogni volta una nuova dose di farmaco.
- Non usare in circuiti anestetici o di ventilazione assistita.
- Conservare i componenti in un luogo pulito al fine di evitare infezioni.

(Rischio di folgorazione)

- Non collegare né scollegare mai l'adattatore CA con le mani bagnate.
- Il compressore e l'adattatore CA non sono impermeabili. Non far cadere acqua o altri liquidi su questi componenti. Qualora su questi componenti si dovesse rovesciare del liquido, scollegare immediatamente l'adattatore CA e asciugare il liquido con una garza o altro materiale assorbente.
- Non immergere il compressore in acqua o altro liquido.
- Non utilizzare né conservare il dispositivo in luoghi umidi.
- Non accendere il dispositivo se il cavo di alimentazione o la spina sono danneggiati.
- Tenere il cavo di alimentazione lontano da superfici calde.
- Utilizzare esclusivamente l'adattatore CA originale OMRON. L'uso di adattatori CA non supportati può danneggiare il dispositivo.

(Pulizia e disinfezione)

Quando si esegue la pulizia o la disinfezione dei componenti, attenersi alle indicazioni fornite di seguito. La mancata osservanza delle stesse può causare danni, una nebulizzazione inefficiente o infezioni. Per le istruzioni, fare riferimento alla sezione "Pulizia e disinfezione".

- Pulire e disinfettare l'ampolla nebulizzatrice, la maschera, il boccaglio o la forcina nasale prima di utilizzarli nei casi elencati di seguito:
 - la prima volta dopo l'acquisto.
 - se il dispositivo non è stato usato per un periodo di tempo prolungato
 - se più di una persona usa lo stesso dispositivo

- Avere sempre cura di lavare o asciugare i componenti dopo l'uso; accertarsi che questi siano completamente disinfettati e asciutti e siano conservati in un luogo pulito.
- Non lasciare residui di soluzione detergente all'interno dei componenti.



Attenzione: Indica una situazione potenzialmente pericolosa che, se non viene evitata, può provocare lesioni di lieve o moderata entità oppure danneggiare il dispositivo.

(Utilizzo)

- Prestare la massima attenzione nel caso in cui il dispositivo sia utilizzato da bambini o invalidi oppure in loro presenza.
- Accertarsi che i componenti siano montati correttamente.
- Accertarsi che il filtro dell'aria sia montato correttamente.
- Accertarsi che il filtro dell'aria sia pulito. Se il filtro dell'aria è stato utilizzato per più di 60 giorni, sostituirlo con un nuovo filtro.
- Non inclinare l'ampolla nebulizzatrice ad un'angolazione superiore a 45 gradi in qualsiasi direzione, né scuoterla durante l'uso.
- Non usare né conservare il dispositivo con il tubo dell'aria piegato.
- Usare esclusivamente ricambi originali per l'ampolla di nebulizzazione, il tubo dell'aria, il filtro dell'aria e il coperchio del filtro dell'aria.
- Non inserire più di 10 ml di medicinale nel serbatoio del farmaco.
- Non trasportare né lasciare incustodita l'ampolla nebulizzatrice quando il serbatoio del farmaco contiene del medicinale.
- Non lasciare il dispositivo incustodito in presenza di bambini o persone non in grado di esprimere il proprio consenso.
- Non sottoporre l'apparecchio a forti urti (ad esempio, evitare di farlo cadere in terra).
- Non pungere l'ugello del serbatoio del farmaco con spilli o altri oggetti affilati.
- Non inserire le dita né alcun oggetto all'interno del compressore.
- Non smontare né tentare di riparare il compressore o l'adattatore CA.
- Non esporre il dispositivo a temperature eccessivamente calde o fredde né alla luce diretta del sole.
- Non usare il dispositivo durante il sonno o se si è assennati.
- Approvato solo per uso umano.
- Quando si utilizza il dispositivo, il compressore potrebbe scaldarsi.
- Non toccare il compressore se non per le operazioni necessarie, ad esempio per lo spegnimento del dispositivo durante la nebulizzazione.
- Per evitare residui di farmaco sul viso, avere cura di asciugare il viso dopo aver rimosso la maschera.
- Per evitare lesioni alle mucose nasali, non spingere eccessivamente la forcilla nasale verso la parte posteriore del naso.
- Non utilizzare l'ampolla nebulizzatrice, il boccaglio o la forcilla nasale se tali componenti presentano danni.

(Rischio di folgorazione)

- Scollegare sempre l'adattatore CA dalla presa elettrica dopo ciascun utilizzo e prima della pulizia.
- Collegare il dispositivo a una presa elettrica di tensione appropriata. Non sovraccaricare le prese elettriche né usare prolunghe.
- Non utilizzare il cavo di alimentazione dell'adattatore CA in modo improprio.
- Non avvolgere il cavo di alimentazione intorno al compressore o all'adattatore CA.
- Non tirare il cavo di alimentazione dell'adattatore CA.

- Eventuali modifiche o alterazioni non approvate da OMRON HEALTHCARE renderanno nulla la garanzia.
- Rimuovere sempre l'adattatore CA dal dispositivo dopo ciascun utilizzo e prima della pulizia.

(Pulizia e disinfezione)

Quando si esegue la pulizia o la disinfezione dei componenti, attenersi alle indicazioni fornite di seguito. La mancata osservanza delle stesse può causare danni, una nebulizzazione inefficiente o infezioni. Per le istruzioni, fare riferimento alla sezione "Pulizia e disinfezione".

- Non utilizzare un forno a microonde, un'asciugatrice per stoviglie o un asciugacapelli per asciugare il dispositivo o i componenti.
- Non utilizzare un'autoclave, uno sterilizzatore a gas EOG o uno sterilizzatore al plasma a bassa temperatura.
- Se si disinfettano i componenti per ebollizione, accertarsi che l'acqua nel contenitore utilizzato non evapori completamente. In caso contrario, si possono verificare incendi.

Precauzioni generali relative alla sicurezza:

- Prima di ogni utilizzo ispezionare sempre il dispositivo e verificare che non sussistano problemi. In particolare, avere cura di verificare quanto segue:
 - Assenza di eventuali danni all'ugello o al tubo dell'aria.
 - Assenza di ostruzioni nell'ugello.
 - Corretto funzionamento del compressore.
- Durante l'uso di questo dispositivo si può notare la presenza di rumore e vibrazioni causate dalla pompa del compressore. Un altro fattore di rumorosità è costituito dall'emissione di aria compressa dall'ampolla nebulizzatrice. Si tratta di una situazione normale che non è indice di un guasto.
- Usare il dispositivo solo per gli scopi per i quali è progettato. Non usare il dispositivo per scopi diversi da quanto indicato.
- Non usare il dispositivo a una temperatura superiore a +40 °C.
- Accertarsi che il tubo dell'aria sia fissato saldamente al compressore e all'ampolla nebulizzatrice e che non si allenti durante l'uso.
- Per isolare completamente il dispositivo dalla rete elettrica, staccare la spina dalla fonte di alimentazione.

Conservare queste istruzioni per farvi riferimento in futuro.

Componenti dell'unità

Compressore (Unità principale) x 1

Supporto ampolla nebulizzatrice

Connettore per tubo dell'aria

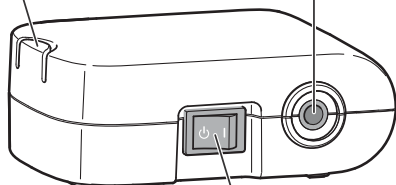

Interruttore di alimentazione

Vista posteriore

Connettore di alimentazione



Coperchio del filtro dell'aria
*Filtro dell'aria all'interno

Ampolla nebulizzatrice x 1

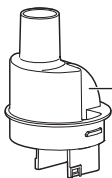

Parte superiore dell'ampolla



Gruppo vaporizzatore



Serbatoio del farmaco

Ugello

Connettore per tubo dell'aria

Tubo dell'aria (PVC, 100 cm) x 1



Boccaglio x 1



Maschera per adulti (PVC) x 1



Forcella nasale x 1



Maschera per bambini (PVC) x 1



Filtri per l'aria di ricambio x 5

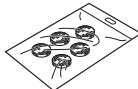

Adattatore CA x 1

Custodia x 1

Manuale di istruzioni

IT

Accessori medici opzionali

(nell'ambito di quanto disposto dalla Direttiva CE sui dispositivi medicali 93/42/CEE)

Descrizione del prodotto	Modello
Set ampolla nebulizzatrice e boccaglio	NEB-NSET3-83E
Set ampolla nebulizzatrice, maschera per adulti (PVC) e tubo dell'aria	NEB-NSET4-83AP
Set ampolla nebulizzatrice, maschera per bambini (PVC) e tubo dell'aria	NEB-NSET5-83AP
Maschera per adulti (PVC)	NEB-MSLP-E
Maschera per bambini (PVC)	NEB-MSMP-E
Maschera per adulti (SEBS)	NEB-MSLS-E
Set maschera per bambini (SEBS)	NEB-MSSS-E
Boccaglio	NEB-MP-E
Forcella nasale	NEB-NP-E
Tubo dell'aria (PVC, 100 cm)	NEB-TP-82E
Adattatore CA	HHP-CF01

Altre parti opzionali/di ricambio

Descrizione del prodotto	Modello
Filtri per l'aria, 5 pezzi	NEB-AFR-30E

Modalità di utilizzo

⚠ Avvertenza:

Pulire e disinfettare l'ampolla nebulizzatrice, la maschera, il boccaglio o la forcella nasale prima di utilizzarli nei casi elencati di seguito:

- la prima volta dopo l'acquisto.
- se il dispositivo non è stato usato per un periodo di tempo prolungato
- se più di una persona usa lo stesso dispositivo

Per le istruzioni, fare riferimento alla sezione "Pulizia e disinfezione".

1. Accertarsi che l'interruttore di alimentazione sia in posizione di spegnimento ().

2. Collegare l'adattatore CA al nebulizzatore e inserire la spina in una presa elettrica.

3. Rimuovere dal serbatoio del farmaco la parte superiore dell'ampolla insieme al gruppo vaporizzatore.

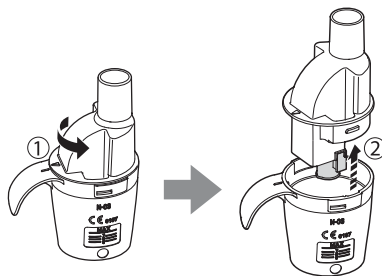

Nota:

Se il gruppo vaporizzatore dovesse fuoriuscire dalla parte superiore dell'ampolla e cadere nel serbatoio del farmaco, rimuoverlo dal serbatoio stesso.

4. Aggiungere al serbatoio del farmaco la quantità di medicinale prescritta.



5. Accertarsi che il gruppo vaporizzatore sia fissato saldamente alla parte superiore dell'ampolla.

Nota:

Le dimensioni dei componenti presenti a sinistra e a destra del gruppo vaporizzatore non sono uguali. Se il gruppo vaporizzatore non viene montato nel giusto orientamento, la nebulizzazione non verrà eseguita correttamente.

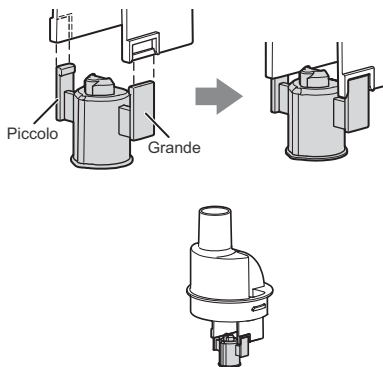

6. Reinserire la parte superiore dell'ampolla sul serbatoio del farmaco.

- 1) Allineare la sporgenza presente nella parte superiore dell'ampolla con la tacca presente sul serbatoio del farmaco, come indicato in figura.
- 2) Far ruotare in senso orario la parte superiore dell'ampolla fino ad allineare la freccia presente su di essa al simbolo di allineamento presente sul serbatoio del farmaco; i due elementi si posizioneranno in sede con uno scatto.

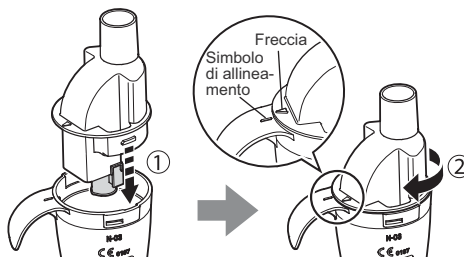

7. Montare correttamente la maschera, il boccaglio o la forcilla nasale sull'ampolla nebulizzatrice.

Nota:

Assicurarsi di fissare questi elementi in modo che la maniglia sia posizionata lontano dal paziente.

In caso contrario, il farmaco potrebbe essere vaporizzato sulla pelle o sugli abiti del paziente.

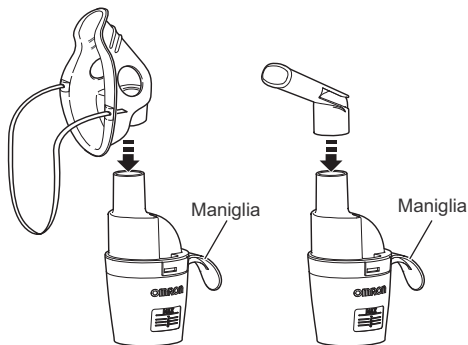

8. Collegare il tubo dell'aria.
Spingere con decisione gli attacchi del tubo dell'aria nei connettori per il tubo dell'aria.

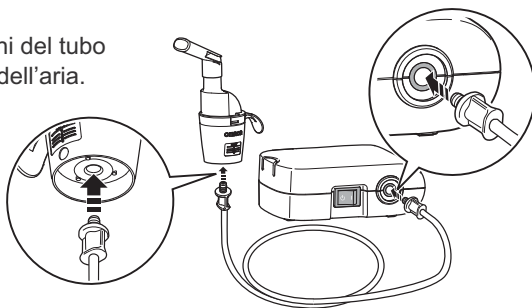

L'ampolla nebulizzatrice può essere fissata sul compressore.

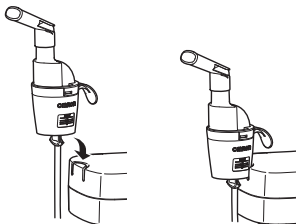

- 9.** Tenere l'ampolla nebulizzatrice come indicato a destra.
Attenersi alle indicazioni del proprio medico o terapeuta della riabilitazione respiratoria. Espirare normalmente attraverso il boccaglio o la maschera, oppure dal naso.



⚠ Attenzione:

Non inclinare l'ampolla nebulizzatrice ad un'angolazione superiore a 45 gradi in qualsiasi direzione. Il farmaco potrebbe riversarsi in bocca o la nebulizzazione potrebbe risultare inefficace.

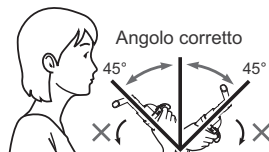

- 10.** Spostare l'interruttore di alimentazione sulla posizione di accensione (**I**). Non appena il compressore si avvia, ha inizio la nebulizzazione e viene generato l'aerosol. Inalare il farmaco.
- 11.** Una volta completato il trattamento, spegnere l'alimentazione. Scollegare l'adattatore CA dalla presa elettrica e quindi dal compressore.

Nota:

Tenere saldamente la spina del cavo di alimentazione e premerla verso il basso per scollegare l'adattatore CA.

⚠ Attenzione:

Non tirare il cavo di alimentazione. Ciò potrebbe comportare danni.

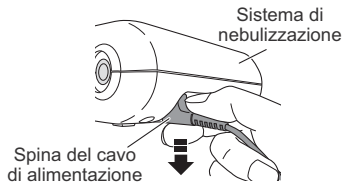

Pulizia e disinfezione

Attenzione: Precauzioni d'uso del gruppo vaporizzatore

- Lavare sempre il gruppo vaporizzatore dopo ogni utilizzo.
- Non utilizzare spazzolini né oggetti appuntiti per pulire il gruppo vaporizzatore.
- Se si sterilizzano i componenti per ebollizione, avere cura di immergerli in abbondante acqua.
- Non far bollire il gruppo vaporizzatore insieme ad oggetti diversi dagli accessori del nebulizzatore per i quali è indicato tale procedimento.

Pulizia

Pulire i componenti dopo ogni utilizzo per rimuovere i residui di farmaco. Questa operazione consente di evitare infezioni o problemi nella qualità della nebulizzazione.

■ Parti lavabili

• **Ampolla nebulizzatrice (parte superiore dell'ampolla, serbatoio del farmaco), maschera (PVC)/(SEBS), boccaglio, forcilla nasale**

Lavare con acqua tiepida con un detergente delicato (detergente neutro). Risciacquare bene con acqua calda corrente pulita e lasciare asciugare all'aria in un ambiente pulito.

• **Gruppo vaporizzatore**

Lavare con acqua corrente.

■ Parti non lavabili

• **Compressore, tubo dell'aria**

Accertarsi innanzitutto che la spina del cavo di alimentazione sia scollegata dalla presa. Pulire con un panno morbido inumidito con acqua o detergente delicato (detergente neutro).

• **Filtro dell'aria**

Non lavare o pulire il filtro dell'aria. Se il filtro dell'aria si inumidisce, sostituirlo. La presenza di umidità nei filtri dell'aria può causare ostruzioni.

Disinfezione

Disinfettare i componenti una volta alla settimana. Se i componenti sono eccessivamente macchiati, sostituirli.

Per scegliere un metodo di disinfezione, fare riferimento alla tabella a pagina 80.

O: applicabile X: non applicabile

Metodo di disinfezione (Vedere alla pagina seguente)	Componenti	Boccaglio	Forcella nasale	Ampolla nebulizzatrice	Maschera per adulti (SEBS) (opzionale) Maschera per bambini (SEBS) (opzionale)	Maschera per adulti (PVC) Maschera per bambini (PVC)	Tube dell'aria (PVC, 100 cm)	Filtro dell'aria
	Materiali	PP	PP	PP (Gruppo vaporizzatore: PC)	Maschera: SEBS Fascia: Gomma (priva di lattice) Adattatore: PP	Maschera: PVC (privo di ftalati) Fascia: gomma (priva di lattice)	PVC (privo di ftalati)	Poliestere
A	Alcol							
	Etanolo per disinfezione	O	O	O	O	O	X	X
	Ipoclorito di sodio							
	Milton* (0,1%, 15 min.)	O	O	O	O	O	X	X
	Ammonio quaternario							
	Osvan* (0,1%, 10 min.)	O	O	O	O	O	X	X
	Clorexidina							
Hibitane* (0,5%, 30 min.)	O	O	O	O	O	O	X	X
Tensioattivo anfotero								
Tego 51* (0,2%, 15 min.)	O	O	O	O	O	O	X	X
B	Ebollizione	O	O	O	O	X	X	X

A. Usare un disinfettante disponibile in commercio. Attenersi alle istruzioni fornite dal produttore del disinfettante.

Nota: Non pulire mai con benzene o solvente.

B. I componenti possono essere sottoposti a ebollizione (da 15 a 20 minuti).

Dopo l'ebollizione, rimuovere con cura i componenti dal recipiente, scuoterli per eliminare l'acqua in eccesso e lasciarli asciugare all'aria in un ambiente pulito.

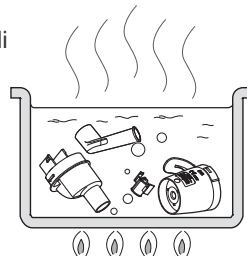

* esempio di disinfettante disponibile in commercio. (La concentrazione e il tempo di permanenza specificati nella tabella fanno riferimento a condizioni in cui la durata operativa dei componenti è stata sottoposta a verifica con ciascuno dei disinfettanti utilizzati come descritto nei rispettivi manuali di istruzioni. Tenere presente che il test non è stato eseguito allo scopo di garantire l'efficacia dei disinfettanti. Non si intende in alcun modo suggerire che sia necessario utilizzare i disinfettanti indicati. Le condizioni di utilizzo e i componenti del disinfettante variano in base al produttore. Prima di utilizzare un disinfettante, leggere attentamente il rispettivo manuale e utilizzare il prodotto sui vari componenti dell'apparecchio nel modo appropriato. Tenere presente che la durata operativa dei componenti può risultare inferiore in funzione delle condizioni, dell'ambiente e della frequenza di utilizzo.)

Rimozione della condensa dal tubo dell'aria

Se il tubo presenta residui di umidità o liquido, accertarsi di procedere come segue per rimuovere dal tubo dell'aria l'umidità residua.

- 1) Accertarsi che il tubo dell'aria sia collegato al connettore per il tubo dell'aria posto sul nebulizzatore.
- 2) Rimuovere il tubo dell'aria dall'ampolla nebulizzatrice.
- 3) Accendere il compressore e pompare aria attraverso il tubo dell'aria per eliminare l'umidità.

Sostituzione del filtro dell'aria

Se il filtro dell'aria è stato utilizzato per più di 60 giorni, sostituirlo con un nuovo filtro.

1. Estrarre dal nebulizzatore il coperchio del filtro dell'aria.

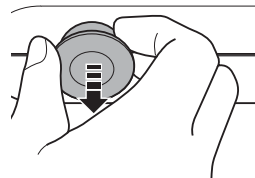

2. Sostituire il filtro dell'aria.

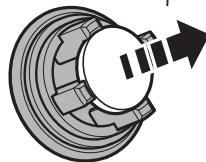

3. Richiudere il coperchio del filtro dell'aria.
Verificare che sia fissato correttamente.

Note:

- Usare esclusivamente filtri dell'aria OMRON del tipo progettato per questo dispositivo. Non azionare l'apparecchio senza il filtro dell'aria.
- Non lavare o pulire il filtro dell'aria. Se il filtro dell'aria si inumidisce, sostituirlo. La presenza di umidità nei filtri dell'aria può causare ostruzioni.
- I filtri dell'aria non vanno inseriti con un orientamento specifico.
- Prima di inserire il filtro, verificare che sia pulito e privo di polvere.

Risoluzione dei problemi

Se il dispositivo dovesse presentare problemi durante il funzionamento, verificare quanto segue.

Problema	Causa	Rimedio
Premendo il pulsante di alimentazione non accade nulla.	L'adattatore CA è collegato correttamente a una presa elettrica e al nebulizzatore?	Controllare che l'adattatore CA sia collegato a una presa elettrica e al compressore. Se necessario, scollegare e poi reinserire la spina.
Quando l'alimentazione è accesa, la nebulizzazione non avviene o risulta debole.	Il serbatoio del farmaco contiene il medicinale?	Aggiungere al serbatoio del farmaco la quantità di medicinale corretta.
	Il serbatoio del farmaco contiene troppo medicinale o troppo poco?	
	Il gruppo vaporizzatore manca oppure non è stato montato correttamente?	Montare il gruppo vaporizzatore nel modo corretto.
	L'ampolla nebulizzatrice è montata correttamente?	Montare l'ampolla nebulizzatrice nel modo corretto.
	L'ugello è ostruito?	Accertarsi che l'ugello non sia ostruito.
	L'ampolla nebulizzatrice è fortemente inclinata?	Accertarsi che l'angolazione dell'ampolla nebulizzatrice non sia superiore a 45 gradi.
	Il tubo dell'aria è collegato correttamente?	Accertarsi che il tubo dell'aria sia collegato correttamente al compressore e all'ampolla nebulizzatrice.
	Il tubo dell'aria è piegato?	Accertarsi che il tubo dell'aria non sia attorcigliato o piegato.
	Il tubo dell'aria è ostruito?	Accertarsi che il tubo dell'aria non sia ostruito.
Il filtro dell'aria è sporco?	Sostituire il filtro dell'aria con un nuovo filtro.	
Il compressore è più rumoroso del solito.	Il coperchio del filtro dell'aria è montato correttamente?	Montare il coperchio del filtro dell'aria nel modo corretto.
Il compressore è molto caldo.	Il compressore è stato coperto?	Non coprire il compressore durante il funzionamento.

Nota: Se il rimedio suggerito non risolve il problema, non tentare di riparare il dispositivo, in quanto esso non può essere sottoposto a riparazione da parte dell'utente. Restituire l'unità a un rivenditore autorizzato o al distributore OMRON.

Dati tecnici

Descrizione del prodotto:	Nebulizzatore a compressore
Modello (-Codice):	NE-C803 (NE-C803-E)
Tensione nominale (adattatore CA):	100 - 240 V ~ 50/60 Hz 0,12 - 0,065 A
Tensione nominale (nebulizzatore a compressore):	6 V \approx 0,7 A
Temperatura / umidità di esercizio:	Da +10 °C a +40 °C / Dal 30% all'85% di umidità relativa
Temperatura / Umidità / Pressione dell'aria (Conservazione e trasporto):	Da -20 °C a +60 °C / Dal 10% al 95% di umidità relativa / 700 - 1060 hPa
Peso:	Circa 180 g (solo compressore)
Dimensioni:	Circa 85 (L) × 43 (H) × 115 (P) mm (solo compressore)
Contenuto della confezione:	Compressore, ampolla nebulizzatrice, tubo dell'aria (PVC, 100 cm), boccaglio, forcilla nasale, maschera per adulti (PVC), maschera per bambini (PVC), 5 pz. filtri per l'aria di ricambio, adattatore CA, custodia, manuale di istruzioni.
Classificazioni:	Classe II (Protezione contro le folgorazioni), Tipo BF (Parte applicata) IP21 (Protezione IP)



= Apparecchio di classe II



= Parte applicata di tipo BF



Leggere attentamente il manuale di istruzioni



= Spento



= Acceso

CE 0197

Note:

- Soggetto a modifiche tecniche senza preavviso.
- Questo prodotto OMRON è realizzato in conformità al rigoroso sistema di qualità adottato da OMRON HEALTHCARE Co., Ltd., Giappone.
- Il dispositivo potrebbe non funzionare in condizioni di temperatura e di tensione elettrica diverse da quelle definite nelle caratteristiche tecniche.
- Il dispositivo è conforme alle disposizioni della direttiva CE 93/42/CEE (Direttiva sui dispositivi medici) e alla norma europea EN13544-1:2007+A1:2009, Attrezzatura per terapia respiratoria - Parte 1: Sistemi di nebulizzazione e loro componenti.
- Per l'aggiornamento delle informazioni tecniche, fare riferimento al sito Web OMRON HEALTHCARE EUROPE.

URL: www.omron-healthcare.com

Dati tecnici relativi al Compressore OMRON NE-C803 con ampolla nebulizzatrice:

Dimensione delle particelle:	**MMAD circa 3 μm MMAD = Diametro aerodinamico mediano di massa
Capacità del serbatoio del farmaco:	massimo 10 ml
Quantità adeguata di farmaco:	minimo 2 ml - massimo 10 ml
Rumorosità:	*Inferiore a 45 dB
Velocità di nebulizzazione:	*Circa 0,30 ml/min (per perdita di peso)
Emissione aerosol:	** 0,37 ml (2 ml, 1% NaF)
Velocità emissione aerosol:	** 0,05 ml/min (2 ml, 1% NaF)

Risultato della misura granulometrica mediante impattometro multistadio**

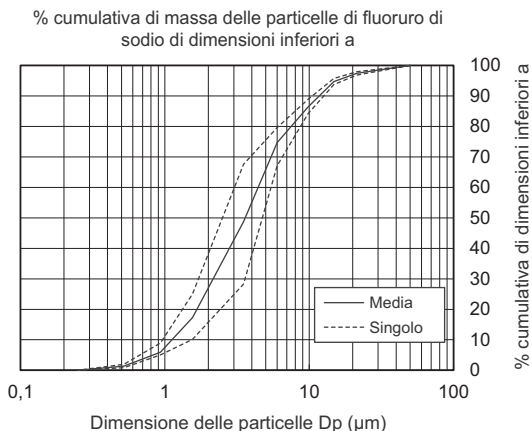

- * Misurazione eseguita da OMRON HEALTHCARE Co., Ltd. Misurazione eseguita con soluzione salina a una temperatura ambiente di 23 °C e con umidità pari al 40%. Può variare in funzione del tipo di farmaco.
- ** Misurazione indipendente eseguita dal Prof. Dr. Hiroshi Takano, Therapeutic Systems Research Center, Doshisha University, Kyoto, Giappone, secondo EN13544-1:2007+A1:2009.

Nota:

Le prestazioni possono variare con particolari tipi di farmaci (ad esempio quelli in sospensione oppure ad alta viscosità). Per ulteriori informazioni, fare riferimento al foglietto illustrativo fornito dal produttore del farmaco.

Informazioni importanti relative alla compatibilità elettromagnetica (EMC)

A causa del numero sempre maggiore di dispositivi elettronici (computer, telefoni cellulari, ecc.), i dispositivi medici in uso potrebbero essere soggetti a interferenze elettromagnetiche prodotte da altre apparecchiature. Tali interferenze elettromagnetiche potrebbero determinare il funzionamento errato del dispositivo medico e creare una situazione potenzialmente non sicura. I dispositivi medici, inoltre, non devono interferire con altre apparecchiature.

Per la conformità alle normative sulla compatibilità elettromagnetica (EMC) e allo scopo di prevenire situazioni potenzialmente non sicure nell'utilizzo del prodotto, sono state implementate le norme contenute in EN60601-1-2:2007. Tali standard definiscono i livelli di immunità alle interferenze elettromagnetiche, nonché i livelli massimi di emissioni elettromagnetiche per i dispositivi medici.

Questo dispositivo medico prodotto da OMRON HEALTHCARE è conforme agli standard EN60601-1-2:2007 per quanto concerne sia l'immunità che le emissioni.

È necessario tuttavia osservare le precauzioni indicate di seguito:

- Non usare in prossimità di questo dispositivo medico telefoni mobili (cellulari) o altri dispositivi che generano forti campi elettrici o elettromagnetici. Ciò potrebbe determinare il funzionamento errato dell'unità e creare una situazione potenzialmente non sicura.

Si consiglia di mantenere tali apparecchiature a una distanza minima di 7 m. Verificare il corretto funzionamento del dispositivo se la distanza è inferiore.

Ulteriore documentazione relativa agli standard EN60601-1-2:2007 è disponibile presso OMRON HEALTHCARE EUROPE, all'indirizzo indicato nel presente manuale di istruzioni.

La documentazione è disponibile inoltre presso il sito web www.omron-healthcare.com.



Corretto smaltimento del prodotto (rifiuti elettrici ed elettronici)

Il marchio riportato sul prodotto o sulla sua documentazione indica che il prodotto non deve essere smaltito con altri rifiuti domestici al termine del ciclo di vita. Per evitare eventuali danni all'ambiente o alla salute causati da uno smaltimento non appropriato dei rifiuti, si invita l'utente a separare questo prodotto da altri rifiuti e a riciclarlo in maniera responsabile per favorire il riutilizzo sostenibile delle risorse materiali.

Gli utenti domestici sono invitati a contattare il rivenditore presso il quale è stato acquistato il prodotto o l'ufficio locale preposto per tutte le informazioni relative alla raccolta differenziata e al riciclaggio per questo tipo di prodotto.

Gli utenti aziendali sono invitati a contattare il proprio fornitore e verificare i termini e le condizioni del contratto di acquisto. Questo prodotto non deve essere smaltito unitamente ad altri rifiuti commerciali.

Garanzia

Grazie per aver acquistato un prodotto OMRON. Questo prodotto è stato costruito impiegando materiali di alta qualità ed è stato realizzato con estrema cura. Il dispositivo è progettato per fornire all'utilizzatore un alto livello di comfort, purché venga usato nel modo corretto e gestito secondo le indicazioni fornite nel manuale di istruzioni.

Il prodotto è garantito da OMRON per un periodo di 3 anni a partire dalla data di acquisto. La correttezza di realizzazione, la competenza tecnica e i materiali utilizzati per questo prodotto sono garantiti da OMRON. Nell'ambito del periodo di garanzia, OMRON riparerà o sostituirà il prodotto difettoso o eventuali componenti difettosi, senza alcun costo per la manodopera o i componenti di ricambio.

La garanzia vale solo per i prodotti acquistati nei seguenti territori: Europa, Russia e altri paesi della CSI, Medio Oriente e Africa.

La garanzia non copre in alcun caso quanto segue:

- a. Costi di trasporto e rischi associati al trasporto.
- b. Costi relativi a riparazioni e/o difetti derivanti da riparazioni eseguite da persone non autorizzate.
- c. Controlli e manutenzione periodici.
- d. Guasti o usura degli accessori o di altre parti diverse dal dispositivo principale propriamente detto, fatte salve le garanzie esplicitamente summenzionate.
- e. Costi derivanti da richieste di intervento in garanzia ingiustificate (tali richieste sono soggette a pagamento).
- f. Danni di qualsiasi tipo, inclusi danni a persone causati accidentalmente o dovuti a utilizzo errato.

Per le richieste di assistenza in garanzia, rivolgersi al rivenditore presso il quale è stato acquistato il prodotto oppure a un distributore autorizzato OMRON. Per l'indirizzo, fare riferimento alla confezione del prodotto o alla documentazione fornita in dotazione oppure rivolgersi al rivenditore. In caso di problemi nel reperire il servizio assistenza clienti, visitare il sito web di OMRON (www.omron-healthcare.com) per ottenere informazioni riguardo i contatti.

La riparazione o la sostituzione in garanzia non comporta in alcun caso l'estensione o il rinnovo del periodo di garanzia.

La garanzia è valida solo se il prodotto viene restituito nella sua interezza insieme alla fattura o allo scontrino originale rilasciato dal negoziante al consumatore. OMRON si riserva il diritto di rifiutare la prestazione di garanzia qualora le informazioni qui riportate non fossero in qualche modo chiare.

Produttore 	OMRON HEALTHCARE Co., Ltd. 53, Kunotsubo, Terado-cho, Muko, KYOTO, 617-0002 GIAPPONE		
Rappresentante per l'UE <table border="1" data-bbox="98 232 230 286"> <tr> <td data-bbox="98 232 161 286">EC</td> <td data-bbox="166 232 230 286">REP</td> </tr> </table>	EC	REP	OMRON HEALTHCARE EUROPE B.V. Scorpius 33, 2132 LR Hoofddorp, PAESI BASSI www.omron-healthcare.com
EC	REP		
Stabilimento di produzione	OMRON HEALTHCARE MANUFACTURING VIETNAM CO., LTD. No.28 VSIP II, Street 2, Vietnam-Singapore Industrial Park II, Binh Duong Industry-Services-Urban Complex, Hoa Phu Ward, Thu Dau Mot City, Binh Duong Province, Vietnam		
Consociate	OMRON HEALTHCARE UK LTD. Opal Drive, Fox Milne, Milton Keynes, MK15 0DG, UK www.omron-healthcare.co.uk		
	OMRON MEDIZINTECHNIK HANDELSGESELLSCHAFT mbH Gottlieb-Daimler-Strasse 10, 68165 Mannheim, GERMANIA www.omron-healthcare.de		
	OMRON SANTÉ FRANCE SAS 14, rue de Lisbonne, 93561 Rosny-sous-Bois Cedex, FRANCIA www.omron-healthcare.fr		

Prodotto in Vietnam

COMP *A-I-R*™ basic

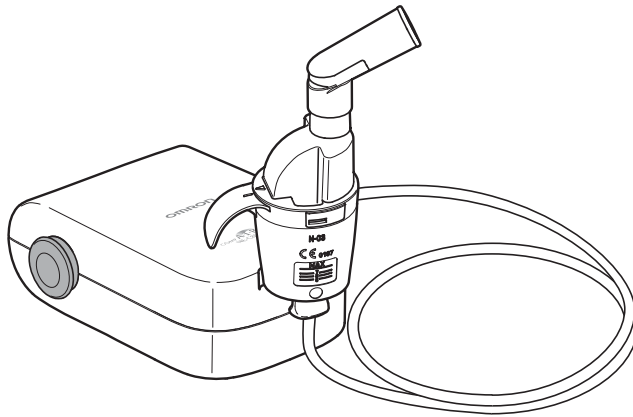

Nebulizador compresor
NE-C803 (NE-C803-E)

Manual de instrucciones

ES

Contenidos

Antes de utilizar el dispositivo

Introducción	90
Uso previsto	91
Instrucciones importantes sobre la seguridad	92
Conozca su unidad	95
Accesorios médicos opcionales.....	96
Otras piezas de recambio/opcionales.....	96

Instrucciones de funcionamiento

Instrucciones de uso.....	97
---------------------------	----

Cuidado y mantenimiento

Limpieza y desinfección.....	101
Eliminación de la condensación del tubo de aire.....	104
Cambio del filtro de aire.....	104
Resolución de problemas	105
Datos técnicos	106
Garantía.....	109

Introducción

Le agradecemos que haya adquirido el OMRON COMP AIR basic.

Este producto ha sido desarrollado conjuntamente con neumólogos para el tratamiento con éxito del asma, bronquitis crónica, alergias y otros trastornos respiratorios.

Este es un dispositivo médico. Utilice este dispositivo únicamente si ha sido prescrito por su médico y/o terapeuta respiratorio.

Funcionamiento del kit nebulizador

La medicación que se introduce a través del canal de medicación se mezcla con el aire comprimido que genera la bomba del compresor.

La medicación se transforma en pequeñas partículas y se pulveriza al entrar en contacto con el aire comprimido.

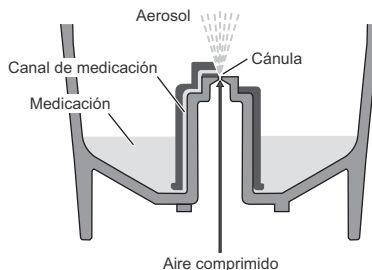

Uso previsto

Objetivo médico

Este producto está destinado para su uso con medicamentos inhalados indicados en el tratamiento de trastornos respiratorios.

Usuario al que está destinado

- Profesionales sanitarios legalmente titulados como médicos y enfermeros.
- Cuidadores o pacientes que sigan las instrucciones de médicos cualificados para prescribir el tratamiento en casa.
- El usuario también deberá tener conocimientos generales sobre el funcionamiento del NE-C803 y sobre el contenido de este manual de instrucciones.

Pacientes a los que está destinado este producto

Este producto no deberá ser utilizado en pacientes en estado de inconsciencia o que no puedan respirar de forma espontánea.

Entorno

Este producto está destinado para su uso en instalaciones médicas como un hospital, una clínica, la consulta del médico o en una habitación en un domicilio particular.

Periodo de duración

Los periodos de duración son los que aparecen a continuación, siempre que el producto se utilice para la nebulización de 2 ml de medicación dos veces al día durante 7,5 minutos cada vez a temperatura ambiente (23 °C).

El periodo de duración podría variar dependiendo del entorno en el que sea utilizado.

El uso frecuente de este producto podría acortar el periodo de duración.

Compresor (unidad principal)	5 años
Juego nebulizador	1 año
Boquilla	1 año
Pieza nasal	1 año
Tubo de aire (PVC, 100 cm)	1 año
Filtro de aire	60 días
Mascarilla (PVC) (SEBS)	1 año

Precauciones para su uso

Es necesario tener en cuenta los avisos y advertencias descritos en este manual de instrucciones.

Instrucciones importantes sobre la seguridad

Lea toda la información contenida en el manual de instrucciones y cualquier otra documentación que se incluya en la caja antes de utilizar el dispositivo.

⚠ Advertencia: Indica una situación potencialmente peligrosa que, si no se evita, podría provocar serios daños.

(Uso)

- Para obtener el tipo, la dosis y régimen de medicación, siga las indicaciones de su médico o neumólogo.
- Si nota algo inusual durante su utilización, detenga el funcionamiento del dispositivo de inmediato y consulte a su médico.
- No utilizar sólo con agua, este dispositivo está pensado para la inhalación de medicamentos.
- Mantenga el dispositivo lejos del alcance de niños y bebés sin vigilancia adulta. El dispositivo puede contener piezas pequeñas que podrían tragarse.
- No guarde el tubo de aire mientras queden restos de humedad o medicación en su interior.
- No utilice ni guarde el dispositivo donde pudiera verse expuesto a gases nocivos o sustancias volátiles.
- No utilice el dispositivo donde pueda estar expuesto a gas inflamable.
- Durante su utilización, no cubra el compresor con ningún tipo de cubierta, manta o toalla.
- Deshágase siempre de la medicación que sobre tras su uso, utilice medicación nueva con cada uso.
- No utilizar en circuitos anestésicos ni de respiración por ventilación.
- Guarde las distintas piezas en un lugar limpio con el fin de evitar infecciones.

(riesgo de descarga eléctrica)

- Nunca enchufe o desconchufe el adaptador de CA con las manos mojadas.
- El compresor y el adaptador de CA no son resistentes al agua. No vierta agua ni otros líquidos en estas piezas. Si se vierte líquido en estas piezas, desconecte el adaptador de CA inmediatamente y seque el líquido con una gasa u otro material absorbente.
- No sumerja el compresor en agua u otro líquido.
- No utilice ni guarde el dispositivo en un ambiente húmedo.
- No utilice el dispositivo si el cable o el enchufe están dañados.
- Mantenga el cable de alimentación alejado de las superficies calientes.
- Utilice solamente el adaptador de CA OMRON original. Si utiliza un adaptador de CA que no sea compatible podría dañar el dispositivo.

(Limpieza y desinfección)

Siga las normas descritas a continuación sobre la limpieza o desinfección de las piezas. Si no lo hace, podrían producirse daños, una nebulización ineficaz o una infección. Para consultar las instrucciones, lea la sección "Limpieza y desinfección".

- Limpie y desinfecte el kit nebulizador, la mascarilla, la boquilla o la pieza nasal antes de utilizarlos en los siguientes casos:
 - por primera vez tras la compra
 - si el dispositivo no se ha utilizado durante un periodo de tiempo prolongado
 - si el mismo dispositivo está siendo utilizado por más de una persona
- Asegúrese de lavar o limpiar las piezas tras su uso, asegúrese de que se secan y desinfectan completamente, y guárdelas en un lugar limpio.
- No deje ningún resto de solución de limpieza en las piezas.



Precaución:

Indica una situación potencialmente peligrosa que, si no se evita, podría provocar daños menores o moderados o daños físicos.

(Uso)

- Cuando este dispositivo se utilice con o junto a niños o inválidos, vigile la situación.
- Asegúrese de que las piezas están conectadas correctamente.
- Asegúrese de que el filtro de aire esté correctamente conectado.
- Asegúrese de que el filtro de aire esté limpio. Si se ha utilizado el filtro de aire durante más de 60 días, cámbielo por uno nuevo.
- No incline el kit nebulizador con un ángulo superior a 45 grados en cualquier dirección ni lo agite mientras lo utiliza.
- No utilice ni guarde el dispositivo si el tubo de aire está arrugado.
- Utilice exclusivamente piezas nebulizadoras, tubos de aire, filtros de aire y cubiertas de filtro de aire originales.
- No añada más de 10 ml de medicación al depósito de medicación.
- No transporte ni guarde el kit nebulizador cuando el depósito de medicación contenga algún tipo de medicamento.
- No deje el dispositivo desatendido con niños pequeños o personas que no puedan expresar su consentimiento.
- No deje que el dispositivo sufra golpes fuertes como una caída al suelo.
- No pinche la cánula del depósito de medicación con un pasador u otro objeto puntiagudo.
- No introduzca los dedos ni objetos dentro del compresor.
- No desmonte ni intente reparar el compresor ni el adaptador de CA.
- No deje el dispositivo a temperaturas extremadamente altas o bajas ni directamente a la luz del sol.
- No utilice el dispositivo cuando duerma o si está adormilado.
- Apto sólo para uso humano.
- El compresor podría calentarse durante su funcionamiento.
- No toque el compresor por otras razones que no estén relacionadas con su funcionamiento, como por ejemplo apagado de la unidad durante la nebulización.
- Para evitar que queden residuos medicamentosos en la cara, asegúrese de limpiarla después de retirar la mascarilla.
- No presione la pieza nasal contra la parte interior de la nariz, así evitará que se produzcan daños en la mucosa nasal.
- No utilice un kit nebulizador, boquilla o pieza nasal que estén dañados.

(riesgo de descarga eléctrica)

- Desconecte siempre el adaptador de CA de la toma de corriente tras utilizarlo y antes de limpiarlo.
- Conecte el dispositivo a una toma de corriente con el voltaje adecuado. No sobrecargue las salidas de corriente ni utilice cables de extensión.
- Manipule con cuidado el cable de alimentación del adaptador de CA.
- No enrolle el cable de alimentación alrededor del compresor ni del adaptador de CA.
- No tire del cable de alimentación del adaptador de CA.
- Los cambios o modificaciones no aprobados por OMRON HEALTHCARE anularán la garantía de usuario.
- Desconecte siempre el adaptador de CA tras utilizarlo y antes de limpiarlo.

(Limpieza y desinfección)

Siga las normas descritas a continuación sobre la limpieza o desinfección de las piezas. Si no lo hace, podrían producirse daños, una nebulización ineficaz o una infección. Para consultar las instrucciones, lea la sección "Limpieza y desinfección".

- No utilice un horno microondas, una secadora de platos, ni un secador de pelo para secar el dispositivo o las piezas.
- No utilice un autoclave, un esterilizador de gas de óxido de etileno (EOG) o un esterilizador de plasma a baja temperatura.
- Cuando desinfecte las piezas hirviéndolas, asegúrese de que el contenedor nunca se quede sin agua. Si no lo hace, se podría causar un incendio.

Precauciones de seguridad generales:

- Cada vez que vaya a utilizarlo, revise el dispositivo y compruebe que no existe ningún problema. Sobre todo, asegúrese de comprobar lo siguiente:
 - Que la cánula o el tubo de aire no estén dañados.
 - Que la cánula no esté obstruida.
 - Que el compresor funciona con normalidad.
- Al utilizar este dispositivo, se producirán ruidos y vibraciones provocados por la bomba del compresor. Habrá también ruido provocado por la emisión de aire comprimido desde el kit nebulizador. Esta situación es normal y no indica un fallo de funcionamiento.
- Utilice el dispositivo sólo como se indica. No utilice el dispositivo con ningún otro fin.
- No utilice el dispositivo a temperaturas superiores a los 40 °C.
- Asegúrese de que el tubo de aire está correctamente conectado al compresor y al kit nebulizador, y que no quede suelto.
- Para aislar completamente el dispositivo de la fuente de alimentación, desconecte el enchufe de esta fuente.

Guarde estas instrucciones para consultarlas en el futuro.

Conozca su unidad

Compresor (unidad principal) x 1

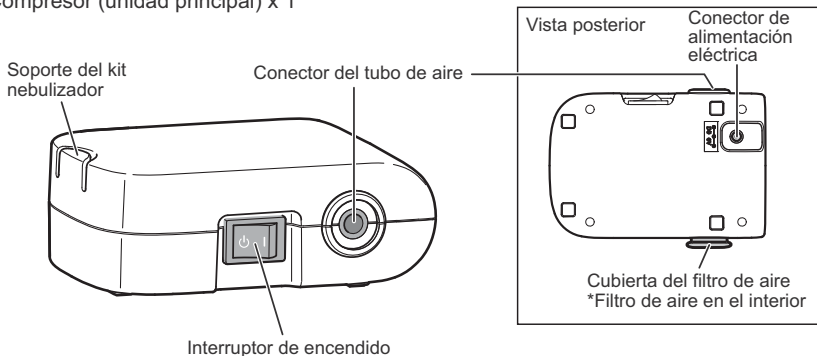

Kit nebulizador x 1

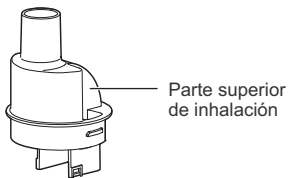

Cabezal vaporizador

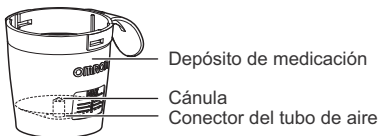

Tubo de aire (PVC, 100 cm) x 1



Boquilla x 1



Pieza nasal x 1



Mascarilla para adultos (PVC) x 1



Mascarilla para niños (PVC) x 1



5 filtros de aire de recambio

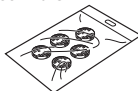

Adaptador de CA x 1
Estuche protector x 1
Manual de instrucciones

ES

Accesorios médicos opcionales

(recogido en el ámbito de la directiva relativa a los productos sanitarios de la CE 93/42/CEE)

Descripción del producto	Modelo
Juego de kit nebulizador y boquilla	NEB-NSET3-83E
Juego de kit nebulizador, mascarilla para adultos (PVC) y tubo de aire	NEB-NSET4-83AP
Juego de kit nebulizador, mascarilla para niños (PVC) y tubo de aire	NEB-NSET5-83AP
Mascarilla para adultos (PVC)	NEB-MSLP-E
Mascarilla para niños (PVC)	NEB-MSMP-E
Mascarilla para adultos (SEBS)	NEB-MSLS-E
Mascarilla para niños (SEBS)	NEB-MSSS-E
Boquilla	NEB-MP-E
Pieza nasal	NEB-NP-E
Tubo de aire (PVC, 100 cm)	NEB-TP-82E
Adaptador de CA	HHP-CF01

Otras piezas de recambio/opcionales

Descripción del producto	Modelo
Filtros de aire x 5	NEB-AFR-30E

Instrucciones de uso

⚠ Advertencia:

Limpie y desinfecte el kit nebulizador, la mascarilla, la boquilla o la pieza nasal antes de utilizarlos en los siguientes casos:

- por primera vez tras la compra
 - si el dispositivo no se ha utilizado durante un periodo de tiempo prolongado
 - si el mismo dispositivo está siendo utilizado por más de una persona
- Para consultar las instrucciones, lea la sección “Limpieza y desinfección”.

1. Asegúrese de que el interruptor de encendido está en la posición de apagado ().
2. Conecte el adaptador de CA al compresor e introduzca el enchufe en la toma de corriente.
3. Saque la parte superior de inhalación junto con el cabezal vaporizador del depósito de medicación.

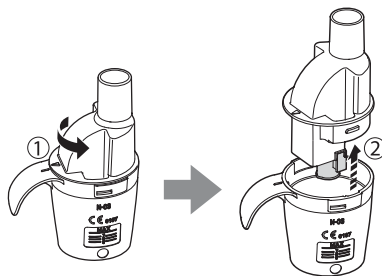

Nota:

Si el cabezal vaporizador se ha desprendido de la parte superior de inhalación y ha caído al depósito de medicación, sáquelo del depósito.

4. Agregue la cantidad correcta de medicación prescrita al depósito de medicación.



5. Asegúrese de que el cabezal vaporizador está bien colocado en la parte superior de inhalación.

Nota:

El tamaño de las piezas montadas a la izquierda y la derecha del vaporizador no es igual. Si el cabezal vaporizador no está montado con la orientación correcta, no nebulizará correctamente.

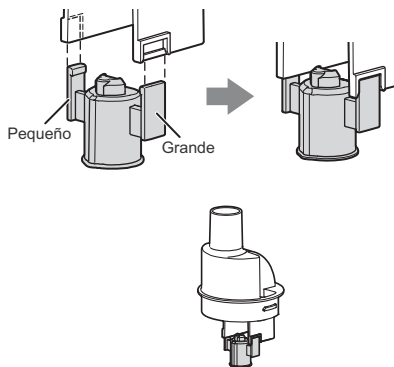

6. Coloque de nuevo la parte superior de inhalación en el depósito de medicación.

- 1) Alinee el saliente de la parte superior de inhalación con la hendidura del depósito de medicación tal y como se muestra en la ilustración.
- 2) Rote la parte superior de inhalación hacia la derecha hasta que la flecha y la marca de alineación del depósito de medicación estén alineadas y escuche un clic cuando encajen.

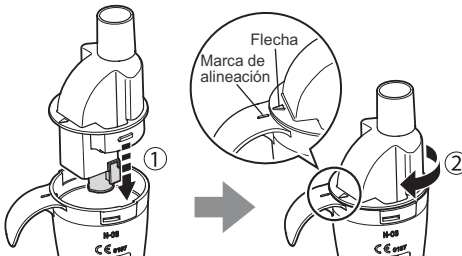

7. Acople firmemente la mascarilla, la boquilla o la pieza nasal al kit nebulizador.

Nota:

Asegúrese de que estos elementos están montados de forma que el mango esté colocado en el lado opuesto al paciente.

De lo contrario, el medicamento se podría rociar sobre la piel o la ropa del paciente.

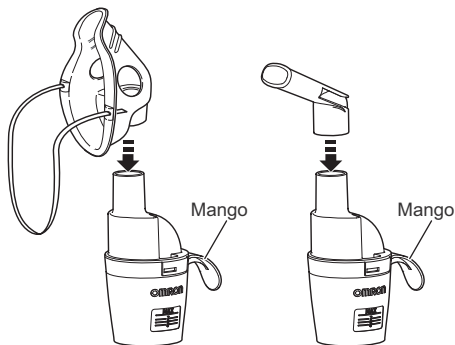

8. Coloque el tubo de aire.

Introduzca con firmeza los extremos del tubo de aire en los conectores del tubo de aire.

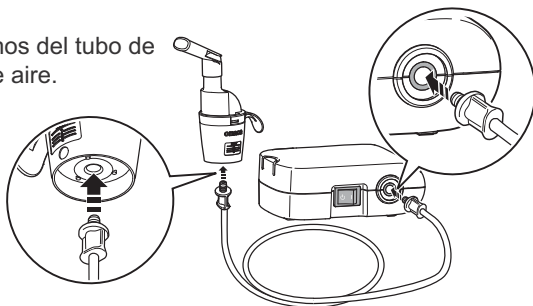

El kit nebulizador puede fijarse al compresor.

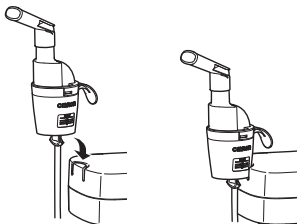

- 9.** Sujete el kit nebulizador tal y como se indica a la derecha.
Siga las indicaciones de su médico o de su neumólogo. Exhale con normalidad a través de la boquilla, la mascarilla o la nariz.



⚠ Precaución:

No incline el kit nebulizador con un ángulo superior a 45 grados en cualquier dirección. La medicación podría fluir hacia el interior de la boca o la nebulización podría no realizarse de forma efectiva.

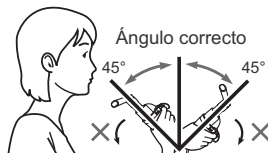

- 10.** Pulse el interruptor de encendido para colocarlo en la posición (I) de encendido. Una vez que el compresor se encienda, la nebulización comienza y se genera el aerosol.
Inhale la medicación.

- 11.** Cuando haya completado el tratamiento, apague el dispositivo. Desenchufe el adaptador de CA de la toma de corriente y desconéctelo del compresor.

Nota:

Sostenga y presione hacia abajo con firmeza el enchufe para desconectar el adaptador de CA.

⚠ Precaución:

No tire del cable de alimentación.
Podría dañarse.

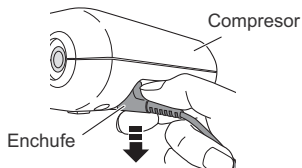

Limpieza y desinfección

⚠ Precaución: manipulación del cabezal vaporizador

- Lave siempre el cabezal vaporizador después de cada uso.
- No utilice cepillos ni objetos puntiagudos para limpiar el cabezal vaporizador.
- Cuando se desinfecten las piezas mediante el hervido, asegúrese de hervirlas en abundante agua.
- No hierva el cabezal vaporizador junto con objetos que no sean los accesorios correspondientes del nebulizador.

Limpieza

Limpie las piezas después de cada uso para eliminar los restos de medicación. Esto evitará que la nebulización sea ineficaz o que se produzca una infección.

■ Piezas lavables

- **Kit nebulizador (parte superior de inhalación, depósito de medicación), mascarilla (PVC)/(SEBS), boquilla, pieza nasal**

Lávelos con agua caliente y detergente suave (detergente neutro). Enjuáguelos bien con agua del grifo caliente y limpia y déjelos secar en un lugar también limpio.

- **Cabezal vaporizador**

Lávelo con agua corriente.

■ Piezas no lavables

- **Compresor, tubo de aire**

En primer lugar, asegúrese de que el enchufe está desconectado de la toma de corriente. Límpielo con un paño suave humedecido con agua o detergente suave (detergente neutro).

- **Filtro de aire**

No lave ni limpie el filtro de aire. Si el filtro se humedece, sustitúyalo. Los filtros de aire húmedos pueden ocasionar obstrucciones.

ES

Desinfección

Desinfecte las piezas una vez a la semana. Si las piezas estuviesen muy manchadas, sustitúyalas por otras nuevas.

Para seleccionar un método de desinfección, consulte la tabla que encontrará en la página 102.

O: aplicable X: no aplicable

Método de desinfección (Consulte la página siguiente)	Piezas	Boquilla	Pieza nasal	Kit nebulizador	Mascarilla para adultos (SEBS) (opcional) Mascarilla para niños (SEBS) (opcional)	Mascarilla para adultos (PVC) Mascarilla para niños (PVC)	Tubo de aire (PVC, 100 cm)	Filtro de aire
	Materiales	PP	PP	PP (Cabezal vaporizador: PC)	Mascarilla: SEBS Banda: goma (sin látex) Adaptador: PP	Mascarilla: PVC (sin ftalato) Banda: goma (sin látex)	PVC (sin ftalato)	Poliéster
A	Alcohol	O	O	O	O	O	X	X
	Etanol desinfectante	O	O	O	O	O	X	X
	Hipoclorito de sodio	O	O	O	O	O	X	X
	Milton* (0,1 %, 15 min.)	O	O	O	O	O	X	X
	Amonio cuaternario	O	O	O	O	O	X	X
	Osvan* (0,1 %, 10 min.)	O	O	O	O	O	X	X
	Clorhexidina	O	O	O	O	O	X	X
Hibitane* (0,5 %, 30 min.)	O	O	O	O	O	X	X	
Tensioactivo anfótero	O	O	O	O	O	O	X	X
Tego 51* (0,2 %, 15 min.)	O	O	O	O	O	O	X	X
B	Ebullición	O	O	O	O	X	X	X

A. Utilice un desinfectante disponible en tienda. Siga las instrucciones del fabricante del desinfectante.

Nota: nunca lo limpie con benceno o disolvente.

B. Puede hervir las piezas de 15 a 20 minutos.

Después de hervirlas, sáquelas con cuidado, agítelas para eliminar el exceso de agua y deje que se sequen al aire en un entorno limpio.

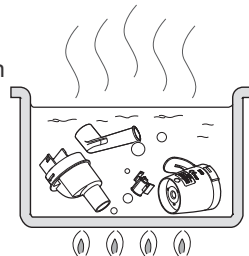

* Ejemplo de desinfectante disponible en comercios. (La concentración y el tiempo de permanencia especificado en la tabla corresponden a circunstancias en las que se comprueba la vida útil de las piezas con cada desinfectante, utilizándolo tal y como se describe en su manual de instrucciones. Tenga en cuenta que el objetivo de la prueba no ha sido el garantizar la efectividad de los desinfectantes. No se pretende aconsejar el uso de estos productos de desinfección. Las condiciones de uso y los ingredientes de los desinfectantes varían según el fabricante. Lea con atención el manual de instrucciones antes de utilizar el desinfectante y asegúrese de aplicarlo correctamente en cada pieza. Tenga en cuenta que la vida útil de las piezas puede ser más corta dependiendo de las circunstancias, el ambiente y la frecuencia de uso.)

Eliminación de la condensación del tubo de aire

Si hay humedad o líquido en el tubo de aire, asegúrese de seguir el procedimiento a continuación para quitar cualquier tipo de humedad que pudiera haberse formado en el tubo de aire.

- 1) Asegúrese de que el tubo de aire está conectado al conector de aire del compresor.
- 2) Desconecte el tubo de aire del kit nebulizador.
- 3) Encienda el compresor y bombee aire a través del tubo de aire para expulsar la humedad.

Cambio del filtro de aire

Si se ha utilizado el filtro de aire durante más de 60 días, cámbielo por uno nuevo.

1. Saque la cubierta del filtro de aire del compresor.

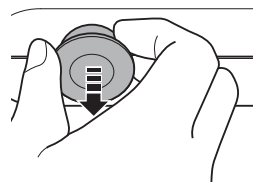

2. Cambie el filtro de aire.

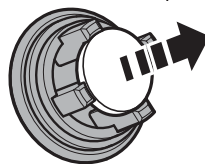

3. Vuelva a colocar el filtro de aire en su lugar.
Asegúrese de que se ha colocado correctamente.

Notas:

- Utilice exclusivamente filtros de aire OMRON diseñados para este dispositivo.
No utilizar sin filtro de aire.
- No lave ni limpie el filtro de aire. Si el filtro se humedece, sustitúyalo. Los filtros de aire húmedos pueden ocasionar obstrucciones.
- Los filtros de aire no tienen orientación.
- Compruebe que los filtros de aire estén limpios y sin polvo antes de introducirlos.

Resolución de problemas

Si el dispositivo presenta fallos de funcionamiento, compruebe los elementos siguientes.

Problema	Causa	Remedio
Al pulsar el botón de encendido, no pasa nada.	¿Se ha conectado correctamente el adaptador de CA a una toma de corriente y al compresor?	Compruebe que el adaptador de CA se ha conectado correctamente a una toma de corriente y al compresor. Desconecte y vuelva a conectar el enchufe, si es necesario.
La tasa de nebulización es nula o baja con el dispositivo encendido.	¿Hay medicación en el depósito de medicación?	Agregue la cantidad correcta de medicación al depósito de medicación.
	¿Hay demasiada/poca medicación en el depósito de medicación?	
	¿Falta el cabezal vaporizador o no está montado correctamente?	Coloque el cabezal vaporizador correctamente.
	¿Está el kit nebulizador bien montado?	Monte el kit nebulizador correctamente.
	¿Está bloqueada la cánula?	Asegúrese de que la cánula no está bloqueada.
	¿Está el kit nebulizador demasiado inclinado?	Asegúrese de que el kit nebulizador no esté inclinado con un ángulo superior a los 45 grados.
	¿Está el tubo de aire conectado correctamente?	Asegúrese de que los tubos de aire estén conectados correctamente al compresor y al kit nebulizador.
	¿Está doblado el tubo de aire?	Asegúrese de que el tubo de aire no está girado ni presenta dobleces.
	¿Está bloqueado el tubo de aire?	Asegúrese de que el tubo de aire no esté bloqueado.
¿Está sucio el filtro de aire?	Sustituya el filtro de aire por uno nuevo.	
El compresor hace un ruido anormalmente alto.	¿Está colocada la cubierta del filtro de aire correctamente?	Coloque la cubierta del filtro de aire correctamente.
El compresor está muy caliente.	¿Está cubierto el compresor?	No cubra el compresor durante el funcionamiento.

Nota: si la solución sugerida no resuelve el problema, no intente reparar el dispositivo. El usuario no puede reparar el dispositivo. Lleve el dispositivo a un establecimiento o distribuidor OMRON autorizado.

Datos técnicos

Descripción del producto:	Nebulizador compresor
Modelo (-código):	NE-C803 (NE-C803-E)
Índice de tensión (adaptador de CA):	100-240 V ~ 50/60 Hz 0,12 - 0,065 A
Índice de tensión (nebulizador compresor):	6 V ≈ 0,7 A
Temperatura / humedad de funcionamiento:	De +10 °C a +40 °C / De 30 % a 85 % HR
Temperatura / humedad/presión atmosférica de conservación y transporte:	De -20 °C a +60 °C / De 10 % a 95 % HR/700 - 1060 hPa
Peso:	Aprox. 180 g (sólo el compresor)
Dimensiones:	Aprox. 85 (anc.) × 43 (alt.) × 115 (prof.) mm (solo el compresor)
Contenido:	Compresor, kit nebulizador, tubo de aire (PVC, 100 cm), boquilla, pieza nasal, mascarilla para adultos (PVC), mascarilla para niños (PVC), 5 filtros de aire de repuesto, adaptador de CA, estuche protector, manual de instrucciones.
Clasificaciones:	Clase II (protección contra descargas eléctricas), Tipo BF (partes en contacto) IP21 (acceso protegido)



= Equipo
clase II



= Tipo BF
parte en contacto



Lea atentamente
el manual de
instrucciones



= Apagado



= Encendido

CE 0197

Notas:

- Especificaciones sujetas a modificaciones técnicas sin previo aviso.
- Este producto OMRON se ha fabricado según el estricto sistema de calidad de OMRON HEALTHCARE Co., Ltd., Japón.
- Es posible que el dispositivo no funcione si la temperatura y el voltaje son distintos a los mencionados en las especificaciones.
- El dispositivo cumple las provisiones de la directiva de la CE 93/42/EEC (directiva relativa a Productos sanitarios) y el estándar europeo EN13544-1:2007+A1:2009, Equipo para terapia respiratoria - Parte 1: Sistemas nebulizadores y sus componentes.
- Consulte el sitio web de OMRON HEALTHCARE EUROPE para obtener información técnica actualizada.

URL: www.omron-healthcare.com

Datos técnicos para el compresor NE-C803 de OMRON con kit nebulizador:

Tamaño de partícula:	**MMAD aprox. 3 μm MMAD = Diámetro aerodinámico medio de masa máximo 10 ml
Capacidad del depósito de medicación:	
Cantidades de medicación adecuadas:	2 ml mínimo - 10 ml máximo
Sonido:	*Menos de 45 dB
Tasa de nebulización:	*Aprox. 0,30 ml/min (por pérdida de peso)
Salida de aerosol:	** 0,37 ml (2 ml, 1 % NaF)
Tasa de salida del aerosol:	** 0,05 ml/min. (2 ml, 1 % NaF)

Resultados de medidas en impactador de cascada para el tamaño de partícula**

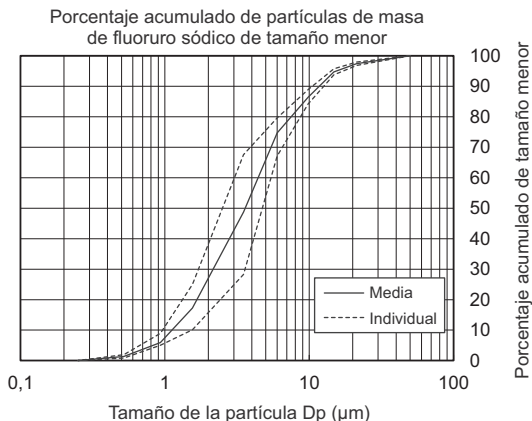

- * Medido por OMRON HEALTHCARE Co., Ltd. Medido con solución salina a una temperatura ambiente de 23 °C y una humedad del 40 %. Puede variar dependiendo del tipo de medicación.
- ** Medición independiente realizada por el Dr. Hiroshi Takano, Therapeutic Systems Research Center, Doshisha University, Kioto, Japón, de acuerdo con EN13544-1:2007+A1:2009.

Nota:

El rendimiento podría cambiar dependiendo de la medicación, especialmente con suspensiones o con medicación de gran viscosidad. Consulte la hoja de datos del proveedor de la medicación para obtener más detalles.

Información importante sobre la Compatibilidad electromagnética (EMC)

Debido al creciente número de dispositivos electrónicos existentes, como ordenadores y teléfonos móviles, es posible que los dispositivos médicos sean susceptibles a las interferencias electromagnéticas recibidas de otros dispositivos. Las interferencias electromagnéticas podrían provocar un funcionamiento incorrecto del dispositivo médico y crear una situación potencialmente insegura.

Los dispositivos médicos tampoco deberían interferir con otros dispositivos.

Con el objeto de regular los requisitos para EMC (Compatibilidad electromagnética) y evitar situaciones poco seguras del producto, se ha implementado el estándar EN60601-1-2:2007. Este estándar define los niveles de inmunidad a interferencias electromagnéticas, así como los niveles máximos de emisiones electromagnéticas para dispositivos médicos.

Este dispositivo médico fabricado por OMRON HEALTHCARE cumple con este estándar EN60601-1-2:2007 tanto para inmunidad como emisiones.

Sin embargo, es necesario tomar ciertas precauciones especiales:

- No utilice teléfonos móviles, ni otros dispositivos que generen campos eléctricos o magnéticos potentes, cerca del dispositivo médico. Podrían provocar un funcionamiento incorrecto de la unidad y crear una situación potencialmente insegura.

Se recomienda mantener una distancia mínima de 7 m. Compruebe que el dispositivo funciona correctamente en caso de que la distancia sea menor.

OMRON HEALTHCARE EUROPE dispone de más documentación sobre la compatibilidad con EN60601-1-2:2007 en la dirección mencionada en este manual de instrucciones.

La documentación también está disponible en www.omron-healthcare.com.



Eliminación correcta de este producto (Material eléctrico y electrónico de desecho)

La presencia de esta marca en el producto o en el material informativo que lo acompaña indica que al finalizar su vida útil no deberá eliminarse junto con otros residuos domésticos.

Para evitar los posibles daños al medio ambiente o a la salud humana que representa la eliminación incontrolada de residuos, separe este producto de otros tipos de residuos y recíclelo correctamente para promover la reutilización sostenible de recursos materiales.

Los usuarios particulares pueden contactar con el establecimiento donde adquirieron el producto, o con las autoridades locales pertinentes, para informarse sobre cómo y dónde pueden llevarlo para que sea sometido a un reciclaje ecológico y seguro.

Los usuarios profesionales pueden contactar con su proveedor y consultar los términos y condiciones del contrato de compra. Este producto no debe eliminarse mezclado con otros residuos comerciales.

Garantía

Gracias por adquirir un producto OMRON. Este producto se ha fabricado con gran esmero y utilizando materiales de alta calidad. Está diseñado para proporcionarle un alto grado de confort, siempre que se manipule de forma correcta y se conserve según las indicaciones del manual de instrucciones.

Este producto tiene la garantía de OMRON durante 3 años a partir de la fecha de compra. La fabricación, la mano de obra y los materiales de este producto están garantizados por OMRON. Durante el periodo de garantía, OMRON se hará cargo de reparar o sustituir el producto defectuoso o cualquier pieza defectuosa sin coste alguno, ni de piezas ni de mano de obra.

La garantía es válida para productos adquiridos en los siguientes territorios: Europa, Rusia y otros países de la CEI, Oriente Medio y África.

La garantía no cubre lo siguiente:

- a. Gastos y riesgos del transporte.
- b. Gastos de reparación y defectos ocasionados durante una reparación realizada por personas no autorizadas.
- c. Revisiones periódicas y mantenimiento.
- d. La no utilización de accesorios u otras piezas que no sean el dispositivo principal, a menos que se indique de forma explícita anteriormente en la garantía.
- e. Gastos originados del rechazo a una reclamación (estos se cobrarán).
- f. Daños de cualquier tipo, incluidos los daños personales causados de forma accidental por un uso inadecuado.

Si es necesario solicitar un servicio como parte de la garantía, acuda al establecimiento donde adquirió el producto o al distribuidor OMRON autorizado. Para obtener la dirección, consulte el embalaje/la documentación del producto o acuda a un establecimiento especializado. Si tiene problemas para encontrar el servicio de atención al cliente de OMRON, acceda a nuestra página web (www.omron-healthcare.com) para obtener más información.

Las reparaciones o sustituciones realizadas bajo la garantía no supondrán ninguna extensión o renovación del periodo de garantía.

La garantía sólo será aplicable si el producto se devuelve completo junto con la factura original o el recibo proporcionado al cliente por el establecimiento. OMRON se reserva el derecho de rehusar la prestación de la garantía si las informaciones indicadas no son lo suficientemente claras.

Fabricante 	OMRON HEALTHCARE Co., Ltd. 53, Kunotsubo, Terado-cho, Muko, KYOTO, 617-0002 JAPÓN		
Representante en la UE <table border="1" data-bbox="98 232 230 286"> <tr> <td data-bbox="98 232 161 286">EC</td> <td data-bbox="161 232 230 286">REP</td> </tr> </table>	EC	REP	OMRON HEALTHCARE EUROPE B.V. Scorpius 33, 2132 LR Hoofddorp, PAÍSES BAJOS www.omron-healthcare.com
EC	REP		
Planta de producción	OMRON HEALTHCARE MANUFACTURING VIETNAM CO., LTD. No.28 VSIP II, Street 2, Vietnam-Singapore Industrial Park II, Binh Duong Industry-Services-Urban Complex, Hoa Phu Ward, Thu Dau Mot City, Binh Duong Province, Vietnam		
Empresas filiales	OMRON HEALTHCARE UK LTD. Opal Drive, Fox Milne, Milton Keynes, MK15 0DG, UK www.omron-healthcare.co.uk		
	OMRON MEDIZINTECHNIK HANDELSGESELLSCHAFT mbH Gottlieb-Daimler-Strasse 10, 68165 Mannheim, ALEMANIA www.omron-healthcare.de		
	OMRON SANTÉ FRANCE SAS 14, rue de Lisbonne, 93561 Rosny-sous-Bois Cedex, FRANCIA www.omron-healthcare.fr		

Fabricado en Vietnam

COMP *A-I-R*[™] basic

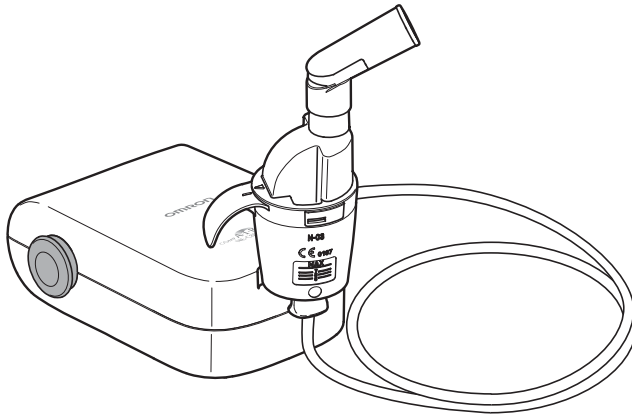

Compressor-vernevelaar
NE-C803 (NE-C803-E)

Gebruiksaanwijzing

NL

Inhoud

Voordat u het apparaat gaat gebruiken

Inleiding	112
Beoogd gebruik.....	113
Belangrijke aanwijzingen met betrekking tot de veiligheid.....	114
Onderdelen van het apparaat.....	117
Optionele medische accessoires	118
Overige optionele/vervangende onderdelen.....	118

Gebruiksaanwijzing

Gebruiksaanwijzing.....	119
-------------------------	-----

Verzorging en onderhoud

Reinigen en desinfecteren	123
Condensvocht uit de luchtslang verwijderen	126
Het luchtfilter vervangen	126
Problemen oplossen	127
Technische gegevens	128
Garantie	131

Inleiding

Hartelijk dank voor het aanschaffen van de OMRON COMP AIR Basic.

Voor een succesvolle behandeling van astma, chronische bronchitis, allergieën en andere aandoeningen van de luchtwegen, is voor de ontwikkeling van dit product samengewerkt met ademhalingstherapeuten.

Dit is een medisch apparaat. Dit apparaat mag uitsluitend worden gebruikt volgens de aanwijzingen van uw arts en/of ademhalingstherapeut.

Hoe werkt de vernevelset

Het medicijn dat door het medicijnkanaal wordt gepompt, wordt gemengd met samengeperste lucht die wordt gegenereerd door een compressorpomp.

Het medicijn wordt omgezet in fijne deeltjes en verstoven doordat het in contact komt met de samengeperste lucht.

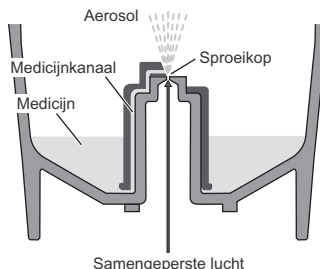

Beoogd gebruik

Medische doeleinden

Dit product is bedoeld voor het inhaleren van medicijnen tegen luchtwegaandoeningen.

Doelgroep

- Wettelijk gediplomeerde medisch deskundigen, zoals artsen, verpleegkundigen en therapeuten.
- Zorgverleners of patiënten onder begeleiding van een bevoegd medisch deskundige voor thuisbehandeling.
- De gebruiker moet ook in staat zijn de algemene werking van de NE-C803 en de inhoud van deze gebruiksaanwijzing te begrijpen.

Beoogde patiënten

Dit product mag niet worden gebruikt bij patiënten die bewusteloos zijn of niet spontaan ademen.

Omgeving

Dit product is bedoeld voor gebruik in een medische omgeving, zoals een ziekenhuis, kliniek of spreekkamer van een arts, en voor huishoudelijk gebruik.

Gebruiksduur

De gebruiksduur is als volgt, ervan uitgaande dat het product twee keer per dag gedurende 7,5 minuut per keer bij kamertemperatuur (23 °C) wordt gebruikt voor het vernevelen van 2 ml medicijn.

De gebruiksduur kan verschillen afhankelijk van de gebruiksomgeving.

Frequent gebruik van het product kan de gebruiksduur verkorten.

Compressor (hoofdeenheid)	5 jaar
Vernevelset	1 jaar
Mondstuk	1 jaar
Neusstuk	1 jaar
Lucht slang (PVC, 100 cm)	1 jaar
Luchtfilter	60 dagen
Masker (PVC) (SEBS)	1 jaar

Voorzorgsmaatregelen voor gebruik

Alle waarschuwingen en voorzorgsmaatregelen die in de gebruiksaanwijzing staan beschreven, moeten in acht worden genomen.

Belangrijke aanwijzingen met betrekking tot de veiligheid

Lees voordat u het apparaat gaat gebruiken alle informatie die in de gebruiksaanwijzing staat en alle andere documenten die in de doos zijn meegeleverd.

⚠ Waarschuwing: Geeft een mogelijk gevaarlijke situatie aan die, wanneer zij niet vermeden wordt, kan leiden tot ernstig letsel.

(Gebruik)

- Volg voor type, dosis en gebruik van het medicijn de aanwijzingen van uw arts of ademhalingstherapeut.
- Wanneer u tijdens het gebruik van het apparaat iets ongebruikelijks bemerkt, moet u onmiddellijk stoppen met het gebruik van het apparaat en uw arts raadplegen.
- Gebruik voor het inhaleren nooit alleen water in de vernevelaar.
- Houd het apparaat buiten bereik van kinderen die niet onder toezicht staan. Het apparaat kan kleine onderdelen bevatten die kunnen worden ingeslikt.
- Berg de luchtslang niet op zolang er nog vocht of medicijn in zit.
- Gebruik of bewaar het apparaat niet op plaatsen waar het in contact kan komen met schadelijke dampen of vluchtige stoffen.
- Gebruik het apparaat niet op plaatsen waar het in contact kan komen met brandbaar gas.
- Leg tijdens het gebruik geen deken, handdoek of enig ander soort afdekking over de compressor.
- Gooi eventueel overgebleven medicatie altijd weg na gebruik en gebruik elke keer vers medicijn.
- Niet gebruiken in circulatiesystemen voor anesthesie of beademing.
- Bewaar de onderdelen op een schone plek om infectie te voorkomen.

(Risico van elektrische schok)

- Haal de stekker van de netadapter nooit met natte handen uit het stopcontact en steek deze nooit met natte handen in het contact.
- De compressor en netadapter zijn niet waterbestendig. Mors geen water of andere vloeistoffen op deze onderdelen. Als u toch vloeistof morst op deze onderdelen, dient u direct de stekker van de netadapter uit het stopcontact te trekken en de vloeistof op te nemen met een gaasdoekje of ander absorberend materiaal.
- De compressor mag niet worden ondergedompeld in water of een andere vloeistof.
- Gebruik het apparaat niet in een vochtige ruimte en berg het daar ook niet op.
- Gebruik het apparaat niet wanneer het snoer of de stekker beschadigd is.
- Houd het snoer uit de buurt van verwarmde oppervlakken.
- Gebruik alleen een originele netadapter van OMRON. Het gebruik van een niet-ondersteunde netadapter kan schade toebrengen aan het apparaat.

(Reinigen en desinfecteren)

Neem de onderstaande regels in acht bij het reinigen of desinfecteren van onderdelen. Het niet opvolgen van deze regels kan leiden tot schade, inefficiënte verneveling of infectie. Raadpleeg de paragraaf “Reinigen en desinfecteren” voor de instructies.

- Reinig en desinfecteer de vernevelset, het masker en het mond- of neusstuk:
 - de eerste keer na aankoop
 - wanneer het apparaat lange tijd niet is gebruikt
 - wanneer meerdere personen hetzelfde apparaat gebruiken

- De onderdelen moeten na gebruik altijd worden gewassen of afgenomen, grondig gedesinfecteerd, gedroogd en opgeborgen op een schone plaats.
- Laat geen reinigingsvloeistof in de onderdelen zitten.



Let op: Geeft een mogelijk gevaarlijke situatie aan die, wanneer deze niet vermeden wordt, kan leiden tot licht tot matig letsel of fysieke schade.

(Gebruik)

- Zorg voor streng toezicht wanneer dit apparaat wordt gebruikt door, voor of in de buurt van kinderen of gehandicapten.
- Verzeker u ervan dat de onderdelen correct zijn bevestigd.
- Verzeker u ervan dat het luchtfilter correct is bevestigd.
- Verzeker u ervan dat het luchtfilter schoon is. Wanneer het luchtfilter meer dan 60 dagen gebruikt is, moet het vervangen worden.
- Kantel de vernevelset niet zo ver dat deze in een van de richtingen een hoek van meer dan 45 graden maakt en schud de set niet tijdens het gebruik.
- Gebruik het apparaat niet en berg het niet op wanneer de luchtslang geknikt is.
- Gebruik uitsluitend de originele vernevelende onderdelen, de originele luchtslang en het originele luchtfilter en afdekplaatje van het luchtfilter.
- Breng niet meer dan 10 ml medicijn in het medicijnreservoir.
- Verplaats de vernevelset niet en laat deze niet achter zolang het medicijnreservoir medicijn bevat.
- Laat de meter niet zonder toezicht bij zuigelingen of personen die geen toestemming kunnen geven.
- Stel het apparaat niet bloot aan sterke schokken. Laat het bijvoorbeeld niet vallen op de vloer.
- Steek niet met een speld of ander scherp voorwerp in de sproeikop van het medicijnreservoir.
- Steek geen vingers of voorwerpen in de compressor.
- Haal de compressor of de netadapter niet los of uit elkaar en probeer deze niet te repareren.
- Bewaar het apparaat niet bij extreem hoge of lage temperaturen of in direct zonlicht.
- Gebruik dit apparaat nooit terwijl u slaapt of wanneer u versuft bent.
- Uitsluitend goedgekeurd voor gebruik bij mensen.
- De compressor kan tijdens werking heet worden.
- Raak de compressor alleen aan voor noodzakelijke handelingen, zoals het uitschakelen van het apparaat tijdens het vernevelen.
- Veeg uw gezicht af nadat u het masker hebt verwijderd om te voorkomen dat er medicijn achterblijft.
- Duw het neusstuk niet achter in de neus, om te voorkomen dat het neusslijmvlies beschadigd raakt.
- Gebruik geen beschadigde vernevelset, mondstuk of neusstuk.

(Risico van elektrische schok)

- Trek na gebruik en voor het reinigen altijd de stekker van de netadapter uit het stopcontact.
- Gebruik een stopcontact met een geschikt voltage. Zorg dat u het stopcontact niet overbelast en gebruik geen verlengsnoeren.
- Zorg dat u het stroomsnoer van de netadapter niet verkeerd gebruikt.
- Wikkel het snoer niet om de compressor of de netadapter.
- Trek niet aan het stroomsnoer van de netadapter.
- Veranderingen of aanpassingen die niet door OMRON HEALTHCARE zijn goedgekeurd, maken de garantie ongeldig.
- Verwijder na gebruik en voor het reinigen altijd de netadapter uit het apparaat.

(Reinigen en desinfecteren)

Neem de onderstaande regels in acht bij het reinigen of desinfecteren van onderdelen. Het niet opvolgen van deze regels kan leiden tot schade, inefficiënte verneveling of infectie. Raadpleeg de paragraaf "Reinigen en desinfecteren" voor de instructies.

- Gebruik nooit een magnetron, vaatwasser of haardroger om het apparaat of de onderdelen te drogen.
- Gebruik geen autoclaaf, ethyleenoxidegas sterilisator of plasmasterilisatie met lage temperatuur.
- Wanneer u onderdelen desinfecteert door ze te koken, dient u ervoor te zorgen dat de pan niet droogkookt. Anders kan dit leiden tot brand.

Algemene veiligheidsmaatregelen:

- Controleer het apparaat altijd voor gebruik op problemen. Let in het bijzonder op het volgende:
 - De sproeikop en luchtslang mogen niet beschadigd zijn.
 - De sproeikop mag niet verstopt zijn.
 - De compressor moet goed werken.
- Wanneer u dit apparaat gebruikt, geeft het wat geluid en trillingen die worden veroorzaakt door de pomp van de compressor. Ook veroorzaakt het uitstoten van samengeperste lucht uit de vernevelset wat geluid. Dit is normaal en het betekent niet dat het apparaat niet goed werkt.
- Gebruik het apparaat alleen voor het doel waarvoor het gemaakt is. Gebruik het niet voor andere doeleinden.
- Gebruik het apparaat niet bij temperaturen boven de +40 °C.
- Zorg ervoor dat de luchtslang stevig aan de compressor en de vernevelset is bevestigd en niet kan losraken.
- Om het apparaat volledig af te koppelen van de spanningsbron trekt u de stekker uit de spanningsbron.

Bewaar deze aanwijzingen voor latere raadpleging.

Onderdelen van het apparaat

Compressor (hoofdeenheid) x 1

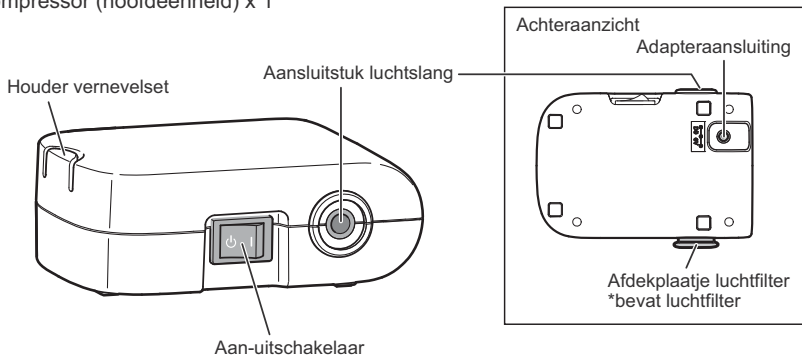

Vernevelset x 1

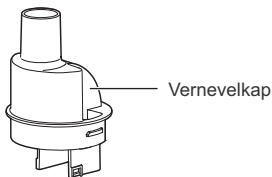

Verstuiver



Luchtslang
(PVC, 100 cm) x 1



Mondstuk x 1



Masker voor
volwassenen (PVC) x 1



Neusstuk x 1



Masker voor kinderen
(PVC) x 1



Extra luchtfilters x 5

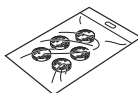

Netadapter x 1
Opslagtasje x 1
Gebruiksaanwijzing

NL

Optionele medische accessoires

(binnen het bereik van EG-richtlijn 93/42/EEG betreffende medische hulpmiddelen)

Productbeschrijving	Model
Vernevelset en mondstukset	NEB-NSET3-83E
Vernevelset en masker voor volwassenen (PVC) en luchtslangset	NEB-NSET4-83AP
Vernevelset en masker voor kinderen (PVC) en luchtslangset	NEB-NSET5-83AP
Masker voor volwassenen (PVC)	NEB-MSLP-E
Masker voor kinderen (PVC)	NEB-MSMP-E
Masker voor volwassenen (SEBS)	NEB-MSLS-E
Masker voor kinderen (SEBS) - Set	NEB-MSSS-E
Mondstuk	NEB-MP-E
Neusstuk	NEB-NP-E
Luchtslang (PVC, 100 cm)	NEB-TP-82E
Netadapter	HHP-CF01

Overige optionele/vervangende onderdelen

Productbeschrijving	Model
Luchtfilters x 5	NEB-AFR-30E

Gebruiksaanwijzing

⚠ Waarschuwing:

Reinig en desinfecteer de vernevelset, het masker en het mond- of neusstuk:

- de eerste keer na aankoop
- wanneer het apparaat lange tijd niet is gebruikt
- wanneer meerdere personen hetzelfde apparaat gebruiken

Raadpleeg de paragraaf “Reinigen en desinfecteren” voor de instructies.

1. Zorg dat de aan-uitschakelaar uit () staat.

2. Sluit de netadapter aan op de compressor en steek de stekker in een stopcontact.

3. Verwijder de vernevelkap samen met de verstuiver van het medicijnreservoir.

Opmerking:

Als de verstuiver is losgeraakt van de vernevelkap en in het medicijnreservoir is gevallen, verwijder deze dan uit het reservoir.

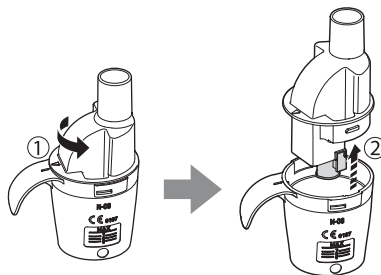

4. Vul het medicijnreservoir met de correcte hoeveelheid voorgeschreven medicijn.



5. Zorg dat de verstuiver stevig aan de vernevelkap is bevestigd.

Opmerking:

De afmetingen van de links en rechts bevestigde onderdelen van de verstuiver zijn niet gelijk. Als de verstuiver niet in de juiste richting is bevestigd, zal deze niet correct vernevelen.

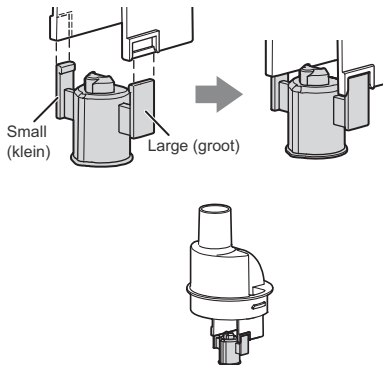

6. Plaats de vernevelkap terug in het medicijnreservoir.

- 1) Breng het uitsteeksel op de vernevelkap in één lijn met de inkeping in het medicijnreservoir, zoals weergegeven.
- 2) Draai de vernevelkap met de klok mee totdat het pijltje op de vernevelkap en het uitlijningsteken op het medicijnreservoir zich op één lijn bevinden en op hun plek klikken.

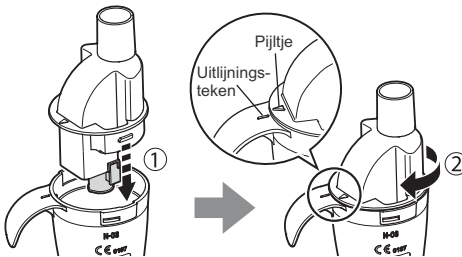

7. Bevestig het masker, het mondstuk of neusstuk stevig aan de bovenzijde van de vernevelset.

Opmerking:

Zorg ervoor dat deze hulpstukken zo worden bevestigd dat de hendel van de patiënt is afgekeerd.

Anders kan er medicatie op de huid of op de kleding van de patiënt worden gesproeid.

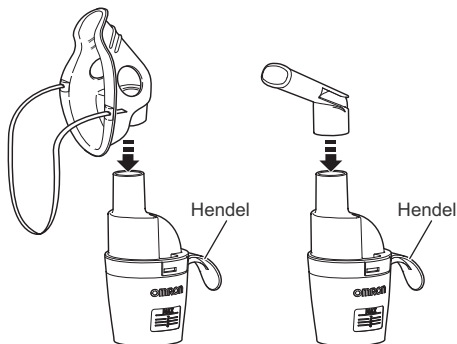

8. Bevestig de luchtslang.
Druk de plugs van de luchtslang stevig in de aansluitstukken voor de luchtslang.

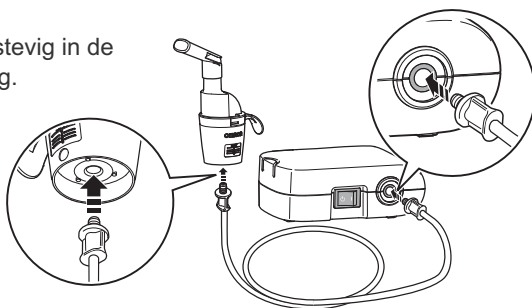

De vernevelset kan aan de compressor worden bevestigd.

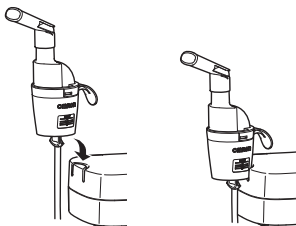

- 9.** Houd de vernevelset rechtop, zoals rechts is weergegeven.
Volg de aanwijzingen van uw arts of ademhalingstherapeut. Adem gewoon uit door het mondstuk, het masker of de neus.

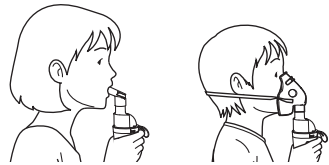

⚠ Let op:

Kantel de vernevelset niet zo ver dat deze in een van de richtingen een hoek van meer dan 45 graden maakt. Er kan dan medicijn in de mond terechtkomen of het apparaat zou niet meer goed kunnen vernevelen.

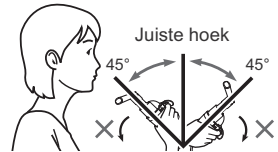

- 10.** Zet de aan-uitschakelaar aan (). De compressor start, het vernevelen begint en er wordt aerosol aangemaakt.
Inhaleer het medicijn.

- 11.** Wanneer de behandeling is voltooid, zet u het apparaat uit. Trek de stekker van de netadapter uit het stopcontact en koppel deze los van de compressor.

Opmerking:

Druk de stekker stevig naar beneden om de netadapter los te koppelen.

⚠ Let op:

Trek niet aan het stroomsnoer.
Hierdoor kan er schade ontstaan.

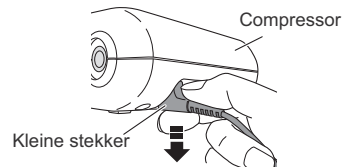

Reinigen en desinfecteren

Let op: omgaan met de verstuiver

- Reinig de verstuiver altijd na gebruik.
- Gebruik geen voorwerpen zoals een borstel of puntig voorwerp om de verstuiver te reinigen.
- Als u de onderdelen desinfecteert door ze te koken, let er dan op dat u ze in ruim water kookt.
- Kook de verstuiver niet samen met andere voorwerpen, alleen eventueel samen met andere hulpstukken van de vernevelaar die gekookt kunnen worden.

Reiniging

Reinig na elk gebruik de onderdelen om medicijnresten te verwijderen. Hiermee voorkomt u inefficiënte verneveling en infecties.

■ Wasbare onderdelen

• **Vernevelset (vernevelkap, medicijnreservoir), masker (PVC)/(SEBS), mondstuk, neusstuk**

Was deze onderdelen in warm water met een milde (neutrale) zeep. Spoel de onderdelen grondig met heet, schoon kraanwater af en laat ze op een schone plaats aan de lucht drogen.

• **Verstuiver**

Spoel met stromend water.

■ Niet-wasbare onderdelen

• **Compressor, luchtslang**

Zorg eerst dat de stekker uit het stopcontact is gehaald. Veeg deze onderdelen schoon met een zachte doek die met water of milde (neutrale) zeep is bevochtigd.

• **Luchtfilter**

Was of reinig het luchtfilter niet. Als het luchtfilter nat wordt, moet het worden vervangen. Een vochtig luchtfilter kan verstopping veroorzaken.

Desinfectie

Desinfecteer de onderdelen wekelijks. Als de onderdelen erg vuil zijn, moet u deze vervangen door nieuwe onderdelen.

Raadpleeg de tabel op pagina 124 om een desinfectiemethode te selecteren.

O: van toepassing X: niet van toepassing

Desinfectie- methode (Zie volgende pagina)	Onderdelen	Mondstuk	Neusstuk	Vermevelset	Masker voor volwassenen (SEBS) (optioneel) Masker voor kinderen (SEBS) (optioneel)	Masker voor volwassenen (PVC) Masker voor kinderen (PVC)	Luchtslang (PVC, 100 cm)	Luchtfilter	
	Materiaal	PP	PP	PP (Verstuiver: PC)	Masker: SEBS Band: rubber (niet-latex) Adapter: PP	Masker: PVC (ftalaatvrij) Band: rubber (niet-latex)	PVC (ftalaatvrij)	Polyester	
A	Alcohol ----- Desinfecterende ethanol	O	O	O	O	O	X	X	
	Natriumhypochloriet ----- Milton* (0,1%, 15 min.)	O	O	O	O	O	X	X	
	Quaternair ammonium ----- Osvan* (0,1%, 10 min.)	O	O	O	O	O	X	X	
	Chloorhexidine ----- Hibitane* (0,5%, 30 min.)	O	O	O	O	O	X	X	
	Amfotere surfactant ----- Tego 51* (0,2%, 15 min.)	O	O	O	O	O	X	X	
	B	Koken	O	O	O	O	X	X	X

A. Gebruik een commercieel verkrijgbaar desinfecterend middel. Volg de aanwijzingen van de fabrikant van het ontsmettingsmiddel.

Opmerking: nooit schoonmaken met benzeen of thinner.

B. Onderdelen kunnen gedurende 15 tot 20 minuten worden gekookt. Haal de onderdelen na het koken uit het water, schud het overtollige water eraf en laat de delen op een schone plaats drogen.

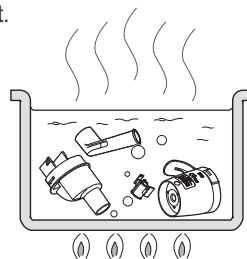

* voorbeeld van een in de handel verkrijgbaar ontsmettingsmiddel. (De in de tabel opgegeven concentratie en residentietijd zijn onder omstandigheden waarbij de levensduur van de onderdelen is getest met elk ontsmettingsmiddel gebruikt zoals beschreven in de bijbehorende gebruiksaanwijzing. De tests zijn niet uitgevoerd met het doel de werkzaamheid van de ontsmettingsmiddelen te garanderen. Het is niet onze intentie om het gebruik van dergelijke ontsmettingsmiddelen aan te raden. De gebruiksomstandigheden en ingrediënten van ontsmettingsmiddelen variëren per fabrikant. Lees voor gebruik zorgvuldig de gebruiksaanwijzing en pas het ontsmettingsmiddel op de juiste wijze toe op elk onderdeel. De levensduur van de onderdelen kan korter zijn, afhankelijk van de omstandigheden, omgeving en gebruiksfrequentie.)

Condensvocht uit de luchtslang verwijderen

Wanneer er nog vocht of vloeistof in de luchtslang zit, dient u alle vocht uit de luchtslang te verwijderen door de hieronder beschreven procedure te volgen.

- 1) Zorg dat de luchtslang is aangesloten op de lucht aansluiting van de compressor.
- 2) Verwijder de luchtslang van de vernevelset.
- 3) Zet de compressor aan en pomp lucht door de luchtslang om het vocht eruit te blazen.

Het luchtfilter vervangen

Wanneer het luchtfilter meer dan 60 dagen gebruikt is, moet het vervangen worden.

1. Neem het afdekplaatje van het luchtfilter van de compressor af.

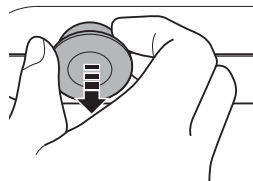

2. Vervang het luchtfilter.

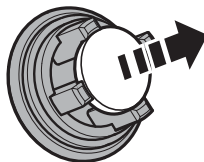

3. Breng het afdekplaatje van het luchtfilter weer aan op zijn plaats.
Zorg dat het goed is aangebracht.

Opmerkingen:

- Gebruik uitsluitend luchtfilters van OMRON die voor dit apparaat zijn ontworpen.
Gebruik het apparaat niet zonder luchtfilter.
- Was of reinig het luchtfilter niet. Als het luchtfilter nat wordt, moet het worden vervangen.
Een vochtig luchtfilter kan verstopping veroorzaken.
- De filters hebben geen verschillende voor- en achterkant.
- Controleer voordat u een filter plaatst of het schoon en stofvrij is.

Problemen oplossen

Controleer de volgende punten wanneer uw apparaat niet (goed) werkt.

Probleem	Oorzaak	Remedie
Er gebeurt niets wanneer ik het apparaat aanzet met de aan-uitschakelaar.	Is de netadapter correct op het stopcontact en de compressor aangesloten?	Controleer of de netadapter op het stopcontact en de compressor aangesloten is. Trek de stekker indien nodig uit het stopcontact en steek deze er weer in.
Het apparaat staat aan, maar de vernevelsnelheid is laag of er is helemaal geen verneveling.	Zit er medicijn in het medicijnreservoir?	Breng de juiste hoeveelheid medicijn in het medicijnreservoir.
	Zit er te veel/te weinig medicijn in het medicijnreservoir?	
	Ontbreekt de verstuiver of is deze niet goed in elkaar gezet?	Bevestig de verstuiver op de juiste wijze.
	Is de vernevelset op de juiste manier in elkaar gezet?	Zet de vernevelset op de juiste manier in elkaar.
	Is de sproeikop verstopt?	Zorg dat de sproeikop niet verstopt is.
	Is de vernevelset onder een scherpe hoek gekanteld?	Zorg dat de vernevelset niet onder een grotere hoek dan 45 graden gekanteld is.
	Is de luchtslang goed aangesloten?	Zorg dat de luchtslang correct is aangesloten op de compressor en de vernevelset.
	Is de luchtslang geknikt?	Zorg ervoor dat de luchtslang niet gedraaid of gebogen is.
	Is de luchtslang verstopt?	Zorg dat de luchtslang niet verstopt is.
	Is het luchtfilter vuil?	Vervang het luchtfilter door een nieuw luchtfilter.
De compressor is ongewoon luidruchtig.	Is het afdekplaatje van het luchtfilter goed bevestigd?	Bevestig het afdekplaatje van het luchtfilter op de juiste manier.
De compressor is erg heet.	Is de compressor bedekt?	Bedek de compressor niet tijdens het gebruik.

Opmerking: Als de voorgestelde remedie het probleem niet oplost, probeer dan niet om het apparaat te repareren - dit apparaat kan niet door de gebruiker zelf worden gerepareerd. Breng het apparaat naar een erkende distributeur of erkend verkooppunt van OMRON.

Technische gegevens

Productbeschrijving:	Compressor-vernevelaar
Model (-nummer):	NE-C803 (NE-C803-E)
Kwalificatie (netadapter):	100 - 240 V ~ 50/60 Hz 0,12 - 0,065 A
Kwalificatie (compressor-vernevelaar):	6 V \approx 0,7 A
Werkings temperatuur / -vochtigheid:	+10 °C tot +40 °C / 30% tot 85% RV
Temperatuur / vochtigheid / luchtdruk bij opslag en vervoer:	-20 °C tot +60 °C / 10% tot 95% RV / 700 tot 1.060 hPa
Gewicht:	Circa 180 g (alleen compressor)
Afmetingen:	Circa 85 (b) × 43 (h) × 115 (d) mm (alleen compressor)
Inhoud:	Compressor, vernevelset, luchtslang (PVC, 100 cm), mondstuk, neusstuk, masker voor volwassenen (PVC), masker voor kinderen (PVC), 5 extra luchtfilters, netadapter, opslagtasje, gebruiksaanwijzing.
Classificaties:	Klasse II (bescherming tegen elektrische schokken), Type BF (toegepast onderdeel) IP21 (Ingress Protection/bescherming tegen binnendringing)

 = Klasse II-
apparatuur

 = Type BF
toegepast onderdeel

 Lees de
gebruiksaanwijzing
zorgvuldig

 = Niet in werking

 = Ingeschakeld

CE 0197

Opmerkingen:

- Technische wijzigingen kunnen zonder voorafgaande kennisgeving worden doorgevoerd.
- Dit OMRON-product is vervaardigd conform het strenge kwaliteitssysteem van OMRON HEALTHCARE Co., Ltd., Japan.
- Het apparaat werkt mogelijk niet wanneer temperatuur en voltage verschillen van de omstandigheden die zijn gedefinieerd in de specificaties.
- Het apparaat voldoet aan de bepalingen van de EG-richtlijn 93/42/EEG betreffende medische hulpmiddelen en de Europese norm EN13544-1:2007+A1:2009 Apparatuur voor ademhalingstherapie - Deel 1: Verstuivingsystemen en hun onderdelen.
- Raadpleeg de website van OMRON HEALTHCARE EUROPE voor de meest recente technische gegevens.

URL: www.omron-healthcare.com

Technische gegevens voor de OMRON NE-C803-compressor met de vernevelset:

Deeltjesgrootte:	**MMAD circa 3 μm MMAD = Mass Median Aerodynamic Diameter
Capaciteit medicijnreservoir:	Maximaal 10 ml
Geschikte medicijnvolumes:	Minimaal 2 ml - maximaal 10 ml
Geluid:	*Minder dan 45 dB
Vernevelsnelheid:	*Circa 0,30 ml/min (gewichtsverlies)
Aerosoluitvoer:	** 0,37 ml (2 ml, 1% NaF)
Aerosoluitvoersnelheid:	** 0,05 ml/min (2 ml, 1% NaF)

Resultaat van metingen met cascade-impactor voor deeltjesgrootte**

Cumulatief ondermaats % deeltjesmassa van natriumfluoride

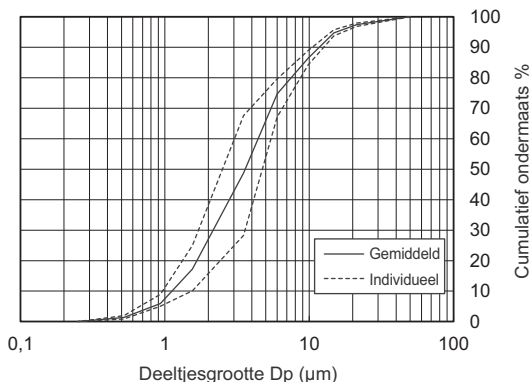

- * Gemeten door OMRON HEALTHCARE Co., Ltd. Gemeten met een zoutoplossing en in een omgevingstemperatuur van 23 °C en een vochtigheid van 40%. Het kan verschillen per type medicijn.
- ** Onafhankelijk gemeten door Prof. Dr. Hiroshi Takano, Therapeutic Systems Research Center, Doshisha University, Kyoto, Japan, volgens EN13544-1:2007+A1:2009.

NL

Opmerking:

De resultaten kunnen afwijken per medicijn, zoals bij suspensies of hoge viscositeit. Raadpleeg voor meer informatie de door de leverancier van het medicijn verstrekte gegevens.

Belangrijke informatie met betrekking tot de elektromagnetische compatibiliteit (EMC)

Door het gestegen aantal elektronische apparaten, zoals pc's en mobiele telefoons, kan bij het gebruik van medische apparatuur elektromagnetische interferentie van andere apparaten optreden. Elektromagnetische interferentie kan ertoe leiden dat het medische apparaat niet goed werkt, zodat een potentieel onveilige situatie ontstaat.

Medische instrumenten mogen zelf ook geen andere apparaten storen.

Om de vereisten voor EMC (elektromagnetische compatibiliteit) zo toe te passen dat onveilige situaties met betrekking tot het product worden voorkomen, is de norm EN60601-1-2:2007 geïmplementeerd. Deze norm definieert de mate van immuniteit voor elektromagnetische interferenties en de maximale elektromagnetische uitstralingen voor medische apparatuur.

Dit medische apparaat dat is gefabriceerd door OMRON HEALTHCARE voldoet aan deze norm EN60601-1-2:2007, zowel voor immuniteit als voor uitstralingen.

Desalniettemin dienen speciale voorzorgsmaatregelen in acht te worden genomen:

- Gebruik geen mobiele telefoons en andere apparaten die een sterk elektrisch of elektromagnetisch veld genereren in de buurt van dit medische apparaat. Dit kan ertoe leiden dat het apparaat niet goed werkt, zodat een potentieel onveilige situatie ontstaat.

Wij raden aan minimaal 7 meter afstand te houden. Controleer bij een kortere afstand of het apparaat goed werkt.

Meer documentatie met betrekking tot de overeenstemming met EN60601-1-2:2007 is verkrijgbaar bij OMRON HEALTHCARE EUROPE, op het adres dat in deze gebruiksaanwijzing staat vermeld. Documentatie is ook beschikbaar via www.omron-healthcare.com.



Correcte verwijdering van dit product (Elektrische en elektronische afvalapparatuur)

Dit merkteken op het product of het bijbehorende informatiemateriaal duidt erop dat het niet met ander huishoudelijk afval verwijderd moet worden aan het einde van zijn gebruiksduur. Om mogelijke schade aan het milieu of de menselijke gezondheid door ongecontroleerde afvalverwijdering te voorkomen, moet u dit product van andere soorten afval scheiden en op een verantwoorde manier recycleren, zodat het duurzame hergebruik van materiaalbronnen wordt bevorderd.

Huishoudelijke gebruikers moeten contact opnemen met de winkel waar ze dit product hebben gekocht of met de gemeente waar ze wonen voor informatie over waar en hoe ze dit product milieuvriendelijk kunnen laten recycleren.

Zakelijke gebruikers moeten contact opnemen met hun leverancier en de algemene voorwaarden van de koopovereenkomst nalezen. Dit product moet niet worden gemengd met ander bedrijfsafval voor verwijdering.

Garantie

Hartelijk dank voor het aanschaffen van een OMRON-product. Voor dit product is gebruikgemaakt van hoogwaardig materiaal en er is veel aandacht besteed aan de productie ervan. Het is ontworpen met het oog op optimaal gebruiksgemak, op voorwaarde dat het op de juiste wijze wordt bediend en onderhouden, zoals beschreven in de gebruiksaanwijzing.

OMRON biedt op dit product een garantie van 3 jaar vanaf de datum van aankoop. OMRON garandeert de degelijkheid van constructie, vervaardiging en materiaal van dit product. Tijdens deze garantieperiode zal OMRON, zonder kosten in rekening te brengen voor arbeidsloon of onderdelen, het defecte product of eventuele defecte onderdelen repareren of vervangen.

De garantie geldt uitsluitend voor producten die zijn gekocht in Europa, Rusland en de overige GOS-staten, het Midden-Oosten en Afrika.

De garantie biedt geen dekking voor het volgende:

- a. Transportkosten en transportrisico's.
- b. Kosten voor reparaties en/of defecten die het gevolg zijn van reparaties die zijn uitgevoerd door onbevoegde personen.
- c. Periodieke controles en onderhoud.
- d. Defecten of slijtage van accessoires of andere koppelstukken dan het hoofdapparaat, tenzij expliciet hierboven gegarandeerd.
- e. Kosten die voortvloeien uit afwijzing van een claim (deze worden in rekening gebracht).
- f. Alle schades, inclusief de schades die per ongeluk of door misbruik zijn ontstaan.

Als u services nodig hebt die onder de garantie vallen, neem dan contact op met de dealer bij wie u het product hebt aangeschaft of met een erkende OMRON-distributeur. Raadpleeg voor het adres de beschrijving op de productverpakking/bijsluiter of informeer bij uw vakhandelaar. Bezoek onze website (www.omron-healthcare.com) voor contactinformatie als u de OMRON-klantenservice niet kunt vinden.

Reparaties of vervangingen die onder de garantie vallen, geven geen recht op verlenging of vernieuwing van de garantieperiode.

De garantie wordt alleen toegekend als het volledige product wordt geretourneerd, samen met de door de winkelier aan de consument verstrekte originele factuur/kassabon. OMRON behoudt zich het recht voor om garantie-aanspraken af te wijzen als de informatie van de koper onvolledig of onjuist is.

Fabrikant 	OMRON HEALTHCARE Co., Ltd. 53, Kunotsubo, Terado-cho, Muko, KYOTO, 617-0002 JAPAN		
Vertegenwoordiging in de EU <table border="1" data-bbox="98 232 230 286"> <tr> <td data-bbox="98 232 162 286">EC</td> <td data-bbox="162 232 230 286">REP</td> </tr> </table>	EC	REP	OMRON HEALTHCARE EUROPE B.V. Scorpius 33, 2132 LR Hoofddorp, NEDERLAND www.omron-healthcare.com
EC	REP		
Productiefaciliteit	OMRON HEALTHCARE MANUFACTURING VIETNAM CO., LTD. No.28 VSIP II, Street 2, Vietnam-Singapore Industrial Park II, Binh Duong Industry-Services-Urban Complex, Hoa Phu Ward, Thu Dau Mot City, Binh Duong Province, Vietnam		
Dochterondernemingen	OMRON HEALTHCARE UK LTD. Opal Drive, Fox Milne, Milton Keynes, MK15 0DG, UK www.omron-healthcare.co.uk		
	OMRON MEDIZINTECHNIK HANDELSGESELLSCHAFT mbH Gottlieb-Daimler-Strasse 10, 68165 Mannheim, DUITSLAND www.omron-healthcare.de		
	OMRON SANTÉ FRANCE SAS 14, rue de Lisbonne, 93561 Rosny-sous-Bois Cedex, FRANKRIJK www.omron-healthcare.fr		

Geproduceerd in Vietnam

COMP *A-I-R*™ basic

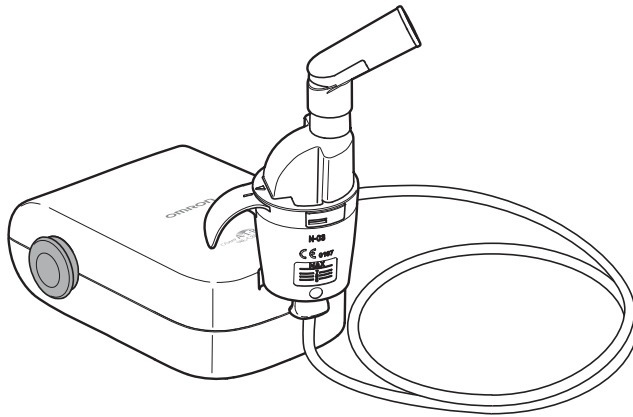

Ингалятор компрессорный
NE-C803 (NE-C803-E)
Руководство по эксплуатации

Содержание

Перед началом эксплуатации

Введение	134
Назначение	135
Важная информация по технике безопасности	136
Знакомство с прибором	139
Дополнительные медицинские принадлежности	140
Другие дополнительные детали/детали для замены	140

Инструкции по эксплуатации

Использование	141
---------------------	-----

Уход и обслуживание

Очистка и дезинфекция	145
Удаление конденсата из воздуховодной трубки	148
Замена воздушного фильтра	148
Устранение неисправностей	149
Технические характеристики	150
Гарантия	153

Введение

Благодарим за приобретение ингалятора OMRON COMP AIR basic.

Данное устройство было разработано в сотрудничестве с пульмонологами в целях повышения эффективности лечения астмы, хронического бронхита, а также респираторных заболеваний аллергической и прочей этиологии.

Этот прибор является медицинским. Используйте его только в соответствии с указаниями лечащего врача и/или пульмонолога.

Действие небулайзерной камеры

Лекарственное средство, подаваемое через канал для лекарственного средства, смешивается со сжатым воздухом, нагнетаемым компрессором.

Лекарственное средство при смешивании со сжатым воздухом превращается в мелкодисперсный аэрозоль и направляется вверх, где при контакте с дефлектором разбивается на множество еще более мелких частиц аэрозоля.

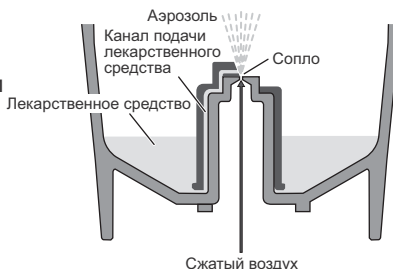

Назначение

Медицинское назначение

Данное устройство предназначено для вдыхания лекарственного средства при различных респираторных заболеваниях.

Пользователь

- Квалифицированные медицинские специалисты (врачи, медицинские сестры и физиотерапевты).
- Лица, осуществляющие уход за пациентом, или пациенты в домашних условиях после консультации с квалифицированным медицинским специалистом.
- Кроме того, пользователь должен понимать основные принципы действия прибора NE-C803 и содержание руководства по эксплуатации.

Пациенты

Данное устройство не должно использоваться пациентами, которые находятся без сознания или не дышат самостоятельно.

Среда

Данный прибор предназначен для использования как в медицинских учреждениях, таких как больницы, поликлиники и кабинеты врачей, так и в обычных жилых помещениях.

Срок службы

Ниже указаны сроки службы при условии, что ингалятор используется для распыления 2 мл физиологического раствора 2 раза в день по 7,5 минут при комнатной температуре (23°C).

Срок службы устройства может зависеть от среды, в которой оно используется. Частое использование прибора может привести к сокращению его срока службы.

Компрессор (основной блок)	5 лет
Небулайзерная камера	1 год
Загубник	1 год
Насадка для носа	1 год
Воздуховодная трубка (ПВХ, 100 см)	1 год
Воздушный фильтр	60 дней
Маска (ПВХ) (ТЭП)	1 год

Меры предосторожности при использовании

Необходимо соблюдать предупреждения и меры предосторожности, описанные в руководстве по эксплуатации.

Важная информация по технике безопасности

До начала использования данного прибора прочтите до конца руководство по эксплуатации и всю прочую документацию, вложенную в упаковку устройства.

Предупреждение!

Указывает на потенциально опасную ситуацию, которая, если ее не предотвратить, может привести к серьезной травме.

(Использование)

- При выборе типа, дозы и режима введения лекарственного средства следуйте указаниям Вашего лечащего врача и/или пульмонолога.
- Если во время использования этого прибора возникают необычные ощущения, немедленно прекратите его использование и обратитесь к врачу.
- Для ингаляций не используйте в небулайзере просто воду.
- Держите прибор в недоступном для младенцев и детей месте. Прибор может содержать мелкие детали, которые могут быть проглочены.
- Не убирайте для хранения воздуховодную трубку, если в ней присутствуют остатки лекарственного средства или влага.
- Не используйте прибор там, где он может быть подвержен воздействию вредных паров или летучих веществ.
- Не используйте прибор там, где может произойти его контакт с легковоспламеняющимся газом.
- Во время использования не накрывайте компрессор одеялом, полотенцем или каким-либо другим материалом.
- Всегда удаляйте остатки лекарственного средства после ингаляции, всегда используйте свежее лекарство для ингаляций.
- Не используйте в анестезиологических или дыхательных контурах.
- Во избежание инфекции храните детали в чистом месте.

(Опасность поражения электрическим током)

- Ни в коем случае не подключайте адаптер переменного тока к электрической розетке и не отключайте его от розетки мокрыми руками.
- Компрессор и адаптер переменного тока не являются водонепроницаемыми. Не допускайте попадания на эти части воды или иной жидкости. В случае попадания жидкости на эти части немедленно отключите адаптер переменного тока от розетки и удалите жидкость марлей или другим поглощающим материалом.
- Не погружайте компрессор в воду или другую жидкость.
- Не следует использовать или хранить прибор в местах с высокой влажностью.
- Не используйте устройство, если поврежден сетевой шнур или вилка.
- Не допускайте контакта сетевого шнура с горячими поверхностями.
- Используйте только оригинальный адаптер переменного тока OMRON. Использование не одобренного производителем адаптера переменного тока может привести к повреждению устройства.

(Очистка и дезинфекция)

При очистке и дезинфекции деталей соблюдайте правила, приведенные ниже. Несоблюдение этих правил может привести к повреждению небулайзерной камеры, неэффективному распылению или инфекции. Инструкции см. в разделе «Очистка и дезинфекция».

- Перед использованием необходимо очистить и продезинфицировать небулайзерную камеру, маску, загубник и насадку для носа в следующих случаях:
 - перед первым использованием после покупки;
 - если устройство не использовалось в течение длительного времени;
 - если устройство используется несколькими лицами.
- После использования промойте или протрите все детали, а также удостоверьтесь, что они должным образом продезинфицированы и высушены, после чего храните их в чистом месте.
- Не оставляйте очищающий раствор в деталях небулайзерной камеры.

⚠ Внимание!

Указывает на потенциально опасную ситуацию, которая, если ее не предотвратить, может привести к незначительной травме либо травме средней степени тяжести, либо физическому повреждению.

(Использование)

- Использование прибора детьми или инвалидами либо в их присутствии должно осуществляться под постоянным контролем.
- Убедитесь, что все детали прибора соединены надлежащим образом.
- Убедитесь, что воздушный фильтр установлен правильно.
- Удостоверьтесь, что воздушный фильтр чист. Если воздушный фильтр использовался более 60 дней, замените его новым.
- Во время использования небулайзерной камеры не наклоняйте ее более чем на 45 градусов в любом направлении и не трясите ее.
- Не используйте и не храните прибор с перегнутой воздуховодной трубкой.
- Используйте только оригинальные составные детали небулайзерной камеры, воздуховодную трубку, воздушный фильтр и крышку воздушного фильтра.
- Не наливайте в резервуар для лекарственных средств более 10 мл лекарства.
- Не переносите и не оставляйте небулайзерную камеру без присмотра, пока в резервуаре для лекарственных средств содержится лекарство.
- Не оставляйте прибор без присмотра в присутствии детей или недееспособных лиц.
- Не подвергайте прибор сильным сотрясениям (например, падение на пол).
- Не пытайтесь проткнуть сопло резервуара для лекарственных средств булавкой или иным острым предметом.
- Не вставляйте в компрессор пальцы или какие-либо предметы.
- Не разбирайте и не предпринимайте самостоятельных попыток починить компрессор или адаптер переменного тока.
- Не оставляйте прибор в местах с очень высокой или очень низкой температурой, а также под воздействием прямого солнечного света.
- Не используйте прибор во время сна или если ощущаете сонливость.
- Одобрено только для использования человеком.
- Во время работы компрессор может нагреваться.
- Прикасаться к компрессору следует только для выполнения необходимых операций (например, для выключения питания во время ингаляции).

- После снятия маски следует протереть лицо, чтобы удалить остатки лекарственного препарата.
- Во избежание повреждения слизистой оболочки носа не прижимайте насадку для носа к внутренней поверхности носа.
- Не используйте поврежденные небулайзерную камеру, загубник или насадку для носа.

(Опасность поражения электрическим током)

- Всегда отключайте адаптер переменного тока от электрической розетки после использования и перед очисткой прибора.
- Подключайте аппарат только к электрической розетке, рассчитанной на соответствующую нагрузку. Не перегружайте электрические розетки и не используйте удлинители.
- Используйте сетевой шнур и адаптер переменного тока только по прямому назначению.
- Не наматывайте сетевой шнур на компрессор или адаптер переменного тока.
- Не тяните за сетевой шнур адаптера переменного тока.
- Изменения или модификации, сделанные без одобрения компании OMRON HEALTHCARE, повлекут за собой аннулирование гарантии.
- После использования и перед очисткой устройства всегда отсоединяйте от него адаптер переменного тока.

(Очистка и дезинфекция)

При очистке и дезинфекции деталей соблюдайте правила, приведенные ниже. Несоблюдение этих правил может привести к повреждению небулайзерной камеры, неэффективному распылению или инфекции. Инструкции см. в разделе «Очистка и дезинфекция».

- Не сушите прибор или его детали в микроволновой печи, сушилке для посуды или с помощью фена.
- Не используйте автоклав, газовый этиленоксидный стерилизатор или низкотемпературный плазменный стерилизатор.
- При дезинфекции деталей кипячением убедитесь, что в емкости, в которой оно проводится, есть вода. В противном случае возможно возникновение пожара.

Общие меры безопасности:

- Перед каждым использованием осматривайте прибор и проверяйте, все ли в порядке. Следует особенно обратить внимание на следующее:
 - Что сопло или воздуховодная трубка не повреждены.
 - Что сопло не забито.
 - Что компрессор работает нормально.
- При работе данного прибора имеют место некоторый шум и вибрация, производимые насосом компрессора. Незначительный шум также возникает при выходе сжатого воздуха из небулайзерной камеры. Это нормально и не является признаком нарушения работы прибора.
- Используйте аппарат только по назначению. Не используйте его в каких-либо иных целях.
- Не используйте прибор при температуре выше +40°С.
- Убедитесь, что воздуховодная трубка надежно подсоединена к компрессору и небулайзерной камере, и что соединение не ослабло.
- Чтобы полностью изолировать устройство от источника питания, выньте вилку из розетки электросети.

Сохраните эти инструкции для получения необходимых сведений в будущем.

Знакомство с прибором

Компрессор (основной блок) x 1

Держатель
небулайзерной камеры

Разъем для
воздуховодной трубки

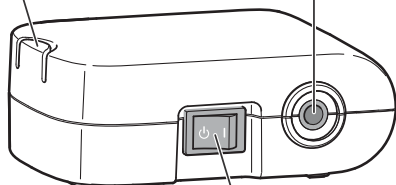

Выключатель

Вид снизу

Разъем питания



Крышка воздушного фильтра
*Воздушный фильтр расположен
внутри

Небулайзерная
камера x 1

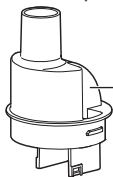

Крышка небулайзерной
камеры



Отбойник



Резервуар для
лекарственных средств

Сопло

Разъем для воздуховодной
трубки

Воздуховодная трубка
(ПВХ, 100 см) x 1



Загубник x 1



Насадка для носа x 1



Маска для взрослых
(ПВХ) x 1



Маска для детей
(ПВХ) x 1



Запасные воздушные
фильтры x 5

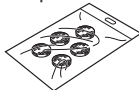

Адаптер переменного
тока x 1

Сумка для хранения x 1

Руководство по
эксплуатации

RU

Дополнительные медицинские принадлежности

(соответствуют требованиям директивы для медицинских устройств ЕС 93/42/ЕЕС)

Наименование	Модель
Небулайзерная камера с загубником	NEB-NSET3-83E
Небулайзерная камера с маской для взрослых (ПВХ) и комплектом воздуховодной трубки	NEB-NSET4-83AP
Небулайзерная камера с маской для детей (ПВХ) и комплектом воздуховодной трубки	NEB-NSET5-83AP
Маска для взрослых (ПВХ)	NEB-MSLP-E
Маска для детей (ПВХ)	NEB-MSMP-E
Маска для взрослых (ТЭП)	NEB-MSLS-E
Маска для детей (ТЭП)	NEB-MSSS-E
Загубник	NEB-MP-E
Насадка для носа	NEB-NP-E
Воздуховодная трубка (ПВХ, 100 см)	NEB-TP-82E
Адаптер переменного тока	HHP-CF01

Другие дополнительные детали/детали для замены

Наименование	Модель
Воздушные фильтры x 5	NEB-AFR-30E

Использование

⚠ Предупреждение!

Перед использованием необходимо очистить и продезинфицировать небулайзерную камеру, маску, загубник и насадку для носа в следующих случаях:

- перед первым использованием после покупки;
- если устройство не использовалось в течение длительного времени;
- если устройство используется несколькими лицами.

Инструкции см. в разделе «Очистка и дезинфекция».

1. Убедитесь, что выключатель находится в позиции «выключено» (🔌).
2. Подключите адаптер переменного тока к компрессору и вставьте штекер адаптера переменного тока в электрическую розетку.
3. Снимите крышку небулайзерной камеры вместе с отбойником с резервуара для лекарственных средств.

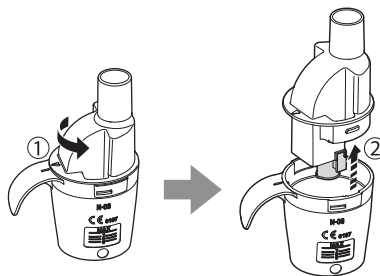

Примечание.

Если отбойник отсоединился от крышки небулайзерной камеры и упал в резервуар для лекарственных средств, извлеките его из резервуара.

4. Залейте необходимое количество прописанного врачом лекарственного средства в резервуар для лекарственных средств.



5. Убедитесь, что отбойник надежно присоединен к крышке небулайзерной камеры.

Примечание.

Размеры правосторонней и левосторонней детали для крепления отбойника неодинаковы. Если при креплении отбойник неправильно ориентирован, он не будет правильно распылять лекарственное средство.

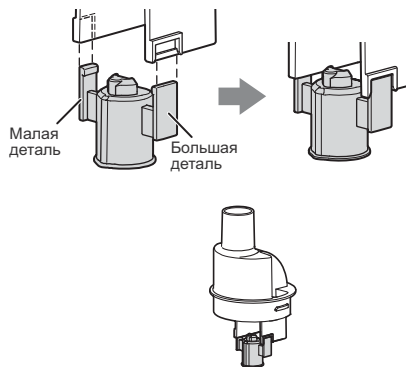

6. Наденьте крышку небулайзерной камеры обратно на резервуар для лекарственных средств.

- 1) Совместите выступ на крышке небулайзерной камеры с выемкой на резервуаре для лекарственных средств, как показано на рисунке.
- 2) Поворачивайте крышку небулайзерной камеры по часовой стрелке до тех пор, пока стрелка на ней и установочная риска на резервуаре для лекарственных средств не совместятся, а камера и резервуар не защелкнутся.

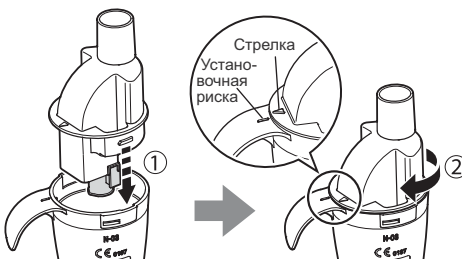

7. Плотно присоедините маску, загубник или насадку для носа к небулайзерной камере.

Примечание.

Убедитесь, что эти детали прикреплены таким образом, что ручка направлена от пациента.

В противном случае лекарственное средство может попасть на кожу или одежду пациента.

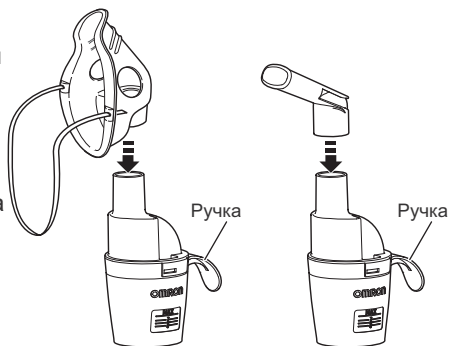

8. Подсоедините воздуховодную трубку. Плотно вставьте штекеры воздуховодной трубки в разъемы воздуховодной трубки.

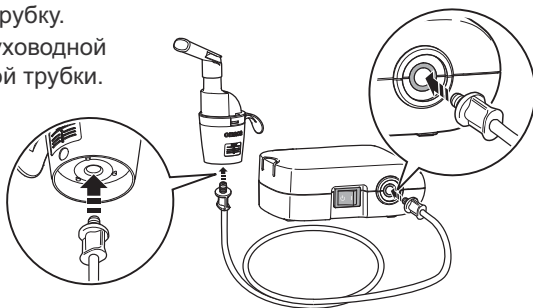

Небулайзерную камеру можно закрепить на компрессоре.

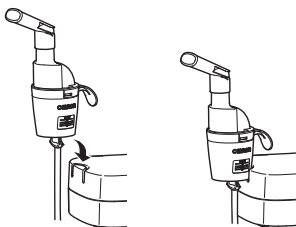

9. Держите небулайзерную камеру, как показано справа.
Следуйте указаниям лечащего врача или пульмонолога. Выдыхайте как обычно через загубник, маску или через нос.



⚠ Внимание!

Не наклоняйте небулайзерную камеру более чем на 45 градусов в любом направлении. Лекарственное средство может вытечь в рот, или ингаляция будет выполняться неэффективно.



10. Нажмите на выключатель, чтобы перевести его в позицию «включено» (**I**). Компрессор включается, начинается распыление и образуется аэрозоль. Выдыхайте лекарство.
11. После завершения сеанса лечения отключите питание. Отключите адаптер переменного тока от электрической розетки и отсоедините его от компрессора.

Примечание.

Крепко удерживая штекер адаптера переменного тока, нажмите на него вниз, чтобы отсоединить адаптер.

⚠ Внимание!

Не тяните за сетевой шнур.
Это может вызвать повреждение.

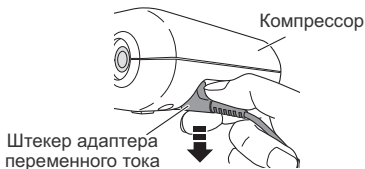

Очистка и дезинфекция

⚠ Внимание! Обращение с отбойником

- Промывайте отбойник после каждого использования.
- Для очистки отбойника не используйте щетки или булавки.
- При дезинфекции деталей с помощью кипячения убедитесь, что для этого используется достаточное количество воды.
- Не кипятите отбойник вместе с предметами, отличными от соответствующих принадлежностей небулайзера.

Очистка

Очищайте детали после каждого использования, чтобы удалить остатки лекарственного средства. Это позволит избежать неэффективного распыления и инфекции.

■ Моющиеся детали

- **Небулайзерная камера (крышка небулайзерной камеры, резервуар для лекарственных средств), маска (ПВХ)/(ТЭП), загубник, насадка для носа**
Вымойте их теплой водой с мягким (нейтральным) моющим средством. Затем тщательно прополощите чистой горячей водой из-под крана и дайте высохнуть в чистом месте.
- **Отбойник**
Промойте проточной водой.

■ Немоющиеся детали

- **Компрессор, воздуховодная трубка**
Прежде всего, убедитесь, что штекер адаптера переменного тока отключен от электрической розетки. Тщательно протрите мягкой тканью, смоченной в воде или мягком (нейтральном) моющем средстве.
- **Воздушный фильтр**
Не мойте и не очищайте воздушный фильтр. Если воздушный фильтр намок, замените его. Влажные воздушные фильтры могут привести к закупорке.

Дезинфекция

Дезинфицируйте детали раз в неделю. Если детали сильно загрязнены, замените их новыми.

Для выбора способа дезинфекции смотрите таблицу на стр. 146.

○: допустимо X: недопустимо

Способ дезинфекции (См. следующую страницу)	Детали	Загубник		Насадка для носа	Небулайзерная камера	Маска для взрослых (ТЭП) (приобретается дополнительно)	Маска для детей (ТЭП) (приобретается дополнительно)	Маска для взрослых (ПВХ)	Маска для детей (ПВХ)	Воздуховодная трубка (ПВХ, 100 см)	Воздушный фильтр
	Материал	Полипропилен	Полипропилен	Полипропилен (Отбойник: поликарбонат)	Маска: ТЭП Лента: резина (не содержит латекса) Адаптер: полипропилен	Маска: ПВХ (не содержит фталат) Лента: резина (не содержит латекса)	ПВХ (не содержит фталат)	Полиэстер			
A	Спирт ----- Дезинфицирующий этанол	○	○	○	○	○	○	○	X	X	
	Гипохлорит натрия ----- Милтон* (0,1%, 15 мин)	○	○	○	○	○	○	○	X	X	
	Четвертичный аммоний ----- Хлорид алкилдиметил-бензиламмония* (0,1%, 10 мин)	○	○	○	○	○	○	○	X	X	
	Хлоргексидин ----- Гибитан* (0,5%, 30 мин)	○	○	○	○	○	○	○	X	X	
	Амфотерное поверхностно-активное соединение ----- Тего 51* (0,2%, 15 мин)	○	○	○	○	○	○	○	X	X	
	B	Кипячение	○	○	○	○	○	X	X	X	X

А. Используйте дезинфицирующее средство, которое можно приобрести в розничной сети. Следуйте инструкциям производителя данного средства.

Примечание. Ни в коем случае не чистите бензолом или разбавителем.

В. Детали можно кипятить в течение 15–20 минут.

После кипячения осторожно извлеките детали, стряхните с них избыток влаги и дайте высохнуть на воздухе в чистом помещении.

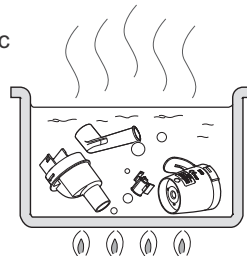

* пример дезинфицирующего средства, которое можно приобрести в розничной сети. (Концентрация и продолжительность обработки указаны в таблице для условий, при которых проверен срок службы деталей с каждым дезинфицирующим средством, как описано в руководстве по эксплуатации такого средства. Обратите внимание, что тестирование проводилось не с целью проверки эффективности дезинфицирующих средств. Отсутствует намерение рекомендовать использование именно этих дезинфицирующих средств. Условия использования и ингредиенты дезинфицирующего средства зависят от производителя этого средства. Внимательно прочтите инструкцию по применению перед использованием, а затем продезинфицируйте каждую деталь надлежащим образом. Обратите внимание, что срок службы деталей может сократиться, поскольку зависит от условий, среды и частоты использования.)

Удаление конденсата из воздуховодной трубки

Если в воздуховодной трубке остались влага или жидкость, проделайте нижеописанную процедуру, чтобы удалить из нее любые остатки жидкости.

- 1) Убедитесь, что воздуховодная трубка подсоединена к разьему на компрессоре.
- 2) Отсоедините воздуховодную трубку от небулайзерной камеры.
- 3) Включите компрессор и просушите воздуховодную трубку, пропустив через нее воздух.

Замена воздушного фильтра

Если воздушный фильтр использовался более 60 дней, замените его новым.

1. Снимите крышку воздушного фильтра с компрессора.

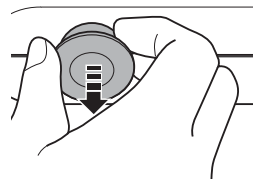

2. Замените воздушный фильтр.

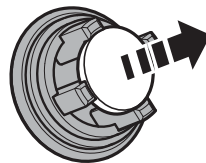

3. Установите крышку воздушного фильтра на место.
Убедитесь, что она закреплена надежно.

Примечания:

- Используйте только воздушные фильтры компании OMRON, разработанные для данного прибора. Не используйте прибор без воздушного фильтра.
- Не мойте и не очищайте воздушный фильтр. Если воздушный фильтр намок, замените его. Влажные воздушные фильтры могут привести к закупорке.
- Данные воздушные фильтры можно устанавливать любой стороной.
- Перед тем, как вставить воздушный фильтр, убедитесь, что он чист и на нем нет пыли.

Устранение неисправностей

В том случае, если прибор отказал во время работы, проверьте следующее.

Неисправность	Причина	Способ решения
Ничего не происходит при нажатии на выключатель.	Правильно ли адаптер переменного тока подключен к электрической розетке и компрессору?	Убедитесь в том, что адаптер переменного тока подключен к электрической розетке и компрессору. В случае необходимости, выньте вилку из розетки и вставьте ее снова.
После включения питания распыления не происходит или его уровень недостаточен.	Есть ли лекарственное средство в резервуаре для лекарственных средств?	Добавьте необходимое количество лекарственного средства в резервуар для лекарственных средств или удалите излишки лекарственного средства из резервуара.
	В резервуаре для лекарственных средств содержится слишком маленький/большой объем лекарственного средства?	
	Отбойник отсутствует или собран неправильно?	Установите отбойник должным образом.
	Правильно ли собрана небулайзерная камера?	Соберите небулайзерную камеру как положено.
	Сопло забилося?	Убедитесь, что сопло не закупорено.
	Небулайзерная камера наклонена под острым углом?	Удостоверьтесь, что небулайзерная камера не наклонена больше, чем на 45 градусов.
	Правильно ли подсоединена воздухопроводная трубка?	Убедитесь в правильности присоединения воздухопроводной трубки к компрессору и небулайзерной камере.
	Воздуховодная трубка перегнута?	Убедитесь, что воздухопроводная трубка не перекручена и не перегнута.
	Воздуховодная трубка забилося?	Убедитесь, что воздухопроводная трубка не закупорена.
	Воздушный фильтр загрязнился?	Замените воздушный фильтр новым.
Компрессор работает слишком громко.	Правильно ли закреплена крышка воздушного фильтра?	Закрепите крышку воздушного фильтра, как положено.
Компрессор очень горячий.	Компрессор накрыт чем-либо?	Не накрывайте компрессор во время эксплуатации.

Примечание. Если ни одно из предложенных решений не позволило устранить проблему, не пытайтесь чинить прибор самостоятельно — этот прибор не предназначен для обслуживания пользователем. Верните прибор в авторизованный OMRON магазин розничной торговли или дистрибьютору.

Технические характеристики

Наименование:	Ингалятор компрессорный
Модель:	NE-C803 (NE-C803-E)
Параметры источника питания (адаптер переменного тока):	100–240 В 50/60 Гц 0,12–0,065 А
Параметры источника питания (компрессорный ингалятор):	6 В ≈ 0,7 А
Условия эксплуатации: температура окружающего воздуха/относительная влажность	+10°C – +40°C/30% – 85%
Условия хранения и транспортировки: температура окружающего воздуха/относительная влажность/атмосферное давление:	-20–+60°C/10–95% относительной влажности/700–1060 гПа
Масса:	Приблизительно 180 г (только компрессор)
Габаритные размеры:	не более 85 (Ш) × 43 (В) × 115 (Г) мм
Комплект поставки:	Компрессор, небулайзерная камера, воздуховодная трубка (ПВХ, 100 см), загубник, насадка для носа, маска для взрослых (ПВХ), маска для детей (ПВХ), запасные воздушные фильтры (5 шт.), адаптер переменного тока, сумка для хранения, руководство по эксплуатации.

Классификация:

Класс II (защита от поражения электрическим током), тип BF (рабочая часть аппарата) IP21 (степень защиты оболочки)



= оборудование класса II



= тип BF (рабочая часть аппарата)



Внимательно прочитайте руководство по эксплуатации



= выключено



= питание включено

CE 0197

Примечания:

- Технические характеристики могут быть изменены без предварительного уведомления.
- Данный продукт OMRON произведен согласно требованиям системы качества корпорации OMRON HEALTHCARE, Япония.
- Устройство может не работать, если температура и напряжение отличаются от тех, что указаны в технических характеристиках.
- Устройство полностью соответствует требованиям директивы 93/42/EEC (Директива для медицинских устройств) и европейскому стандарту EN13544-1:2007+A1:2009, Оборудование для респираторной терапии – часть 1: Системы распыления и их компоненты.
- Для получения последней технической информации посетите веб-сайт компании OMRON HEALTHCARE EUROPE.
URL-адрес: www.omron-healthcare.com

Технические характеристики компрессора OMRON NE-C803 с небулайзерной камерой:

Размер частиц:

**MMAD прилб. 3 мкм

MMAD = Mass Median Aerodynamic Diameter
(аэродинамический диаметр частиц средней массы)
макс. 10 мкм

Емкость резервуара для лекарственных средств:

мин. 2 мл – макс. 10 мл

Соответствующий объем лекарственного средства:

Уровень шума:

*Менее 45 дБ

Производительность (выход аэрозоля):

*Приблизительно 0,30 мл/мин. (по потере веса)

Подача аэрозоля:

**0,37 мл (2 мл, 1% NaF)

Скорость подачи аэрозоля:

**0,05 мл/мин. (2 мл, 1 % NaF)

Результат измерений с помощью каскадного импактора для размера частиц**

Суммарное процентное распределение частиц фтористого натрия нижней фракции

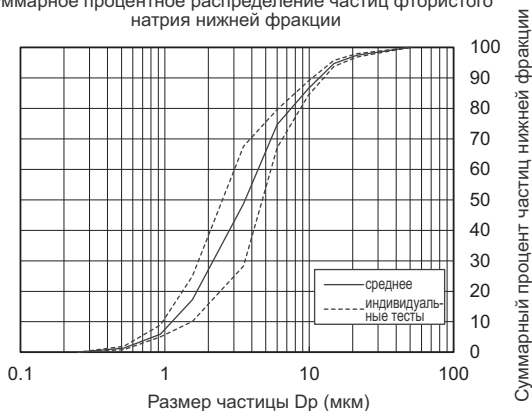

* Измерено компанией OMRON HEALTHCARE Co., Ltd. Измерено с использованием физиологического раствора при температуре окружающей среды 23°C и влажности 40%. Может различаться в зависимости от типа лекарственного средства.

** Независимо измерено профессором доктором Хироши Такано (Исследовательский центр терапевтических устройств, университет Дошида, Киото, Япония) в соответствии со стандартом EN 13544-1:2007+A1:2009.

Примечание.

В зависимости от лекарственных средств, таких как суспензии или сильновязкие вещества, производительность может изменяться. Для получения более подробной информации обратитесь к справочным данным поставщика лекарственного средства.

Важная информация об электромагнитной совместимости (ЭМС)

Поскольку количество таких электронных устройств, как ПК и мобильные (сотовые) телефоны, увеличивается, используемые медицинские приборы могут быть чувствительными к электромагнитным помехам, создаваемым другими устройствами. Электромагнитные помехи могут нарушать работу медицинского прибора и создавать потенциально небезопасную ситуацию.

Медицинские приборы также не должны мешать функционированию других устройств.

Чтобы регламентировать требования по ЭМС (электромагнитной совместимости) с целью предотвращения возникновения небезопасных ситуаций, связанных с использованием продукции, был введен в действие стандарт EN60601-1-2:2007. Этот стандарт определяет уровни устойчивости к электромагнитным помехам, а также максимальные уровни электромагнитного излучения применительно к медицинскому оборудованию.

Данный медицинский прибор, произведенный компанией OMRON HEALTHCARE, удовлетворяет требованиям стандарта EN60601-1-2:2007 относительно устойчивости к помехам и испускаемого излучения.

Тем не менее следует соблюдать специальные меры предосторожности:

- Вблизи данного медицинского прибора не следует использовать мобильные (сотовые) телефоны и прочие устройства, которые генерируют сильные электрические или электромагнитные поля. Это может нарушать работу прибора и создавать потенциально небезопасную ситуацию.

Рекомендуется соблюдать дистанцию не менее 7 м. Удостоверьтесь в правильности работы прибора, если дистанция меньше.

Остальная документация о соответствии EN60601-1-2:2007 находится в офисе компании OMRON HEALTHCARE EUROPE по адресу, указанному в этом руководстве по эксплуатации. С документацией также можно ознакомиться на сайте www.omron-healthcare.com.



Надлежащая утилизация продукта (отработанное электрическое и электронное оборудование)

Этот символ на продукте или описании к нему указывает, что данный продукт не подлежит утилизации вместе с другими домашними отходами по окончании срока службы. Чтобы предотвратить возможный ущерб для окружающей среды или здоровья человека вследствие неконтролируемой утилизации отходов, пожалуйста, отделите это изделие от других типов отходов и утилизируйте его надлежащим образом для рационального повторного использования материальных ресурсов.

Для утилизации прибора обратитесь в специализированные пункты приема, расположенные в Вашем городе, или к местным органам власти для получения подробной информации о том, куда и как вернуть данный прибор для экологически безопасной переработки.

Промышленные потребители должны обратиться к своему поставщику и проверить условия и положения контракта купли-продажи. Этот продукт не должен утилизироваться вместе с другими отходами коммерческого сектора.

Гарантия

Благодарим за покупку изделия OMRON. Это изделие создано из высококачественных материалов, и его изготовлению уделено большое внимание. При соблюдении правил и условий использования и ухода за прибором согласно Руководству по эксплуатации, Вы будете полностью удовлетворены его работой.

На это изделие компания OMRON предоставляет гарантию сроком 3 года, начиная с даты приобретения. Компания OMRON предоставляет гарантию на конструкцию, качество изготовления и материалы изделия. В период действия гарантии компания OMRON, не взимая плату за работу или запасные части, отремонтирует или заменит неисправное изделие или любые его части.

Гарантия распространяется только на приборы, купленные в Европе, России и других странах СНГ, на Ближнем Востоке и в Африке.

Гарантией не обеспечиваются любые из следующих затрат:

- a. Затраты на транспортировку и транспортные риски.
- b. Затраты на ремонт и/или дефекты, явившиеся следствием ремонта, выполненного не уполномоченными лицами.
- c. Затраты на периодические проверки и обслуживание.
- d. Отказ или износ дополнительных принадлежностей или иных деталей, отличных от основного прибора, если на них не предоставляется гарантия в явной форме выше.
- e. Затраты, вызванные неприятием претензии (подлежат оплате заказчиком).
- f. Повреждения любого рода, включая травмы, вызванные небрежностью или ненадлежащим использованием.

При необходимости гарантийного обслуживания обратитесь к дилеру, у которого было приобретено изделие, или к уполномоченному дистрибьютору компании OMRON. Адрес смотрите на упаковке изделия/в документации или же обратитесь в специальный магазин розничной торговли. Если при нахождении служб поддержки клиентов OMRON возникают затруднения, посетите наш веб-сайт (www.omron-healthcare.com) для получения нужной информации.

Ремонт или замена в период действия гарантии не является поводом для любого расширения гарантии или продления срока действия гарантии.

Гарантия будет предоставлена только в том случае, если изделие возвращено целиком вместе с оригиналом счета-фактуры/товарным чеком, выданным продавцом покупателю. Компания OMRON оставляет за собой право отказать в гарантийном обслуживании, если была предоставлена нечеткая информация.

<p>Производитель</p> 	<p>OMRON HEALTHCARE Co., Ltd. 53, Kunotsubo, Terado-cho, Muko, KYOTO, 617-0002 ЯПОНИЯ</p>		
<p>Представитель в ЕС</p> <table border="1" data-bbox="98 229 230 286"> <tr> <td>ЕС</td> <td>REP</td> </tr> </table>	ЕС	REP	<p>OMRON HEALTHCARE EUROPE B.V. Scorpius 33, 2132 LR Hoofddorp, НИДЕРЛАНДЫ www.omron-healthcare.com</p>
ЕС	REP		
<p>Производственное подразделение</p>	<p>OMRON HEALTHCARE MANUFACTURING VIETNAM CO., LTD. No.28 VSIP II, Street 2, Vietnam-Singapore Industrial Park II, Binh Duong Industry-Services-Urban Complex, Hoa Phu Ward, Thu Dau Mot City, Binh Duong Province, Вьетнам</p>		
<p>Филиалы</p>	<p>OMRON HEALTHCARE UK LTD. Opal Drive, Fox Milne, Milton Keynes, MK15 0DG, ВЕЛИКОБРИТАНИЯ www.omron-healthcare.co.uk</p>		
	<p>OMRON MEDIZINTECHNIK HANDELSGESELLSCHAFT mbH Gottlieb-Daimler-Strasse 10, 68165 Mannheim, ГЕРМАНИЯ www.omron-healthcare.de</p>		
	<p>OMRON SANTÉ FRANCE SAS 14, rue de Lisbonne, 93561 Rosny-sous-Bois Cedex, ФРАНЦИЯ www.omron-healthcare.fr</p>		

Сделано во Вьетнаме

COMP *A-I-R*™ basic

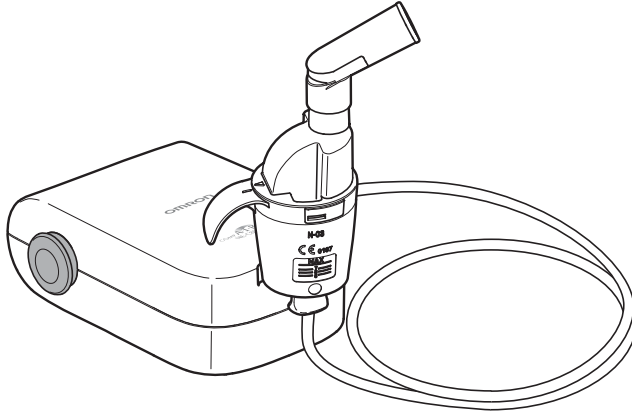

Kompresörlü Nebulizatör
NE-C803 (NE-C803-E)
Kullanım Kılavuzu

İçindekiler

Cihazı kullanmadan önce

Giriş	156
Amaçlanan kullanım	157
Önemli güvenlik talimatları.....	158
Ünitenizi tanıyın	161
Opsiyonel Medikal Aksesuarlar.....	162
Diğer Opsiyonel/Yedek Parçalar	162

Kullanım talimatları

Kullanımı	163
-----------------	-----

Bakım ve servis

Temizleme ve dezenfekte etme	167
Hava tüpünden yoğunlaşmanın alınması	170
Hava filtresinin değiştirilmesi	170
Sorun giderme	171
Teknik veriler.....	172
Garanti	175

Giriş

OMRON COMP AIR basic ürününü satın aldığınız için teşekkür ederiz.

Bu ürün astım, kronik bronşit, alerjiler ve diğer solunum bozukluklarının başarılı şekilde tedavisi için solunum terapistlerinin katkılarıyla geliştirilmiştir.

Bu bir tıbbi cihazdır. Bu cihazı yalnızca doktorunuz ve/veya solunum terapistinizin söylediği şekilde kullanın.

Nebulizatör kitinin çalışma şekli

İlaç kanalından pompalanan ilaç, kompresörlü pompa tarafından üretilen basınçlı havayla karışır. İlaç, ince partiküllere dönüşür ve basınçlı hava ile temas halindeyken püskürtülür.

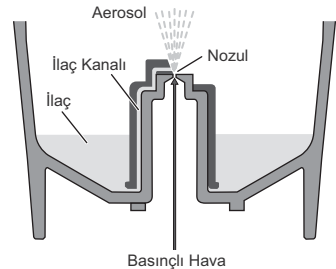

Amaçlanan kullanım

Tıbbi Ürün

Bu ürün, solunum bozukluklarında kullanılacak bir solunum ilacı olarak tasarlanmıştır.

Amaçlanan Kullanıcı

- Doktor, hemşire, terapist gibi yasal sertifikalı tıp uzmanları.
- Evde tedavilerde, yetkili bir tıp uzmanı rehberliğindeki hasta veya hasta bakıcı.
- Kullanıcı ayrıca, NE-C803 genel çalıştırma esaslarını ve bu kullanım kılavuzunun içeriğini anlayabilecek durumda olmalıdır.

Amaçlanan Hastalar

Bu ürün, bilinci açık olmayan veya kendiliğinden soluyamayan hastalarda kullanılmamalıdır.

Ortam

Bu ürün, hastane, klinik, doktor muayenehanesi ve ortak barınak gibi tıbbi tesislerde kullanılmak içindir.

Dayanıklılık süresi

Dayanıklılık süreleri, oda sıcaklığında (23°C) her defasında 7,5 dakika olmak üzere günde iki kez 2 ml ilacı sprey haline getirmek koşuluyla aşağıdaki gibidir.

Dayanıklılık süresi, kullanıldığı ortama göre değişebilir.

Ürünün sık kullanımı dayanıklılık süresinin kısalmasına neden olabilir.

Kompresör (Ana ünite)	5 yıl
Nebulizatör Kiti	1 yıl
Ağızlık	1 yıl
Burunluk	1 yıl
Hava Tüpü (PVC, 100 cm)	1 yıl
Hava Filtresi	60 gün
Maske (PVC) (SEBS)	1 yıl

Kullanım önlemleri

Kullanım kılavuzunda bildirilen ikazlara ve uyarılara mutlaka uyulmalıdır.

Önemli güvenlik talimatları

Cihazı kullanmadan önce kullanım kılavuzunu ve kutuda bulunan diğer bütün bilgileri okuyun.



Uyarı:

Engellenmediği takdirde ciddi yaralanmaya yol açabilecek potansiyel olarak tehlikeli bir durumu gösterir.

(Kullanım)

- İlacın tipi, dozu ve rejimi hakkında doktorunuz veya solunum terapistinizin verdiği talimatlara uyun.
- Kullanım sırasında tuhaf bir durum hissederseniz, cihazı kullanmayı derhal bırakın ve doktorunuza danışın.
- İlaç haznesine sadece su koyarak Nebulizatörü kullanmayın.
- Cihazı gözetim altında olmayan bebekler ve çocukların ulaşabilecekleri yerlerde tutmayın. Cihaz, kolayca yutulabilecek küçük parçalar içerebilir.
- Hava tüpünü içinde nem veya ilaç kalmış şekilde saklamayın.
- Cihazı zararlı dumanlar veya uçucu maddelere maruz kalabileceği yerlerde kullanmayın veya saklamayın.
- Cihazı yanıcı gazlara maruz kalabileceği yerlerde kullanmayın.
- Kompresörün üzerini, kullanım sırasında asla battaniye, havlu vb. örtülerle örtmeyin.
- Kullandıktan sonra geri kalan ilacı her zaman atın ve her seferinde taze ilaç kullanın.
- Anesteziik veya vantilatörlü teneffüs devreleri kullanmayın.
- Enfeksiyondan kaçınmak için parçaları temiz bir yerde saklayın.

(Elektrik çarpması riski)

- AC adaptörünü asla ıslak ellerle takmayın ya da çıkarmayın.
- Kompresör ve AC adaptörü su geçirmez değildir. Bu parçaların üzerine su veya başka sıvılar dökmeyin. Bu parçalara sıvı dökülürse, derhal AC adaptörünü çıkarın ve sıvıyı gazlı bez veya benzeri bir emici materyalle silin.
- Kompresörü suya veya başka sıvılara daldırmayın.
- Cihazı nemli ortamlarda kullanmayın ve saklamayın.
- Cihazı, hasarlı bir güç kablosu veya fişle kullanmayın.
- Güç kablosunu sıcak yüzeylerden uzak tutun.
- Sadece orijinal OMRON AC adaptörü kullanın. Desteklenmeyen AC adaptörünün kullanımı cihaza zarar verebilir.

(Temizleme ve dezenfekte etme)

Parçaları temizlerken ya da dezenfekte ederken aşağıdaki kurallara uyun. Bu kurallara uyulmaması hasara, yetersiz nebulizasyona ya da enfeksiyona neden olabilir. Talimatlar için, bkz. "Temizleme ve dezenfekte etme" bölümü.

- Kullanmadan önce nebulizatörü, maskeyi, ağızlığı veya burunluğunu şu durumlarda yıkayın ve dezenfekte edin:
 - Satın aldıktan sonra.
 - Batarya uzun bir süre kullanılmadıysa
 - Aynı cihazı birden fazla kişi kullanıyorsa
- Kullandıktan sonra parçaları mutlaka yıkayıp silin ve iyice dezenfekte olup kurduklarından ve temiz bir yerde saklandıklarından emin olun.
- Parçalarda temizleme solüsyonu kalmamasına özen gösterin.

**Dikkat:**

Engellenmediđi takdirde az veya orta derecede yaralanma veya maddi zarara yol açabilecek potansiyel olarak tehlikeli bir durumu gösterir.

(Kullanım)

- Bu cihaz çocuklar veya engelliler tarafından, onların üzerinde veya yakınında kullanılarak durumu yakından gözleyin.
- Parçaların doğru şekilde bağlandıđından emin olun.
- Hava filtresinin doğru şekilde bağlandıđından emin olun.
- Hava filtresinin temiz olduđundan emin olun. Hava filtresi 60 günden uzun süre kullanılmışsa yenisiyle deđiştirin.
- Nebulizatör kitini kullanırken tüm yönlere doğru 45 dereceden büyük açıyla eđmeyin veya sallamayın.
- Cihazı hava tüpü kıvrık şekilde kullanmayın veya saklamayın.
- Yalnızca orijinal nebulizasyon parçaları, hava tüpü, hava filtresi ve filtre kapađı kullanın.
- İlaç haznesine 10 ml'den fazla ilaç koymayın.
- İlaç haznesinde ilaç varken nebulizatör kitini taşımayın veya bırakmayın.
- Cihazı çocuklarla veya rızalarını dile getiremeyen kişilerle yalnız bırakmayın.
- Cihazı, yere düşürmek gibi güçlü darbelere maruz bırakmayın.
- İlaç haznesinin nozulunu bir iğne ya da sivri bir cisimle açmayın.
- Kompresörün içine parmak veya cisim sokmayın.
- Kompresör veya AC adaptörünü demonte etmeyin veya onarmaya çalışmayın.
- Cihazı aşırı sıcak veya aşırı sođuk ortamda ya da doğrudan güneş ışığı altında bırakmayın.
- Cihazı uyurken veya uykuluyken kullanmayın.
- Yalnızca insanlarda kullanım için onaylanmıştır.
- Kompresör kullanım sırasında ısınabilir.
- Nebulizasyon sırasında, gücün kapatılması gibi gerekli işlemler dışında bir amaçla kompresöre dokunmayın.
- Yüzde ilaç kalıntısı kalmaması için, maskeyi çıkardıktan sonra yüzünüzü silin.
- Burun mukozasına zarar vermektan kaçınmak için, burunluđu burnun arkasında sıkıştırmayın.
- Hasar görmüş bir nebulizatör kiti, ağızlık veya burunluk kullanmayın.

(Elektrik çarpması riski)

- Kullanım sonrasında ve temizleme öncesinde daima AC adaptörünü güç prizinden çıkarın.
- Cihazı uygun bir elektrik prizine takın. Prizlere aşırı yüklenmeyin veya uzatma kablosu kullanmayın.
- AC adaptörünün güç kablosunu hatalı kullanmayın.
- Güç kablosunu kompresörün veya AC adaptörünün etrafına sarmayın.
- AC adaptörünün güç kablosunu çekmeyin.
- OMRON HEALTHCARE tarafından onaylanmamış deđişiklik veya modifikasyonlar kullanıcı garantisini geçersiz kılar.
- Kullandıktan sonra ve temizlemeden önce, AC adaptörünü mutlaka cihazdan ayırın.

(Temizleme ve dezenfekte etme)

Parçaları temizlerken ya da dezenfekte ederken aşağıdaki kurallara uyun. Bu kurallara uyulmaması hasara, yetersiz nebulizasyona ya da enfeksiyona neden olabilir. Talimatlar için, bkz. "Temizleme ve dezenfekte etme" bölümü.

- Cihazı veya parçaları kurutmak için mikrodalga fırın, bulaşık kurutma makinesi ya da saç kurutma makinesi kullanmayın.
- Basıncılı kap, EOG gazlı sterilizatör veya düşük basınçlı plazma sterilizatörü kullanmayın.
- Parçaları kaynatmak suretiyle dezenfekte ederken, kabın susuz şekilde kaynamadığından emin olun. Aksi takdirde yangına neden olabilir.

Genel Güvenlik Önlemleri:

- Kullanmadan önce her seferinde cihazı tetkik edin ve bir sorun olup olmadığını kontrol edin. Özellikle şunları kontrol edin:
 - Nozul veya hava tüpünde hasar olup olmadığı.
 - Nozulun tıkalı olmadığı.
 - Kompresörün normal çalıştığı.
- Bu cihazı kullanırken, kompresörün içindeki pompanın üreteceği bir ses ve titreşim olacaktır. Ayrıca basınçlı havanın nebulizatör kitinden dışarıya verilmesinin yaratacağı bir miktar ses de olacaktır. Bu durum normaldir ve arıza anlamına gelmez.
- Cihazı yalnızca belirtilmiş amaçlarda kullanın. Cihazı başka bir amaçla kullanmayın.
- Cihazı +40°C'den yüksek sıcaklıklarda kullanmayın.
- Hava tüpünün kompresöre ve nebulizatör kitine sağlam şekilde takıldığından ve gevşemediğinden emin olun.
- Cihazı güç kaynağından tamamen izole edebilmek için, fişi güç kaynağından çıkarın.

Bu talimatları ileride başvurmak için saklayın.

Ünitenizi tanıyın

Kompresör (Ana Ünite) x 1

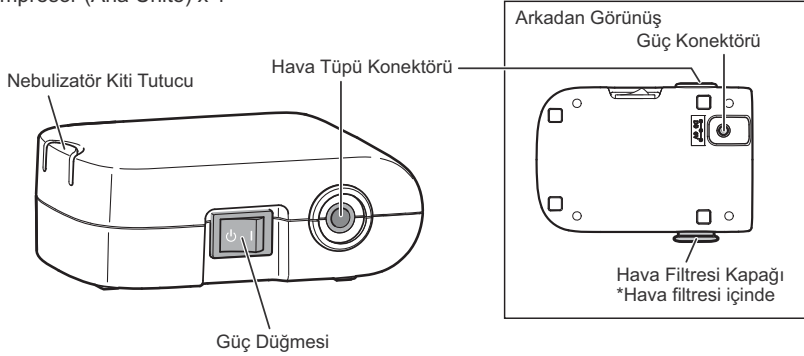

Nebulizator Kiti x 1

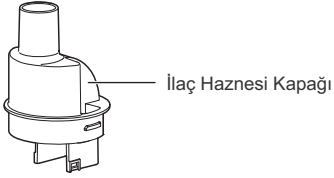

Ağızlık x 1



Burunluk x 1



Buharlaştırıcı Kafası



Yetişkin Maskesi (PVC) x 1



Çocuk Maskesi (PVC) x 1



Hava Tüpü
(PVC, 100 cm) x 1



Yedek Hava Filtreleri x 5

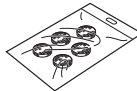

AC Adaptörü x 1
Saklama Çantası x 1
Kullanım Kılavuzu

TR

Opsiyonel Medikal Aksesuarlar

(EC Medikal Cihaz Direktifi 93/42/EEC kapsamında)

Ürün açıklaması	Model
Nebulizatör Kiti ve Ağzılık Seti	NEB-NSET3-83E
Nebulizatör Kiti ve Yetişkin Maskesi (PVC) ve Hava Tüpü Seti	NEB-NSET4-83AP
Nebulizatör Kiti ve Çocuk Maskesi (PVC) ve Hava Tüpü Seti	NEB-NSET5-83AP
Yetişkin Maskesi (PVC)	NEB-MSLP-E
Çocuk Maskesi (PVC)	NEB-MSMP-E
Yetişkin Maskesi (SEBS)	NEB-MSLS-E
Çocuk Maskesi (SEBS) Seti	NEB-MSSS-E
Ağzılık	NEB-MP-E
Burunluk	NEB-NP-E
Hava Tüpü (PVC, 100 cm)	NEB-TP-82E
AC Adaptörü	HHP-CF01

Diğer Opsiyonel/Yedek Parçalar

Ürün açıklaması	Model
Hava Filtreleri x 5	NEB-AFR-30E

Kullanımı

⚠ Uyarı:

Kullanmadan önce nebulizatörü, maskeyi, ağızlığı veya burunluđu şu durumlarda yıkayın ve dezenfekte edin:

- Satın aldıktan sonra.
 - Batarya uzun bir süre kullanılmadıysa
 - Aynı cihazı birden fazla kiři kullanıyorsan
- Talimatlar için, bkz. "Temizleme ve dezenfekte etme" bölümü.

1. Güç düğmesinin kapalı () konumunda olduğundan emin olun.
2. AC adaptörünü kompresöre bağlayın ve elektrik fişini prize takın.
3. İlaç haznesi kapağını buharlaştırıcı kafası ile birlikte ilaç haznesinden çıkarın.

Not:

Buharlaştırıcı kafası ilaç haznesi kapağından çıkar ve ilaç haznesine düşerse, buharlaştırıcı kafasını hazneden çıkarın.

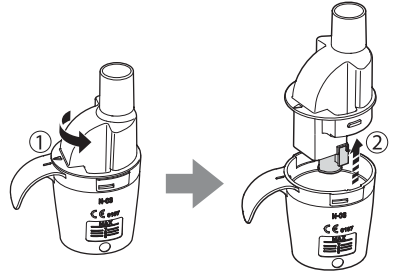

4. İlaç haznesine doğru miktarda ilaç koyun.



5. Buharlaştırıcı kafasının ilaç haznesi kapağına sağlam şekilde takıldığından emin olun.

Not:

Buharlaştırıcı kafasının sağ ve sol tarafında takılı parçaların boyutları aynı değildir. Buharlaştırıcı kafası doğru yönde takılı değilse, ilacı düzgün şekilde spray haline getirmez.

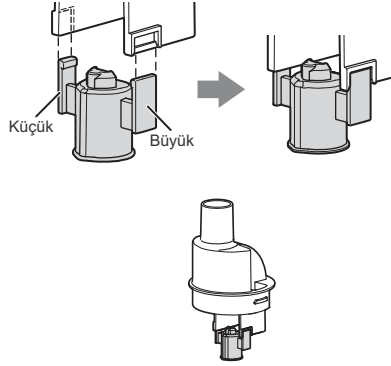

6. İlaç haznesi kapağını ilaç haznesinin içine geri takın.

- 1) İlaç haznesi kapağı üzerindeki çıkıntıyla ilaç haznesi üzerindeki girintiyi resimde görüldüğü gibi hizalayın.
- 2) İlaç haznesi kapağını, üzerindeki ok işareti ile ilaç haznesi üzerindeki hizalama işareti aynı hizaya gelip her ikisi de yerine oturana kadar saat yönünde çevirin.

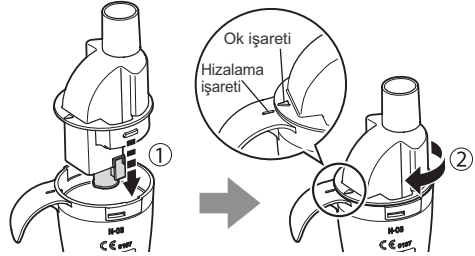

7. Maske, ağızlık ya da burunluđu nebulizatör kitine sıkıca takın.

Not:

Bu eklerin, kolun hastadan uzak bir yere yerleştirilmesini sağlayacak şekilde takıldığından emin olun. Aksi takdirde, hastanın cildine ya da kıyafetlerine ilaç püskürebilir.

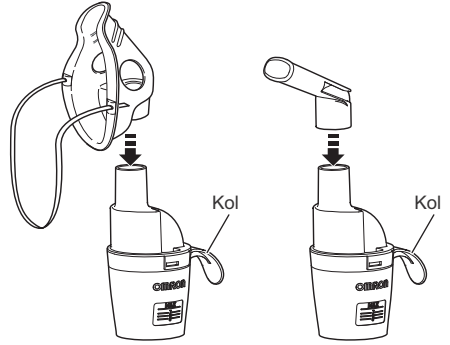

8. Hava tüpünü takın.

Hava tüpü tapalarını hava tüpü konektörlerine sıkıca bastırın.

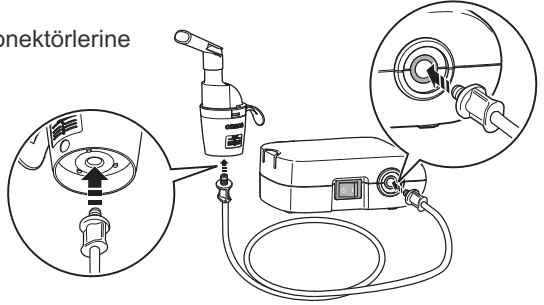

Nebulizatör kiti kompresöre sabitlenebilir.

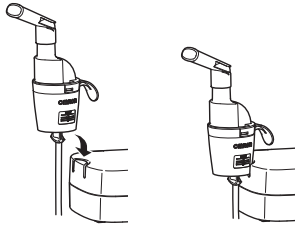

9. Nebulizatör kitini sağda görüldüğü şekilde tutun. Hekiminizin ya da solunum terapistlerinizin talimatlarına uyun. Ağzılık, maske ya da burundan normal soluk alıp verin.

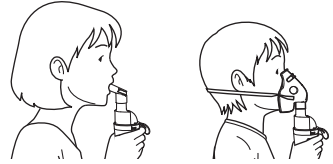

⚠ Dikkat:

Nebulizatör kitini, tüm yönlere doğru 45 dereceden büyük açıyla eğmeyin. İlaç ağızın içine doğru akabilir veya nebulizasyon verimsiz olabilir.

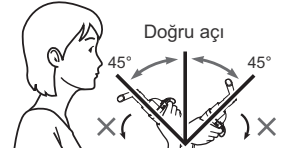

10. Güç düğmesine basarak açık (|) konumuna getirin. Kompresör çalıştığında, nebulizasyon başlar ve aerosol üretilir. İlacı alın.

11. Tedavi tamamlandığında cihazı kapatın. AC adaptörünü prizden çıkarın ve kompresörden ayırın.

Not:

AC adaptörünün bağlantısını kesmek için elektrik fişini sıkıca tutun ve aşağı bastırın.

⚠ Dikkat:

Güç kablosunu çekmeyin. Hasara neden olabilir.

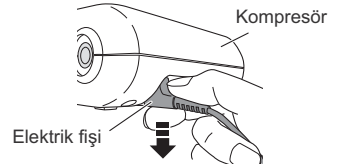

Temizleme ve dezenfekte etme

⚠ **Dikkat: Buharlaştırıcı Kafasının Kullanılması**

- Buharlaştırıcı kafasını her kullanımdan sonra mutlaka yıkayın.
- Buharlaştırıcı kafasını temizlemek için fırça ya da iğne kullanmayın.
- Parçaları kaynatarak dezenfekte ederken, kaynatma işlemi için bol su kullandığınızdan emin olun.
- Buharlaştırıcı kafasını, uygun nebulizatör aksesuarları dışındaki nesnelere birlikte kaynatmayın.

Temizlik

Her kullanımdan sonra ilaç kalıntılarını silmek için parçaları temizleyin. Bunu yaparak yetersiz nebulizasyonu veya enfeksiyonu önlemiş olursunuz.

■ Yıkanebilir parçalar

- **Nebulizatör Kiti (İlaç haznesi kapağı, İlaç haznesi), Maske (PVC)/(SEBS), Ağzılık, Burunluk**
Bunları sıcak su içerisinde ve yumuşak deterjan (natürel deterjan) kullanarak yıkayın. Temiz ve sıcak musluk suyunda iyice durulayın ve temiz bir ortamda kurumaya bırakın.
- **Buharlaştırıcı Kafası**
Akan su ile yıkayın.

■ Yıkamayan parçalar

- **Kompresör, Hava Tüpü**
İlk olarak, elektrik fişinin prize takılı olmadığından emin olun. Yumuşak, nemi bir bezle; su veya yumuşak deterjan (natürel deterjan) kullanarak silin.
- **Hava Filtresi**
Hava filtresini yıkamayın veya temizlemeyin. Hava filtresi ıslanırsa değiştirin. Nemli hava filtreleri tıkanmalara yol açabilir.

Dezenfekte etme

Parçaları haftada bir kez dezenfekte edin. Parçalar ağır şekilde kirlenmişse, bunları yenileri ile değiştirin.

Dezenfekte etme yöntemini seçmek için 168. sayfadaki tabloya bakın.

O: uygulanabilir X: uygulanamaz

Dezenfekte etme yöntemi (Bir sonraki sayfaya bakınız)	Parçalar	Ağızlık	Burunluk	Nebulizatör Kiti	Yetişkin Maskesi (SEBS)(opsiyonel) Çocuk Maskesi (SEBS)(opsiyonel)	Yetişkin Maskesi (PVC) Çocuk Maskesi (PVC)	Hava Tüpü (PVC, 100 cm)	Hava Filtresi
	Malzemeler	PP	PP	PP (Buharlaştırıcı Kafası: PC)	Maske: SEBS Kelepeç: Kauçuk (lateks içermez) Adaptör: PP	Maske: PVC (Flatatsız) Kelepeç: Kauçuk (lateks değil)	PVC (Flatatsız)	Polyester
A	Alkol	O	O	O	O	O	X	X
	Etanol dezenfektan	O	O	O	O	O	X	X
	Sodyum hipoklorit	O	O	O	O	O	X	X
	Milton* (%0,1, 15 dak.)	O	O	O	O	O	X	X
	Kuaterner amonyum	O	O	O	O	O	X	X
	Osvan* (%0,1, 10 dak.)	O	O	O	O	O	X	X
	Klorheksidin	O	O	O	O	O	X	X
Hibitan* (%0,5, 30 dak.)	O	O	O	O	O	X	X	
Amfoterik surfaktan Tego 51* (%0,2, 15 dak.)	O	O	O	O	O	O	X	X
B	Kaynatma	O	O	O	O	X	X	X

A. Piyasada bulunan dezenfektanlardan birini kullanın. Dezenfektan imalatçı firmasının talimatlarını izleyin.

Not: Asla benzen veya tinerle temizlemeyin.

B. Parçalar, 15 ila 20 dakika arasında kaynatılabilir.

Kaynattıktan sonra, parçaları dikkatlice çıkarın, suyun fazlasını sallayarak atın ve temiz bir ortamda kurumaya bırakın.

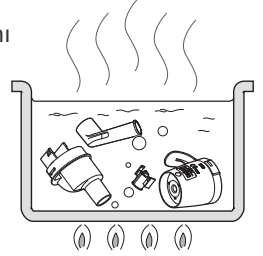

* piyasada satılan dezenfektanlara bir örnek. (Tabloda belirlenen alı koyma süresi ve konsantrasyon, parçaların ömrünün, her dezenfektan kullanımı ile test edilmiş ve kullanma kılavuzunda açıklanan koşulların altındadır. Yapılan testlerde, dezenfektanların performansına ilişkin bir teminat sağlama amacı güdümediğini lütfen unutmayın. İlgili dezenfektanların kullanılmasına ilişkin herhangi bir tavsiye verme amacı yoktur. Kullanım koşulları ve dezenfektan maddeleri üreticilere bağlı olarak değişiklik gösterir. Kullanmadan ve uygun bir şekilde her bir parçayı dezenfekte etmeden önce lütfen kullanım kılavuzunu dikkatlice okuyun. Kullanım koşulları, ortamı ve sıklığına bağlı olarak parçaların servis ömürlerinin daha kısa olabileceğine lütfen dikkat edin.)

Hava t p nden yoęuřmanın alınması

Hava t p nde nem veya sıvı kalmıřsa, hava t p ndeki nemi uzaklařtırmak iin ařaęıdaki prosed r  izleyin.

- 1) Hava t p n n kompres r  zerindeki hava konekt r ne baęlı olduęundan emin olun.
- 2) Hava t p n  nebulizat r kitinden ıkarın.
- 3) Kompres r  alıřtırın ve nemi atmak iin hava t p nden hava pompalayın.

Hava filtresinin deęiřtirilmesi

Hava filtresi 60 g nden uzun s re kullanılmıřsa yenisiyle deęiřtirin.

1. Hava filtresi kapaęını kompres rden ıkarın.

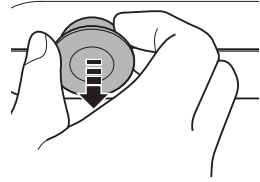

2. Hava filtresini deęiřtirin.

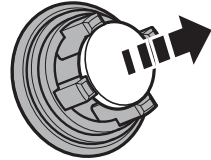

3. Hava filtresi kapaęını yerine takın.
D zg n takıldıęından emin olun.

Notlar:

- Yalnızca bu cihaz iin tasarlanmış OMRON hava filtrelerini kullanın. Cihazı hava filtresi olmadan alıřtırmayın.
- Hava filtresini yıkamayın veya temizlemeyin. Hava filtresi ıslanırsa deęiřtirin. Nemli hava filtreleri tıkanmalara yol aabilir.
- Hava filtrelerinin  n  veya arkası yoktur.
- Takmadan  nce hava filtrelerinin temiz ve tozsuz olduklarını kontrol edin.

Sorun giderme

Cihaz kullanım sırasında arıza yaparsa aşağıdaki kontrolleri yapın.

Sorun	Nedeni	Çare
Güç düğmesine bastığımda hiçbir şey olmuyor.	AC adaptörü bir elektrik prizine ve kompresöre doğru biçimde bağlı mı?	AC adaptörünün bir elektrik prizine ve kompresöre doğru biçimde bağlı olup olmadığını kontrol edin. Gerekirse fişi çıkarıp tekrar takın.
Güç açıldığında nebulizasyon gerçekleşmiyor veya nebulizasyon hızı düşük.	İlaç haznesinde ilaç var mı?	İlaç haznesine doğru miktarda ilaç koyun.
	İlaç haznesinde çok fazla/az ilaç mı var?	
	Buharlaştırıcı kafası eksik veya doğru takılmamış mı?	Buharlaştırıcı kafasını doğru şekilde takın.
	Nebulizatör kiti doğru şekilde takılmış mı?	Nebulizatör kitini doğru şekilde takın.
	Nozul tıkalı mı?	Nozulda tıkanıklık olmadığından emin olun.
	Nebulizatör kiti büyük bir açıyla eğilmiş mi?	Nebulizatör kitinin 45 dereceden büyük açıyla eğilmediğinden emin olun.
	Hava tüpü doğru şekilde bağlanmış mı?	Hava tüpünün kompresöre ve nebulizatör kitine doğru şekilde bağlandığından emin olun.
	Hava tüpü katlanmış mı?	Hava tüpünün bükülmediğinden veya kıvrılmadığından emin olun.
	Hava tüpü tıkalı mı?	Hava tüpünde tıkanıklık olmadığından emin olun.
Hava filtresi kirlili mi?	Hava filtresini yenisiyle değiştirin.	
Kompresör anormal derecede gürültülü.	Hava filtresi kapağı doğru takılmış mı?	Hava filtresi kapağını doğru şekilde takın.
Kompresör çok sıcak.	Kompresörün üzeri örtülüyor mu?	Çalışma esnasında kompresörün üzerini örtmeyin.

Not: Önerilen çare sorunu çözmezse cihazı onarmaya çalışmayın - cihaz kullanıcı tarafından bakım yapılamaz. Cihazı yetkili bir OMRON perakende satış mağazasına veya dağıtıcısına iade edin.

Teknik veriler

Ürün Açıklaması:	Kompresörlü Nebulizatör
Model (-Kod):	NE-C803 (NE-C803-E)
Güç (AC adaptörü):	100 - 240 V ~ 50/60 Hz 0,12 - 0,065 A
Güç (Kompresörlü Nebulizatör):	6V ≈ 0,7 A
Çalışma Sıcaklığı / Nem Oranı:	+10°C ila +40°C / %30 ila 85%RH
Saklama ve Taşıma Sıcaklığı / Nem Oranı / Hava Basıncı:	-20°C ila +60°C / %10 ila %95RH / 700 - 1060 hPa
Ağırlık:	Yakl. 180 g (yalnızca kompresör)
Ebatlar:	Yakl. 85 (G) × 43 (Y) × 115 (D) mm (yalnızca kompresör)
İçindekiler:	Kompresör, Nebulizatör Kiti, Hava Tüpü (PVC, 100 cm), Ağızlık, Burunluk, Yetişkin Maskesi (PVC), Çocuk Maskesi (PVC), 5 adet Yedek Hava Filtresi, AC Adaptörü, Saklama Çantası, Kullanım Kılavuzu.
Sınıflandırmalar:	Sınıf II (Elektrik çarpmasına karşı koruma), BF Tipi (Uygulamalı kısım) IP21 (Katı Cisimlere Karşı Koruma)



= Sınıf II ekipman



= BF Tipi
uygulamalı kısım



Kullanım kılavuzunu
dikkatlice okuyun



= Çalışmıyor



= Güç açık

CE 0197

Notlar:

- Önceden haber verilmeden teknik değişikliğe tabidir.
- Bu OMRON ürünü, OMRON HEALTHCARE Co., Ltd., Japan katı kalite kuralları altında üretilmiştir.
- Sıcaklığın ve voltaj koşullarının teknik özellikler bölümünde belirtilenlerden farklı olması halinde, cihaz çalışmayabilir.
- Bu cihaz, EC Yönetmeliği 93/42/EEC (Tıbbi Cihaz Yönetmeliği) ve Avrupa Standardı EN13544-1:2007+A1:2009, Solunum tedavisi ekipmanı - Bölüm 1: Nebulizasyon sistemleri ve bunların bileşenleri isimli normların tüm hükümlerini karşılamaktadır.
- Güncel teknik bilgiler için OMRON HEALTHCARE EUROPE internet adresini ziyaret edebilirsiniz.

URL: www.omron-healthcare.com

Nebulizatör kitine sahip OMRON NE-C803 Kompresörüne ilişkin teknik özellikler:

Partikül Boyutu:

**MMAD yakl. 3 µm

MMAD = Aerosol Partikülleri Aerodinamik Çapı

10 ml maksimum

İlaç Haznesi Kapasitesi:

Uygun İlaç Miktarları:

2 ml minimum - 10 ml maksimum

Gürültü:

*45 dB'den daha az

Nebulizasyon Hızı:

*Yakl. 0,30 ml/dak (ağırlık kaybıyla)

Aerosol Çıkışı:

** 0,37 ml (2 ml, 1%NaF)

Aerosol Çıkışı Hızı:

** 0,05 ml/dak (2 ml, 1%NaF)

Partikül boyutu için kademeli ayırıştırıcı ölçüm sonuçları**

Normalden küçük sodyum florid partikül kütle - kümülatif %

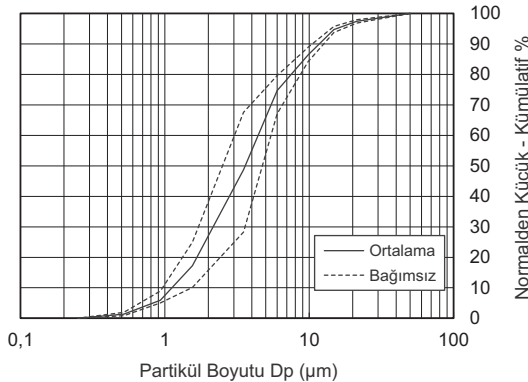

- * OMRON HEALTHCARE Co., Ltd. şirketi tarafından ölçülmüştür. %40 oranında nem ve 23°C ortam sıcaklığında salin ile ölçülmüştür. Bu, ilacın türüne göre değişiklik gösterebilir.
- ** EN13544-1:2007+A1:2009 standartlarına göre, Doshisha Üniversitesi, Kyoto, Japonya, Terapötik Sistemler Araştırma Merkezi'nde Profesör Doktor Hiroshi Takano tarafından bağımsız olarak ölçülmüştür.

Not:

Süspansiyonlar veya yüksek viskoziteli ilaçlar gibi ilaçlarla kullanıldığında performans değişebilir. Daha ayrıntılı bilgi için tedarikçi firma belgelerine bakın.

Elektro Manyetik Uyumluluk (EMC) ile ilgili önemli bilgiler

Kişisel bilgisayarlar ve mobil (cep) telefonlar gibi elektronik cihazların kullanımı arttıkça, kullanılan tıbbi cihazlar diğer cihazlardan gelen elektromanyetik parazitlerden etkilenebilir. Elektromanyetik parazit, tıbbi cihazın yanlış şekilde çalışmasına neden olabilir ve potansiyel olarak güvenli olmayan bir durum yaratabilir.

Tıbbi cihazlar da diğer cihazlara parazit yapmamalıdır.

Ürünlerin güvenli olmayan şekilde kullanılmasını önlemek üzere EMC (Elektro Manyetik Uyumluluk) ile ilgili gereklilikleri düzenlemek için EN60601-1-2:2007 standardı uygulamaya konmuştur. Bu standartta, tıbbi cihazlar için elektromanyetik parazitten korunma seviyeleri ve maksimum elektromanyetik emisyon seviyeleri tanımlanmaktadır.

OMRON HEALTHCARE tarafından üretilen bu tıbbi cihaz, korunma ve emisyon değerleri açısından söz konusu EN60601-1-2:2007 standardına uygundur.

Yine de bazı özel önlemlerin alınması gerekmektedir:

- Tıbbi cihazın yanında güçlü elektrik ya da elektromanyetik alan oluşturan mobil (cep) telefonlar ve benzeri aygıtlar kullanmayın. Aksi halde, cihaz yanlış şekilde çalışabilir ve potansiyel olarak güvenli olmayan bir durum yaratabilir.

En az 7 m'lik bir mesafe bırakılması önerilir. Mesafe daha kısaysa, cihazın doğru şekilde çalıştığından emin olun.

EN60601-1-2:2007 ile ilgili ayrıntılı bilgi içeren belgeler, kullanım kılavuzunda belirtilen OMRON HEALTHCARE EUROPE adresinde bulunabilir.

Belgeler www.omron-healthcare.com adresinde de mevcuttur.



Bu Ürünün Doğru Şekilde Elden Çıkarılması (Atık Elektrikli ve Elektronik Ekipman)

Ürün üzerinde ve belgelerde bulunan bu işaret, kullanım ömrü sona erdiğinde cihazın diğer ev atıklarıyla birlikte atılmaması gerektiğini belirtir. Atıkların denetimsiz şekilde elden çıkarılması sonucunda çevre ya da insan sağlığının tehlikeye girmesini önlemek için lütfen bu cihazı diğer atıklardan ayırın ve malzemelerin tekrar kullanılmasını desteklemek üzere geri dönüşüme tabi tutun.

Ev kullanıcıları, çevre açısından güvenli şekilde geri dönüşüm yapılması amacıyla bu cihazı teslim edecekleri yer hakkında ayrıntılı bilgi almak için ürünü satın aldıkları satıcıya ya da yerel makamlara başvurmalıdır.

İşyerleri, tedarikçileri ile temasa geçmelidir ve satın alma sözleşmesinin koşullarını kontrol etmelidir. Bu ürün diğer ticari atıklarla karıştırılmamalıdır.

Garanti

Bir OMRON ürünü satın aldığınız için teşekkür ederiz. Bu ürünün üretimi büyük bir itina ve üstün kalite malzemeler ile yapılmıştır. Doğru kullanıldığı ve kullanım kılavuzunda geçen talimatlar dahilinde bakımı yapıldığı sürece size üst düzey konfor sunmak üzere tasarlanmıştır.

OMRON bu ürün için, satın alınma tarihi ile başlayan 3 yıllık bir garanti sağlar. Bu ürünün üretim, işçilik ve malzeme kalitesi OMRON tarafından garantilidir. Bu garanti süresince OMRON, parça, işçilik, tamir veya sorunlu ürün ve parçaların değişiminde hiç bir bedel almayacaktır.

Garanti, yalnızca Avrupa, Rusya ve diğer BDT ülkeleri, Orta Doğu ve Afrika'da satın alınan ürünleri kapsamaktadır.

Garanti, aşağıdaki maddelerden herhangi birini kapsamaz:

- a. Nakliye masrafları ve taşıma riski.
- b. Yetkisiz kişilerce yapılan onarımlar sonucu ortaya çıkan hata ve/veya onarım masrafları.
- c. Periyodik olarak yapılan kontroller ve bakımlar.
- d. Yukarıda açıkça garanti edilmedikçe, ana cihazın kendisi dışındaki aksesuar veya diğer ek parça arızaları veya aşınmaları.
- e. Bir talebin reddedilmesi nedeniyle ortaya çıkan masraflar (ücretlendirilecek olanlar).
- f. Kazara veya hatalı kullanım nedeniyle ortaya çıkan kişisel dahil her türlü hasar.

Garanti kapsamında bir hizmete ihtiyacınız olması halinde, ürünü satın aldığınız satıcıya ya da yetkili OMRON bayine başvurun. Adres için, ürün kutusuna, kitapçıklarına veya perakende satıcısına başvurun. OMRON müşteri hizmetlerine ulaşamıyorsanız, iletişim bilgileri için web sitemizi (www.omron-healthcare.com) ziyaret edin.

Garanti kapsamındaki onarım veya değişimler garanti süresini uzatmaz veya yenilemez.

Ürünün bütünü, satıcıdan tüketiciye verilen orijinal faturası/fişi ile gönderildiği sürece garanti hizmetleri sunulur. OMRON, verilen bilgilerin açık olmaması halinde garanti hizmetini reddetme hakkını saklı tutar.

<p>Üretici</p> 	<p>OMRON HEALTHCARE Co., Ltd. 53, Kunotsubo, Terado-cho, Muko, KYOTO, 617-0002 JAPONYA</p>		
<p>AB temsilcisi</p> <table border="1" data-bbox="98 207 232 262"> <tr> <td data-bbox="98 207 162 262">EC</td> <td data-bbox="164 207 232 262">REP</td> </tr> </table>	EC	REP	<p>OMRON HEALTHCARE EUROPE B.V. Scorpius 33, 2132 LR Hoofddorp, HOLLANDA www.omron-healthcare.com</p>
EC	REP		
<p>Üretim Tesisi</p>	<p>OMRON HEALTHCARE MANUFACTURING VIETNAM CO., LTD. No.28 VSIP II, Street 2, Vietnam-Singapore Industrial Park II, Binh Duong Industry-Services-Urban Complex, Hoa Phu Ward, Thu Dau Mot City, Binh Duong Province, Vietnam</p>		
<p>Yan Kuruluşlar</p>	<p>OMRON HEALTHCARE UK LTD. Opal Drive, Fox Milne, Milton Keynes, MK15 0DG, UK www.omron-healthcare.co.uk</p>		
	<p>OMRON MEDIZINTECHNIK HANDELSGESELLSCHAFT mbH Gottlieb-Daimler-Strasse 10, 68165 Mannheim, ALMANYA www.omron-healthcare.de</p>		
	<p>OMRON SANTÉ FRANCE SAS 14, rue de Lisbonne, 93561 Rosny-sous-Bois Cedex, FRANSA www.omron-healthcare.fr</p>		

Vietnam'da Üretilmiştir

<p align="center">OMRON HEALTHCARE Co., Ltd. 53, Kunotsubo, Terado-cho, Muko, KYOTO, 617-0002 اليابان</p>	<p align="center">الشركة المُصنعة</p> 		
<p align="center">OMRON HEALTHCARE EUROPE B.V. Scorpius 33, 2132 LR Hoofddorp, هولندا www.omron-healthcare.com</p>	<p align="center">الجهة الممثلة في الاتحاد الأوروبي</p> <div style="border: 1px solid black; padding: 5px; display: inline-block;"> <table border="1" style="border-collapse: collapse;"> <tr> <td style="padding: 2px 10px;">EC</td> <td style="padding: 2px 10px;">REP</td> </tr> </table> </div>	EC	REP
EC	REP		
<p align="center">OMRON HEALTHCARE MANUFACTURING VIETNAM CO., LTD. No.28 VSIP II, Street 2, Vietnam-Singapore Industrial Park II, Binh Duong Industry-Services-Urban Complex, Hoa Phu Ward, Thu Dau Mot City, Binh Duong Province, فيتنام</p>	<p align="center">منشأة التصنيع</p>		
<p align="center">OMRON HEALTHCARE UK LTD. Opal Drive, Fox Milne, Milton Keynes, MK15 0DG, UK www.omron-healthcare.co.uk</p>	<p align="center">الشركات التابعة</p>		
<p align="center">OMRON MEDIZINTECHNIK HANDELSGESELLSCHAFT mbH Gottlieb-Daimler-Strasse 10, 68165 Mannheim, ألمانيا www.omron-healthcare.de</p>			
<p align="center">OMRON SANTÉ FRANCE SAS 14, rue de Lisbonne, 93561 Rosny-sous-Bois Cedex, فرنسا www.omron-healthcare.fr</p>			

صنع في فيتنام

شكراً لشرائك منتج OMRON صنع هذا المنتج من مواد عالية الجودة مع العناية فائقة أثناء تصنيعه. صُمم لتحقيق درجات أعلى من الراحة، شريطة التشغيل بشكل سليم واتباع إرشادات الصيانة الواردة في دليل الارشادات.

هذا المنتج يضمنه OMRON لمدة 3 سنوات منذ تاريخ الشراء. يضمن OMRON صحة التركيب، وجودة الصناعة والمواد المصنغ منها هذا المنتج. وأثناء فترة الضمان هذه، سيقوم المختصون في OMRON بإصلاح أو استبدال المنتج المعيب أو أي أجزاء بها خلل، دون أي نفقات للعمل أو الأجزاء المستبدلة.

يشمل الضمان المنتجات التي تم شراؤها في أوروبا، وروسيا، واتحاد الدول المستقلة (CIS)، ودول الشرق الأوسط وأفريقيا.

لا يشمل الضمان أي من الآتي:

أ. تكاليف النقل ومخاطر النقل.

ب. تكاليف الإصلاح و/ أو العيوب الناجمة عن الإصلاحات التي يقوم بها أشخاص غير معتمدين.

ت. الفحص والصيانة الدورية.

ث. القصور في الوظائف أو التلف الناتج عن استخدام الملحقات أو أي أجزاء أخرى يتم توصيلها بالجهاز بخلاف الجهاز

الرئيسي نفسه، وذلك في حال عدم ذكرها بوضوح أعلاه.

ج. التكاليف الناجمة عن عدم قبول الشكوى (والتي ستتم إضافتها).

ح. كل أنواع التلف بما في ذلك التلف الناتج عن الأخطاء الشخصية غير المقصودة أو سوء الاستخدام.

إذا تطلب الأمر استخدام خدمة الضمان يُرجى الرجوع إلى البائع الذي تم شراء المنتج منه أو موزع معتمد من OMRON. للحصول على العنوان راجع عبوة المنتج / المطبوعات الخاصة بالمنتج أو ارجع إلى المتجر المتخصص. إذا تعذر عليك العثور على خدمات العملاء لدى OMRON، زر موقعنا على الإنترنت (www.omron-healthcare.com) للاطلاع على معلومات جهات الاتصال.

لا يؤدي الإصلاح أو الاستبدال أثناء فترة الضمان إلى أي مد أو تجديد في فترة الضمان.

لا تُمنح خدمة الضمان إلا في حال رد المنتج كاملاً مع الفاتورة الأصلية / بطاقة الدفع الصادرة من المتجر للعميل. تحتفظ OMRON بحق رفض تقديم خدمة الضمان في حال تقديم أية معلومات غير واضحة.

معلومات هامة تتعلق بالتوافق الكهرومغناطيسي (EMC)

مع تزايد عدد الأجهزة الإلكترونية مثل أجهزة الكمبيوتر الشخصي والهواتف الجواله (الخلوية)، قد تتعرض الأجهزة الطبية قيد الاستعمال إلى تداخل كهرومغناطيسي من الأجهزة الأخرى. قد يؤدي التداخل الكهرومغناطيسي إلى اختلال تشغيل الجهاز الطبي والتسبب في مواقف محتملة غير آمنة.

كما لا ينبغي على الأجهزة الطبية أن تتداخل مع الأجهزة الأخرى.

لكي يتم تنظيم متطلبات التوافق الكهرومغناطيسي (EMC) بهدف الوقاية من المواقف غير الآمنة للمنتجات، فقد تم تطبيق معيار EN60601-1-2:2007. يُعرف هذا المعيار مستويات المناعة من التداخلات الكهرومغناطيسية فضلاً عن أقصى حد لمستويات الانبعاثات الكهرومغناطيسية للأجهزة الطبية.

يتوافق هذا الجهاز الطبي المصنّع بمعرفة شركة OMRON HEALTHCARE مع معيار EN60601-1-2:2007 الخاص بكلٍ من المناعة والانبعاثات.

وعلى الرغم من ذلك، فلا بد من مراعاة بعض الاحتياطات الخاصة:

- يجب عدم استخدام الهواتف المحمولة (الجواله) والأجهزة الأخرى التي تقوم بتوليد مجالات كهربائية أو كهرومغناطيسية قوية بالقرب من هذا الجهاز الطبي. قد يؤدي ذلك إلى اختلال تشغيل الوحدة وخلق موقف محتمل غير آمن.
- ويوصى بإبقاء مسافة لا تقل عن ٧ أمتار. تحقق من التشغيل الصحيح للجهاز في حالة ما إذا كانت المسافة تقل عن ذلك.

يتوافر المزيد من الوثائق طبقاً للمعيار EN60601-1-2:2007 لدى شركة OMRON HEALTHCARE EUROPE على العنوان المذكور في هذا الدليل المخصص للإرشادات.

كما تتوافر مستندات التوثيق العلمي على موقع www.omron-healthcare.com.

التخلص من هذا المنتج بشكل سليم (نفايات المعدات الكهربائية والإلكترونية)



عند ظهور هذه العلامة على المنتج أو المستندات الخاصة به فإنها تشير إلى ضرورة عدم التخلص من المنتج مع النفايات المنزلية الأخرى في نهاية دورة حياتها. للوقاية من احتمال حدوث ضرر على البيئة وصحة الإنسان بفعل التخلص من النفايات بشكل لا يخضع للرقابة، يرجى فصل هذا المنتج عن الأنواع الأخرى من النفايات وإعادة تدويرها بشكل مسؤول لتشجيع إعادة توظيف الموارد الطبيعية بشكل يراعي الاستدامة البيئية.

ينبغي على المستخدمين في المنازل الاتصال إما بجهة البيع التي اشترى منها هذا الجهاز، أو بالمكتب الحكومي المختص في منطقتهم وذلك للتعرف على تفاصيل حول أماكن وكيفية إعادة هذا المنتج لإجراء إعادة التدوير له بطريقة آمنة من الناحية البيئية.

ينبغي على المستخدمين من الشركات الاتصال بالمورد الذي يتعاملون معه ومراجعة شروط وأحكام عقد الشراء. لا ينبغي خلط هذا المنتج مع غيره من النفايات التجارية للتخلص منه.

البيانات الفنية للضاغط OMRON NE-C803 مع طقم البخاخة:

حجم الجسيمات:
MMAD** تقريباً ٣ ميكرومتر
MMAD = (القطر الإيروديناميكي لمتوسط الكتلة)
 ١٠ مللي لتر كحد أقصى
 ٢ مللي لتر كحد أدنى - ١٠ مللي لتر كحد أدنى
 *أقل من ٤٥ ديسيل
 *تقريباً ٠,٣٠ مل/دقيقة (على حسب فقدان الوزن)
 ** ٠,٣٧ مل (٢ مل، ١٪ NaF)
 ** ٠,٠٥ مل/دقيقة (٢ مل، ١٪ NaF)

سعة صهريج الدواء:
 كميات الدواء الملائمة:
 الصوت:
 معدل عملية البخ:
 خرج الرذاذ:
 معدل خرج الرذاذ:

نتيجة قياسات الرذاذ المتتالي على حجم الجسيمات**

نسبة الحجم الكلي لكتلة الجسيمات بالغة الصغر من فلوريد الصوديوم

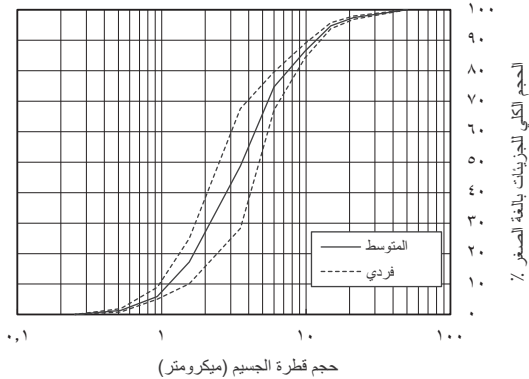

- * تم قياسه من قبل OMRON HEALTHCARE Co., Ltd. حيث تم قياسه مع المحلول الملحي في درجة حرارة البيئة المحيطة والتي تبلغ ٢٣ درجة مئوية ودرجة رطوبة ٤٠٪. وقد يختلف ذلك باختلاف نوع الدواء.
- ** وقد تم قياسه من جهة مستقلة على يد الأستاذ الدكتور Hiroshi Takano، الدكتور بمركز أبحاث النظم العلاجية، جامعة Doshisha، بمدينة Kyoto، اليابان، وفقاً لـ EN13544-1:2007+A1:2009.

ملاحظة:

قد يتفاوت الأداء عند استخدام أدوية تحتوي على مواد معلقة أو نسب لزوجة عالية. راجع صفحة بيانات موزع الدواء لمزيد من التفاصيل.

وصف المنتج:

رمز الطراز:

المعدل (مهايئ التيار المتردد):

المعدل (البخاخ المزود بضغط):

درجة حرارة / رطوبة التشغيل:

درجة حرارة التخزين والنقل / الرطوبة /

ضغط الهواء:

الوزن:

الأبعاد:

المحتويات:

التصنيف:

ضماغط البخاخة

NE-C803 (NE-C803-E)

١٠٠ - ٢٤٠ فولت ~ ٦٠/٥٠ هيرتز ٠,١٢ - ٠,٠٦٥ أمبير

٦ فولت = ٠,٧ أمبير

من ١٠+ درجة مئوية إلى ٤٠+ درجة مئوية / من ٣٠٪ إلى ٨٥٪ رطوبة نسبية

من ٢٠- درجة مئوية إلى ٦٠+ درجة مئوية / من ١٠٪ إلى ٩٥٪ رطوبة نسبية / من

٧٠٠ إلى ١٠٦٠ هيكتوباسكال

حوالي ١٨٠ جم (الضماغط فقط)

حوالي ٨٥ (عرض) × ٤٣ (ارتفاع) × ١١٥ (عمق) ملم (الضماغط فقط)

الضماغط، طقم البخاخة، خرطوم الهواء (بولي فينيل كلوريد، ١٠٠ سم)، جزء الفم، جزء

الأنف، قناع البالغ (بولي فينيل كلوريد)، قناع الطفل (بولي فينيل كلوريد)، ٥ مرشحات

هواء إضافية، مهايئ للتيار المتردد، حقيبة التخزين، دليل الإرشادات.

الفئة II (الحماية ضد الصدمات الكهربائية)،

النوع BF (الجزء المطبق)

IP21 (حماية الدخول)

اقرأ دليل الإرشادات
باعتناء



= النوع BF
الجزء المطبق



= جهاز من
الفئة II



CE 0197

I = التشغيل

⏻ = عدم التشغيل

ملاحظات:

- هذه المواصفات عرضة للتعديل الفني دون إخطار مسبق.
- تم تصنيع هذا المنتج من OMRON وفقاً لمعايير الجودة الصارمة التي تطبقها شركة OMRON HEALTHCARE Co., Ltd. المحدودة، اليابان.
- قد لا يعمل الجهاز إذا كانت درجة الحرارة وظروف الجهد تختلف عن تلك المحددة في المواصفات.
- يفي هذا الجهاز بالأحكام والشروط الخاصة بتوجيه المجموعة الأوروبية 93/42/EEC (توجيه الأجهزة الطبية) والمعيار الأوروبي EN13544-1:2007+A1:2009 ومعدات العلاج التنفسي - الجزء الأول: أنظمة البخ و مكوناتها.
- تفضل بزيارة موقع OMRON HEALTHCARE EUROPE على الويب لتحديث المعلومات الفنية.

URL: www.omron-healthcare.com

تحري الاخطاء وإصلاحها

تحقق من التالي إذا تعذر تشغيل الجهاز الخاص بك.

المشكلة	السبب	الحل
لا تحدث استجابة عند الضغط على مفتاح التشغيل.	هل تم توصيل مهايئ التيار المتردد بمنفذ الطاقة وبالصاعظ بشكل صحيح؟	تأكد من توصيل مهايئ التيار المتردد بمنفذ الطاقة وبالصاعظ بشكل صحيح. قم بفصل القابس ثم أعد إدخاله إذا لزم الأمر.
عدم إجراء عملية البخ، أو البخ بمعدل منخفض عند تشغيل الجهاز.	هل يوجد دواء في صهريج الدواء؟ هل توجد كمية كبيرة/صغيرة من الدواء في صهريج الدواء؟	قم بإضافة كمية الدواء الصحيحة إلى صهريج الدواء.
	هل رأس المخار مفقود أو لم يتم تجميعه بشكل صحيح؟	قم بتوصيل رأس المخار بشكل صحيح.
	هل تم تجميع طقم البخاخة بشكل صحيح؟	قم بتجميع طقم البخاخة بشكل صحيح.
	هل الفوهة مسدودة؟	تحقق من خلو جزء الفوهة من الأشياء العالقة والانسدادات.
	هل طقم البخاخة يميل بزواوية حادة؟	تأكد من عدم ميل طقم البخاخة بزواوية أكثر من ٤٥ درجة.
	هل تم توصيل خرطوم الهواء بشكل صحيح؟	تأكد من توصيل أنبوب الهواء بالصاعظ وطقم البخاخة بشكل صحيح.
	هل خرطوم الهواء مطوي؟	تأكد أن خرطوم الهواء غير ملتوي أو مثني.
	هل خرطوم الهواء مسدود؟	تأكد من عدم وجود انسدادات بخرطوم الهواء.
	هل مرشح الهواء متسخ؟	استبدل مرشح الهواء بأخر جديد.
صوت الصاعظ مرتفع بشكل غير طبيعي.	هل تم توصيل غطاء مرشح الهواء بشكل صحيح؟	قم بتوصيل غطاء مرشح الهواء بشكل صحيح.
ارتفعت حرارة الصاعظ لدرجة كبيرة.	هل تم تغطية الصاعظ؟	لا تغطي الصاعظ أثناء التشغيل.

ملاحظة: إذا لم يتم التغلب على المشكلة بالحل المقترح، فلا تحاول إصلاح الجهاز - فالجهاز غير مخصص للإصلاح من قبل المستخدم. أرجع الجهاز إلى منفذ بيع معتمد أو موزع تابع لشركة OMRON.

إزالة التكتف من أنبوب الهواء

في حالة وجود سائل متبقٍ أو رطوبة داخل خرطوم الهواء، تأكد من اتباع الإجراءات الموضحة أدناه لإزالة أية رطوبة من داخل خرطوم الهواء.

- 1) تأكد من توصيل أنبوب الهواء بموصل الهواء الموجود بالضغط.
- 2) أخرج أنبوب الهواء من طقم البخاخة.
- 3) قم بتشغيل الضاغط ثم قم بضخ الهواء عبر أنبوب الهواء لطرد الرطوبة.

تغيير مرشح الهواء

إذا قمت باستخدام مرشح الهواء لأكثر من ٦٠ يوماً، فيجب عليك استبداله بمرشح جديد.

1. انزع غطاء مرشح الهواء من الضاغط.

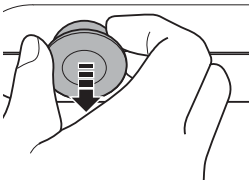

2. قم بتغيير مرشح الهواء.

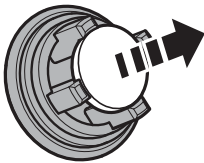

3. أعد غطاء مرشح الهواء إلى مكانه مرة أخرى. تأكد من إدخاله بشكل صحيح.

ملاحظات:

- استخدم مرشحات هواء OMRON فقط المخصصة لهذا الجهاز. تجنب تشغيل الجهاز دون وجود مرشح الهواء.
- لا تقم بغسل مرشح الهواء أو تنظيفه. إذا أصبح مرشح الهواء مبللاً، فقم باستبداله. قد تتسبب مرشحات الهواء الرطبة في حدوث انسدادات.
- لا يوجد اتجاه أمامي أو خلفي لمرشحات الهواء.
- تحقق من نظافة مرشحات الهواء وخلوها من الأتربة قبل إدخالها.

أ. استخدم أي معقم متوفر في الأسواق. اتبع الإرشادات الموضحة من قبل الشركة المصنعة للمعقم.

ملاحظة: لا تستخدم أبداً مادة البنزين أو مادة مخففة للتنظيف.

ب. يمكن غلي الأجزاء من ١٥ إلى ٢٠ دقيقة.

بعد الغلي، قم بإزالة الأجزاء بحذر، ثم تخلص من المياه الزائدة واتركها في الهواء حتى تجف في بيئة نظيفة.

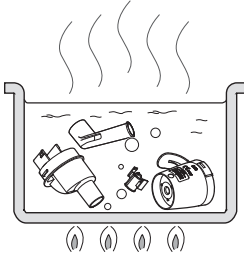

* مثال لمعقم متوفر في الأسواق. (يخضع التركيز والوقت المحدد المذكوران في الجدول للظروف التي تم فيها اختبار عمر خدمة الأجزاء المختلفة مع كل استخدام كل معقم وفقاً لكتب التعليمات الخاص به. الرجاء ملاحظة أن الاختبار لم يتم إجراءه لأغراض ضمان فعالية المعقمات. لا يوجد هناك أي نية للتوصية باستخدام هذه المعقمات. تختلف شروط مكونات المعقم واستخدامه حسب الشركة المصنعة. الرجاء قراءة الكتيبات الإرشادية بعناية قبل الاستخدام وضع المعقم على كل جزء بطريقة صحيحة. الرجاء ملاحظة أن عمر خدمة الأجزاء قد يقل وفقاً لمعدل الاستخدام وبيئته وظروفه).

○ : مستخدم
X : غير مستخدم

مرشح الهواء	خرطوم الهواء (بولي فيثيل كلوريد، ١٠٠ سم)	قناع البالغ قناع الطفل (بولي فيثيل كلوريد)	قناع البالغ (SEBS) (اختياري)	قناع الطفل (SEBS) (اختياري)	قطعة الخياطة	جزء الأنف	جزء الفم	الأجزاء	طريقة التعقيم (انظر الصفحة التالية)
بوليستر	بولي فيثيل كلوريد (خالٍ من الفلات)	القناع: بولي فيثيل كلوريد (خالٍ من الفلات) التريط: مطاط (خالٍ من اللاتيكس)	القناع: SEBS التريط: مطاط (خالٍ من اللاتيكس)	المهاوي: PP	PP (رأس المبخار: PC)	PP	PP	العناصر	
X	X	○	○	○	○	○	○	الكحول الإيثانول المعقم	أ
X	X	○	○	○	○	○	○	هيبوكلوريت الصوديوم *Milton (١٠٠٪، ١٥ دقيقة)	
X	X	○	○	○	○	○	○	أمونيووم الرباعي *Osvan (١٠٠٪، ١٠ دقائق)	
X	X	○	○	○	○	○	○	كلوروكسيدين *Hibitane (٥٠٪، ٣٠ دقيقة)	
X	X	○	○	○	○	○	○	خافض التوتر السطحي سطحي تيجو ٥١* (٢٠٪، ١٥ دقيقة)	
X	X	X	○	○	○	○	○	الغليان	

⚠ تنبيه: التعامل مع رأس المبخار

- قم دائماً بغسل رأس المبخار بعد كل استخدام.
- لا تستخدم فرشاة أو دبوساً في تنظيف الأجزاء.
- عند تعقيم الأجزاء عن طريق الغلي، تأكد من غليها في كمية كبيرة من المياه.
- لا تقم بغلي رأس المبخار مع عناصر أخرى، غير ملحقات البخاخ المستخدمة.

التنظيف

قم بتنظيف الأجزاء عقب كل استخدام لإزالة الدواء المتعلق بها. سوف يجنبك هذا عملية البخ غير الفعال أو العدوى.

■ الأجزاء القابلة للغسل

- **طقم البخاخة (غطاء الاستنشاق، صهريج الدواء)، قناع (بولي فينيل كلوريد)/(المطاط الصناعي)، جزء الفم، جزء الأنف**
قم بغسلها بمياه دافئة ومنظف خفيف (منظف محايد). واشطفها بشكلٍ كامل بماء الصنبور النظيف الساخن واتركها في الهواء حتى تجف في مكانٍ نظيف.
- **رأس المبخار**
قم بغسله باستخدام المياه الجارية.

■ الأجزاء غير القابلة للغسل

- **الضاغط، أنبوب الهواء**
أولاً، تأكد من أن مصدر الطاقة مفصول من منفذ الطاقة. امسح للتنظيف بقطعة قماش ناعمة رطبة بالماء أو منظف خفيف (منظف محايد).
- **مرشح الهواء**
لا تقم بغسل مرشح الهواء أو تنظيفه. إذا أصبح مرشح الهواء مبللاً، فقم باستبداله. قد تتسبب مرشحات الهواء الرطبة في حدوث انسدادات.

التعقيم

يتوجب عليك تعقيم الأجزاء مرة أسبوعياً. إذا كانت الأجزاء ملطخة بشدة، فاستبدلها بأجزاء جديدة.

لاختيار طريقة التعقيم، يُرجى مراجعة الجدول في صفحة ١٤.

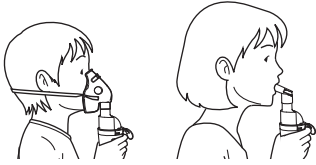

٩. أمسك طقم البخاخة كما هو موضح على اليمين.
اتبع إرشادات طبيبك المعالج أو المختص في معالجة الجهاز التنفسي.
أخرج زفيراً بشكل طبيعي من خلال جزء الفم أو القناع أو عبر الأنف.

⚠ تنبيه:

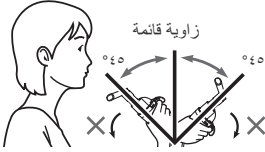

- لا تقم بأمالة طقم البخاخة بدرجة ميل تزيد عن ٤٥ درجة في جميع الاتجاهات.
قد يتدفق الدواء في الفم أو قد يتسبب في عدم إجراء البخ بشكل فعال.

١٠. اضغط على مفتاح الطاقة إلى وضع التشغيل (|). مع بدء عمل الضاغط، تبدأ عملية البخ ويتم ضخ الرذاذ.
قم باستنشاق الدواء.

١١. عند انتهاء جلسة العلاج، قم بإغلاق الطاقة. قم بفصل مهائى التيار المتردد من منفذ الطاقة ثم افصله عن الضاغط.

ملاحظة:

- امسك قابس الطاقة بطريقة صحيحة وأمنة واضغط عليه لأسفل لفصل مهائى التيار المتردد.

⚠ تنبيه:

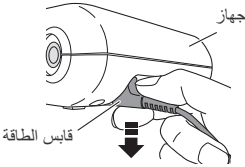

- لا تقم بشد سلك الطاقة.
فقد يتسبب ذلك في تلفه.

٧. قم بتثبيت القناع أو جزء الفم أو جزء الأنف بطقم البخاخة بإحكام.

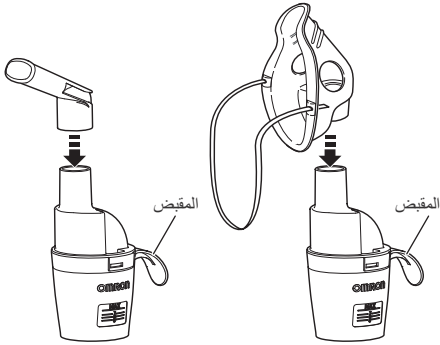

ملاحظة:

تأكد أن الأجزاء التي تم توصيلها مثبتة بحيث يكون المقبض بعيداً عن المريض.
وفي حالة عدم الالتزام بذلك، فقد يتم رش الدواء على جلد المريض أو ملابسه.

٨. قم بتوصيل خرطوم الهواء.
ادفع قوابس خرطوم الهواء بإحكام داخل موصلات خرطوم الهواء.

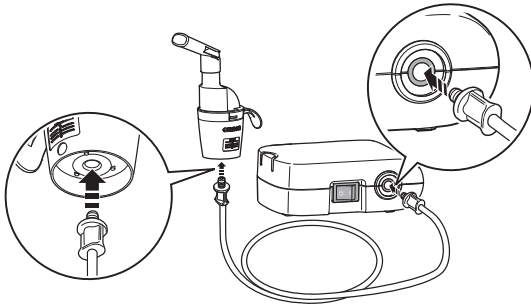

يمكن تثبيت طقم البخاخة على الضاغط.

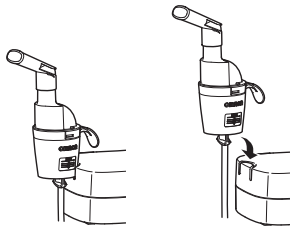

٥. تأكد من أن رأس البخار موصل بشكل صحيح وآمن بغطاء الاستنشاق.

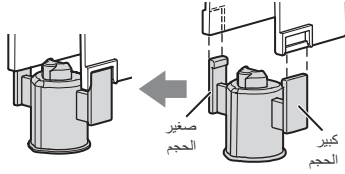

ملاحظة:

ليست أحجام الأجزاء الموصلة بالناحية اليسرى واليمنى من رأس البخار واحدة. إذا كان رأس البخار غير موصل في الاتجاه الصحيح، لن يقوم بالبخ بطريقة صحيحة.

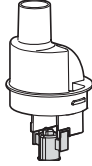

٦. أعد غطاء الاستنشاق مرة أخرى داخل صهريج الدواء.

١) قم بمحاذاة الجزء البارز الموجود بغطاء الاستنشاق مع الفجوة الموجودة بصهريج الدواء، كما هو مبين.

٢) قم بلف غطاء الاستنشاق في اتجاه عقارب الساعة حتى تتم محاذاة علامة السهم الموجودة عليه مع علامة المحاذاة الموجودة على صهريج الدواء، ويُسمع صوت طقطقة التثبيت في المكان الصحيح.

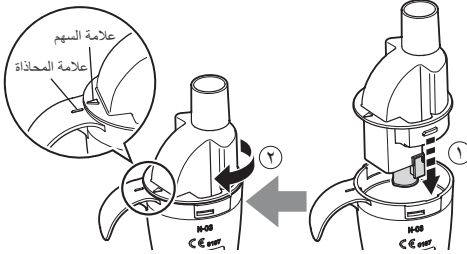

⚠ تحذير:

- عليك بتنظيف وتعقيم طقم البخاخة والقناع والمبسم أو القطعة الخاصة بالأنف قبل استخدامها في الحالات التالية:
- المرة الأولى بعد الشراء.
 - إذا لم يتم استخدام الجهاز لفترة طويلة
 - في حالة استخدام أكثر من شخص للجهاز
- للحصول على التعليمات، يُرجى مراجعة قسم "التنظيف والتعقيم".

١. تحقق من تعيين مفتاح التشغيل على وضع الإغلاق ().

٢. وصل مهايئ التيار المتردد بالضاغط ثم وصل مصدر الطاقة بمنفذ الطاقة.

٣. قم بإزالة غطاء الاستنشاق مع رأس البخار من صهريج الدواء.

ملاحظة:

إذا انفصل رأس البخار عن غطاء الاستنشاق وسقط داخل صهريج الدواء، قم بإخراجه من الصهريج.

٤. أضف كمية مناسبة من الدواء الموصوف إلى صهريج الدواء.

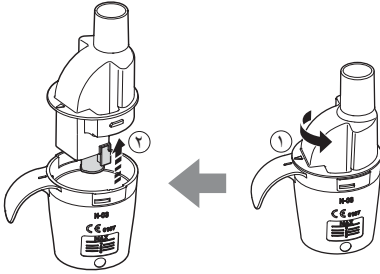

ملحقات طبية اختيارية (في إطار توجيه المجموعة الأوروبية 93/42/EEC للأجهزة الطبية)

الطراز	وصف المنتج
NEB-NSET3-83E	طقم البخاخة وجزء الفم
NEB-NSET4-83AP	طقم البخاخة وقناع البالغ (بولي فينيل كلوريد) ومجموعة خرطوم الهواء
NEB-NSET5-83AP	طقم البخاخة وقناع الطفل (بولي فينيل كلوريد) ومجموعة خرطوم الهواء
NEB-MSLP-E	قناع البالغ (بولي فينيل كلوريد)
NEB-MSMP-E	قناع الطفل (بولي فينيل كلوريد)
NEB-MSLS-E	قناع البالغ (SEBS)
NEB-MSSS-E	مجموعة قناع الطفل (SEBS)
NEB-MP-E	جزء الفم
NEB-NP-E	جزء الأنف
NEB-TP-82E	خرطوم الهواء (بولي فينيل كلوريد، ١٠٠ سم)
HHP-CF01	مهايمى التيار المتردد

الأجزاء الاختيارية/قطع الغيار الأخرى

الطراز	وصف المنتج
NEB-AFR-30E	عدد ٥ مرشحات للهواء

تعرف على الجهاز

الضاغط (الوحدة الرئيسية) × ١

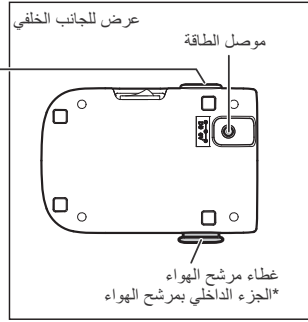
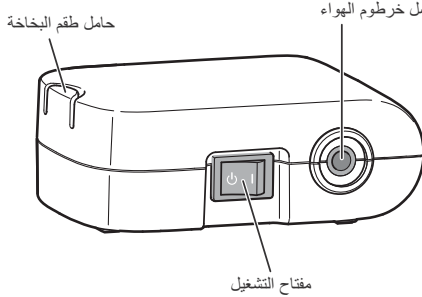

جزء الأنف × ١



المبسم × ١



طقم البخاخة × ١

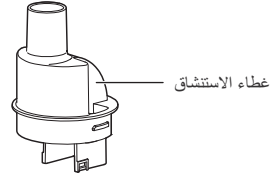

قناع الطفل (بولي فينيل كلوريد) × ١



قناع البالغ (بولي فينيل كلوريد) × ١



مهاتئ التيار المتردد × ١
حقيبة التخزين × ١
دليل الإرشادات

مرشحات هواء إضافية × ٥

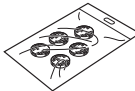

خرطوم الهواء
(بولي فينيل كلوريد، ١٠٠ سم) × ١



احتياطات أمان عامة:

- قم بفحص الجهاز قبل الاستخدام، وتحقق من عدم وجود أية مشكلات. وبالأخص، تأكد من فحص ما يلي:
 - عدم وجود تلف بالفوهة أو خرطوم الهواء.
 - عدم انسداد الفوهة.
 - عمل الضاغط بشكل طبيعي.
- عند استخدام هذا الجهاز، ستسمع بعض الضوضاء والاهتزازات الناجمة عن مضخة الضاغط. كما ستلاحظ سماع بعض الضوضاء الناجمة عن انبعاث الهواء المضغوط من طقم البخاخة. يعد ذلك أمراً طبيعياً ولا يشير إلى وجود أي خلل في التشغيل.
- يجب الالتزام بتشغيل الجهاز للغرض المخصص له فقط. فلا تستخدمه في أي أغراض أخرى.
- لا تستخدم الجهاز في بيئات ذات درجات حرارة أعلى من ٤٠ درجة مئوية.
- تأكد من توصيل خرطوم الهواء بالضاغط وطقم البخاخة على نحو محكم، وتأكد من عدم ارتخائه.
- لفصل الجهاز تماماً عن مصدر الطاقة، قم بفصل القابس عن مصدر التيار الكهربائي.

احتفظ بهذه الإرشادات للرجوع إليها في المستقبل.

⚠ تنبيه: يشير إلى احتمال التعرض لخطر ما والذي إن لم يتم تجنبه، فقد يؤدي إلى وقوع إصابات بسيطة أو متوسطة أو أضرار مادية.

(الاستخدام)

- احرص على التواجد باستمرار عند استخدام هذا الجهاز من قبل أو بقرب الأطفال أو العاجزين.
- تأكد من توصيل الأجزاء بشكل صحيح.
- تأكد من توصيل مرشح الهواء بشكل صحيح.
- تأكد من نظافة مرشح الهواء. إذا قمت باستخدام مرشح الهواء لأكثر من ٦٠ يومًا، فيجب عليك استبداله بمرشح جديد.
- لا تقم بإزالة طقم البخاخة بدرجة ميل تزيد عن ٤٥ درجة في جميع الاتجاهات أو رجه أثناء الاستخدام.
- لا تقم باستخدام أو تخزين الجهاز إذا كان خرطوم الهواء غير مستو.
- استخدم فقط الأجزاء الأصلية من البخاخة وأنبوب الهواء ومرشح الهواء وغطاء مرشح الهواء.
- لا تصف أكثر من ١٠ ملي لتر من الدواء إلى صهريج الدواء.
- لا تقم بحمل أو ترك طقم البخاخة بينما صهريج الدواء يحتوي على دواء.
- لا تترك الجهاز بدون رقابة مع الأطفال الرضع أو الأفراد الذين لا يستطيعون التعبير عن موافقتهم.
- لا تعرض الجهاز لأي صدمات قوية مثل السقوط على الأرض.
- لا تؤخر فوهة صهريج الدواء بقلم أو أي جسم حاد.
- لا تقم بإدخال أصابعك أو أية أجسام داخل الضاغط.
- لا تقم بتفكيك أو محاولة إصلاح الضاغط أو مهائلي التيار المتردد.
- لا تترك الجهاز في درجة حرارة أو برودة مفرطة، أو عرضة لأشعة الشمس المباشرة.
- لا تستخدم الجهاز أثناء النوم أو عند التناسل.
- هذا المنتج مخصص للاستخدام الأدمي فقط.
- قد ترتفع حرارة الضاغط أثناء التشغيل.
- لا تلمس الضاغط إلا لإجراء عمليات التشغيل الضرورية مثل إيقاف تشغيل الطاقة أثناء بخ الدواء.
- لتجنب تراكم مخلفات من الدواء على الوجه، احرص على مسح الوجه بعد إزالة القناع.
- لتجنب إصابة الغشاء المخاطي للأنف، لا تقم بالضغط على جزء الأنف إلى الجزء الخلفي من الأنف.
- لا تستخدم طقم البخاخة أو جزء الفم أو القطعة الخاصة بالأنف إذا أصابهم التلف.

(خطر التعرض لصدمة كهربائية)

- قم دائمًا بفصل مهائلي التيار المتردد عن منفذ الطاقة بعد الاستخدام وقبل التنظيف.
- قم بتوصيل الجهاز بمنفذ ذي جهد كهربائي مناسب. لا تشغيل منافذ الطاقة بحمولة زائدة أو تستخدم أسلاك إطالة.
- تجنب إساءة استعمال سلك الطاقة الخاص بمهائلي التيار المتردد.
- لا تلف سلك الطاقة حول الضاغط أو مهائلي التيار المتردد.
- لا تقم بشد سلك الطاقة الخاص بمهائلي التيار المتردد.
- سيؤدي إجراء أي تغييرات أو تعديلات لم تقرأها OMRON HEALTHCARE إلى إلغاء الضمان الخاص بالمستخدم.
- قم دائمًا بإزالة مهائلي التيار المتردد من الجهاز بعد الاستخدام وقبل التنظيف.

(التنظيف والتعقيم)

- يرجى مراعاة القواعد الواردة أدناه أثناء تنظيف أو تعقيم الأجزاء. قد يؤدي التقصير في الالتزام بتلك القواعد إلى تلف الجهاز، أو عدم فعالية البخ أو حدوث العدوى. للحصول على التعليمات، يُرجى مراجعة قسم "التنظيف والتعقيم".
- لا تستخدم فرن المايكرويف أو مجفف الأطباق أو مجفف الشعر لتجفيف الجهاز أو أجزائه.
- لا تستخدم جهاز تعقيم، أو معقمًا بغاز أكسيد الإيثيلين أو معقم البلازما بدرجة الحرارة المنخفضة.
- عند القيام بتعقيم الأجزاء عن طريق الغليان، تأكد من عدم غلي الحاوية لحد الجفاف. وإلا سيُسبب ذلك في نشوب حريق أيضًا.

إرشادات هامة من أجل السلامة

عليك بقراءة كافة المعلومات الواردة بدليل الإرشادات وأي منشورات أخرى مرفقة بالعبوة قبل شروعك في استخدام الجهاز.

⚠ تحذير: يشير إلى وجود مخاطر محتملة قد تؤدي، في حالة عدم تجنبها، إلى وقوع إصابات بالغة.

(الاستخدام)

- اتبع إرشادات الطبيب المعالج أو المختص في معالجة جهازك التنفسي لتحديد نوع ونظام العلاج والجرعات المناسبة لك.
- إذا شعرت بأي إحساس غير طبيعي أثناء الاستعمال، توقف عن استعمال الجهاز على الفور واستشر طبيبك.
- لا تستخدم الماء فقط داخل البخاخ لأغراض الاستنشاق.
- احفظ الجهاز بعيداً عن متناول الرضع والأطفال غير الخاضعين للرقابة. فربما يحتوي الجهاز على قطع صغيرة قد يتلعغها الأطفال.
- لا تقم بحفظ خرطوم الهواء وتخزينه وهو لا يزال رطباً أو يوجد داخله دواء متبق.
- لا تقم باستخدام أو تخزين الجهاز في مكان قد يتعرض فيه لأبخرة سامة أو مواد متطايرة.
- لا تستخدم الجهاز في مكان قد يتعرض فيه إلى غاز قابل للاشتعال.
- لا تقم بتغطية الضاغط بطبانية أو قفطة أو أي نوع آخر من الأغطية خلال استخدامه.
- تخلص دائماً من أي دواء متبق بعد الاستخدام، واستخدم جرعات دوائية جديدة كل مرة.
- لا تستخدم الجهاز في دوائر التخدير أو التنفس الصناعي.
- يُرجى تخزين الأجزاء في مكان نظيف لتجنب العدوى.

(خطر التعرض لصدمة كهربائية)

- لا توصل مهائى التيار المتردد أو تفصله بأيدي مبللة أبداً.
- ففجهاز الضاغط ومهائى التيار المتردد ليسا مقاومين للماء. لذا، لا يجب سكب المياه أو أية سوائل أخرى على هذه الأجزاء. وفي حالة انسكاب سائل على هذه الأجزاء، عليك بفصل مهائى التيار المتردد في الحال ومسح السائل باستخدام قطعة من الشاش أو أية مادة ماصة أخرى.
- لا تقم بغمز الضاغط في الماء أو في أية سوائل أخرى.
- لا تستخدم الجهاز أو تقم بتخزينه في مواقع رطبة.
- لا تقم بتشغيل الجهاز باستخدام سلك أو منفذ طاقة تالف.
- ابعدهم سلك الكهرباء عن الأسطح الساخنة.
- لا تستخدم إلا مهائى التيار المتردد من OMRON. فقد يؤدي استخدام مهائى غير معتمد للتيار المتردد إلى إلحاق التلف بالجهاز.

(التنظيف والتعقيم)

- يرجى مراعاة القواعد الواردة أثناء تنظيف أو تعقيم الأجزاء. قد يؤدي التقصير في الالتزام بتلك القواعد إلى تلف الجهاز، أو عدم فعالية البخ أو حدوث العدوى. للحصول على التعليمات، يُرجى مراجعة قسم "التنظيف والتعقيم".
- عليك بتنظيف وتعقيم طقم البخاخة والقناع والمبسم أو القطعة الخاصة بالأنف قبل استخدامها في الحالات التالية:
 - المرة الأولى بعد الشراء.
 - إذا لم يتم استخدام الجهاز لفترة طويلة.
 - في حالة استخدام أكثر من شخص للجهاز.
- تأكد من غسل أو مسح الأجزاء بعد الاستخدام وتأكد من تعقيمها وتجفيفها جيداً ثم تخزينها في مكان نظيف.
- لا تترك محلول التنظيف داخل الأجزاء.

الغرض الطبي

هذا المنتج مخصص للاستخدام في علاج التنفس لحالات اضطراب الجهاز التنفسي.

المستخدم المستهدف

- الخبراء الطبيون المعتمدون بشكل قانوني، مثل الطبيب والمرضة والمعالج.
- مقدم الرعاية الطبية أو المريض تحت إشراف خبراء طبيين مؤهلين لتقديم العلاج في المنزل.
- ويجب أيضاً أن يكون المستخدم قادراً على فهم التشغيل العام لجهاز NE-C803 ومحتويات دليل الإرشادات هذا.

المرضى المستهدفون

يجب عدم استخدام هذا المنتج مع المرضى الغائبين عن الوعي أو الذين لا يتنفسون بشكل طبيعي.

البيئة

هذا المنتج مخصص للاستخدام في منشأة طبية، مثل المستشفى والعيادة ومكتب الطبيب وفي غرفة مخصصة من منزل عام.

فترة التحمل

فيما يلي بيان فترات التحمل، شريطة استخدام المنتج لبخ ٢ مللي لتر من الدواء مرتين يومياً لمدة ٧,٥ دقائق في كل مرة وفي درجة حرارة الغرفة (٢٣ درجة مئوية).
قد تختلف فترة التحمل تبعاً لبيئة الاستخدام.
قد يؤدي الاستخدام المتكرر إلى تقصير فترة التحمل.

٥ سنوات	الضاغط (الوحدة الرئيسية)
سنة واحدة	طقم البخاخة
سنة واحدة	المبسم
سنة واحدة	جزء الأنف
عام واحد	خرطوم الهواء (بولي فينيل كلوريد، ١٠٠ سم)
٦٠ يوماً	مرشح الهواء
عام واحد	القناع (بولي فينيل كلوريد) (SEBS)

احتياطات الاستخدام

يجب مراعاة التحذيرات والتنبيهات الموضحة في دليل الإرشادات.

قبل استخدام الجهاز

- ٢ مقدمة
- ٣ دواعي الاستخدام
- ٤ إرشادات هامة من أجل السلامة
- ٧ تعرف على الجهاز
- ٨ ملحقات طبية اختيارية
- ٨ الأجزاء الاختيارية/قطع الغيار الأخرى

إرشادات التشغيل

- ٩ كيفية الاستخدام

العناية بالجهاز وصيانتة

- ١٣ التنظيف والتعقيم
- ١٦ إزالة التكثف من أنبوب الهواء
- ١٦ تغيير مرشح الهواء
- ١٧ تحري الأخطاء وإصلاحها
- ١٨ بيانات فنية
- ٢١ الضمان

مقدمة

شكراً لاختياركم شراء جهاز OMRON COMP AIR basic.

تم تطوير هذا المنتج بالتعاون مع مختصي علاج الجهاز التنفسي لتقديم علاج فعال لمرض الربو والتهاب الشعب الهوائية المزمن والحساسية وأمراض الجهاز التنفسي الأخرى. يدخل هذا الجهاز في تصنيف الأجهزة الطبية. ومن ثم يجب استخدامه تحت إشراف الطبيب و/أو المختص بعلاج الجهاز التنفسي فقط.

طريقة عمل طقم البخاخة

يمتزج الدواء الذي يتم ضخه خلال قناة الدواء مع الهواء المضغوط الناتج من مضخة الضاغط. يتم تحويل الدواء إلى جسيمات دقيقة ثم يخرج في صورة رذاذ عند امتزاجه بالهواء المضغوط.

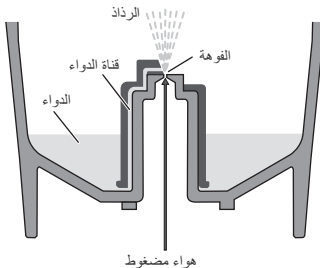

OMRON

COMP *A-I-R*™ basic

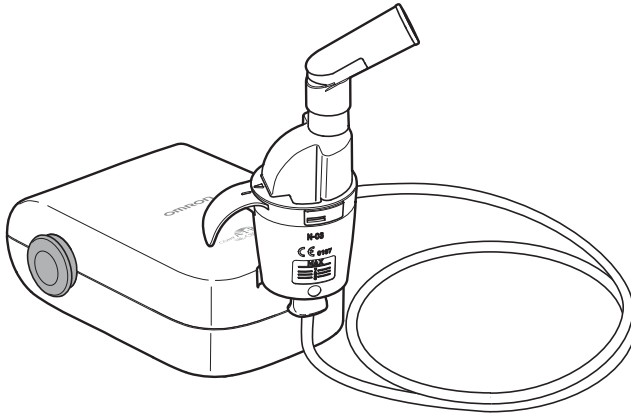

ضاغط البخاخة

NE-C803 (NE-C803-E)

دليل الإرشادات

All for Healthcare